

اشغال النجارة

في مصر القديمة

نجارة الأثاث والعمارة

اللوحات



تأليف

د / محمد راشد حماد



نحو وعى حضارى معاصر
سلسلة الثقافة الاثريه والتاريخية
مشروع المائة كتاب

٦٣



اشغال البنجاره في مصر القديمه

بنجاره الاثاثر والعماره

اللوحات

تأليف

د/ محمد راشد حماد

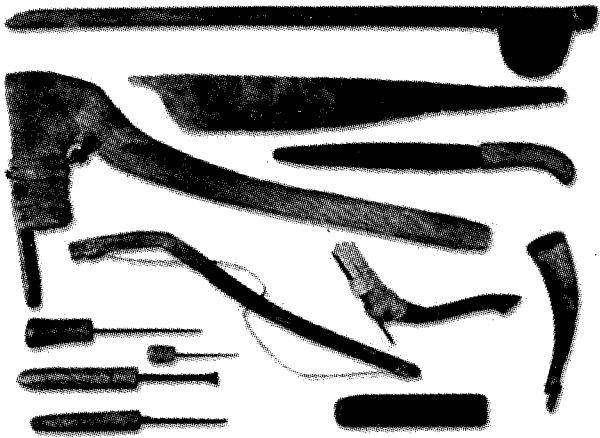

إهداء

إلى أُمنا العظيمة مصر الحبيبة
حفظها الله ورعاها وأعلى ذكرها في
العالمين

د / محمد راشد حماد

تتويه

نظراً لأنه قد تم طبع كلا من كتاب:

١- نجارة الأثاث في مصر القديمة

٢- أشغال النجارة في مصر القديمة - نجارة العمارة

دون أن تلحق بكل منهما اللوحات الخاصة بهما، فقد تم تجميع هذه اللوحات بهذا الكتاب الذي بين أيدينا وتم تقسيمهما الى جزئين:

الجزء الأول: لوحات خاصة بالكتاب الاول المشار اليه أعلاه.

الجزء الثاني: لوحات خاصة بالكتاب الثاني المشار إليه أعلاه أيضاً.

وقد تم إدراج هذه اللوحات طبقاً لبياناتهما الواردة بالكتابين ويمكن استخراج تفصيلات هذه اللوحات طبقاً لأرقام صفحاتهما سواء بهذا الكتاب او الكتابين المنوه عنهما أعلاه.

المؤلف

د. محمد راشد حماد

الجزء الأول

لوحات كتاب:

(نجارة الأثاث في مصر القديمة)

فهرس اللوحات

رقم الصفحة بكتاب نجارة الأثاث - بكتاب اللوحات	وصف اللوحة بكتاب اللوحات	رقم اللوحة بكتاب نجارة الأثاث - بكتاب اللوحات
٣٠	٧٢ فصل شظايا ظرائية - دولة وسطى	١ أ:١
٣٠	٧٥ صناعة الزجاج - دولة وسطى	٢ ب:١
٣٠	٩٨ بلطات- دولة وسطى	٣ ج:١
٣١	٩٩ قواديم- دولة وسطى	٤ د:١
٣١	١٠١ قادوم- دولة حديثة	٥ ه:١
٣١	١٠٣ مثاقب من الطران - عصر ما قبل الأسرات	٦ و:١
٣٢	١٠٥، ١٠٤ متقابان قوسيان - دولة وسطى	٧ ز:١
٣٣	١٠٦ أزميل بدون مقبض خشبي - عصر ما قبل الأسرات	٨ أ:٢
٣٣	١٠٧ أزامل- عصر عتيق	٩ ب:٢
٣٣	١٠٨ أزميل - عصر الدولة القديمة	١٠ ج:٢
٣٣	١٠٨ أزميل بنصل ذو طرف مفلطح - دولة وسطى	١١ د:٢
٣٣	١٠٨ أزميل بنصل ذو طرف مفلطح - دولة حديثة	١٢ ه:٢
٣٣	١٠٨ أزميل بنصل ذو طرف مفلطح - دولة حديثة	١٣ و:٢
٣٣	١٠٩ مخراز- عصر عتيق	١٤ ز:٢
٣٤	١٠٩ مطارق خشبية - عصر عتيق، دولة حديثة	١٥ ح:٢
٣٤	١١١، ١١٠ سكين مسنن من الطران - عصر ما قبل الأسرات	١٦ ط:٢
٣٤	١١٢ منشار- عصر عتيق	١٧ ي:٢

رقم الصفحة	وصف اللوحة	رقم اللوحة
بكتاب نجارة الأثاث - بكتاب اللوحات	بكتاب اللوحات	بكتاب نجارة الأثاث - بكتاب اللوحات
٣٥	١١٤ مناشير - دولة وسطى	١٨ أ:٣
٣٥	١١٥ منشاران - دولة حديثة	١٩ ب:٣
٣٥	١١٥ سفالتي نشر - دولة قديمة	٢٠ ج:٣، د
٣٦	١١٧ أرجل قطع أثاث مشكلة بالخرط - دولة حديثة	٢١ ه:٣
٣٦	١١٩ آلات تكويج وتقويم - دولة قديمة، دولة وسطى	٢٢ و:٣، ز
٣٧	١٢١ زوايا، موازين خيطية - دولة قديمة، دولة حديثة	٢٣ أ:٤
٣٧	١٢٤ حبل، مسطرة - دولة قديمة، دولة حديثة	٢٤ ب:٤
٣٧	١٢٥ مسن من الإردواز - دولة حديثة	٢٥ ج:٤
٣٧	١٢٥ سن نصل قادم - دولة حديثة	٢٦ د:٤
٣٧	١٢٧ محكات - عصر عتيق، دولة حديثة	٢٧ و:٤
٣٨	١٢٩ مغراه - دولة حديثة	٢٨ ز:٤
٣٨	١٢٩ مزيته - دولة حديثة	٢٩ ح:٤
٣٨	١٣٠ مناخذ عمل ومقاعد - دولة حديثة	٣٠ ط:٤
٣٨	١٣٣ صينية خشبية لحفظ أدوات النجارة - الأسرة الثالثة	٣١ ي:٤
٣٨	١٣٣ سلة لحفظ أدوات النجارة - دولة حديثة	٣٢ ك:٤
٣٨	١٣٤ حقيبة جلدية لحفظ المسامير والشرائط - دولة حديثة	٣٣ ل:٤
٣٩	١٤٩ إسقاط أوراق شجرة سنط - دولة وسطى	٣٤ أ:٥

٣٩	١٥٠	قطع أشجار جميز - دولة قديمة	٣٥	٥:ب
٤٠	١٥٠	قطع أشجار سنط - دولة وسطى	٣٦	٥:ب
٤٠	١٥١	قطع أشجار أرز - دولة حديثة	٣٧	٥:ج
٤٠	١٥٢	حمل جذوع أشجار - دولة قديمة	٣٨	٥:د
٤٠	١٥٣	حمل جذوع أشجار - دولة وسطى	٣٩	٥:هـ
٤١	١٥٣	إستقبال أخشاب كجزى وهدايا من الإمارات الشرقية والجنوبية، دولة	٤٠	٥:و
٤١	١٥٤	قطع وتشذيب جذوع أشجار - دولة قديمة، دولة وسطى	٤١	٦:أ
٤٢	١٥٦	نشر لوح خشبي - دولة حديثة	٤٢	٦:ب
٤٢	١٥٩	نجار يفك أربطة تطوق كتلة خشبية يضطلع بنشرها - دولة حديثة	٤٣	٦:ج
٤٢	١٥٩	تشكيل ألواح وكتل خشبية - دولة وسطى	٤٤	٦:د
٤٢	١٥٩	تشكيل ألواح وكتل خشبية - دولة حديثة	٤٥	٦:د
٤٣	١٦٢	ثقب مشغولات خشبية وأجزاء منها - دولة قديمة، دولة حديثة	٤٦	٦:هـ
٤٣	١٦٧	علامات تصنيف - دولة قديمة	٤٧	٦:و-ز
٤٤	١٦٩	دُصرة مستطيلة - دولة وسطى	٤٨	٧:أ
٤٤	١٦٩	قمطه بشكل الفراشة - دولة وسطى	٤٩	٧:ب
٤٤	١٧١	وصله نصف على نصف متعامده - دولة وسطى	٥٠	٧:ج
٤٤	١٧٥	مسماران خشبيان - عصر إنتقالى ثان	٥١	٧:د

رقم الصفحة	وصف اللوحة	رقم اللوحة
بكتاب نجارة الأثاث - بكتاب اللوحات	بكتاب اللوحات	بكتاب نجارة الأثاث - بكتاب اللوحات
٤٤	١٧٨ مسمار معدنى برأس- عصر عتيق	٥٢ ه:٧
٤٥	١٧٨ تنجيد منفصل لعروش ومواطيء أقدام- دولة حديثة	٥٣ و:٧
٤٥	١٨٠ تنجيد ثابت لمقعد- دولة حديثة	٥٤ ز:٧
٤٦	١٨٠ صقل لوح خشبى- دولة وسطى	٥٥ ح:٧
٤٦	١٨٢ قطع خشبية مطعمه بأشكال مختلفة- عصر عتيق	٥٦ ط:٧
٤٦	١٨٣ تثبيت شريحه من الخشب الثمين بسطح خشبى- دولة حديثة	٥٧ ى:٧
٤٦	١٨٧ فصل قلف غصن شجرة- دولة قديمة	٥٨ أ:٨
٤٦	١٨٨ تلوين تمثال خشبى- دولة وسطى	٥٩ ب:٨
٤٦	١٩٠ ألواح خشبية محفورة حفراً بارزاً- دولة وسطى	٦٠ ج:٨
٤٧	١٩١ كعوب قطع أثاث بأشكال مختلفة- عصر عتيق، دولة حديثة	٦١ د:٨
٤٧	١٩٢ تشكيل حليات- جد- تيت- دولة حديثة	٦٢ ه:٨
٤٧	٢٢٥ تشكيل أسرة بالقادوم والمطرقة والأزميل- دولة قديمة	٦٣ و:٨
٤٧	٢٢٥ صقل سرير بأرجل قمعية الشكل- دولة قديمة	٦٤ ز:٨
٤٨	٢٢٦ أسرة بسيطة بدون أرجل- عصر ما قبل الأسرات	٦٥ ح:٨
٤٨	٢٢٦ سريران معشقة أجزائها بوصلة النقر واللسان المدعّم بالأربطة- عصر	٦٦ ط:٨
٤٩	٢٢٨ سرير بأرجل قمعية الشكل مجهزة بفتحات مثلثة- دولة قديمة	٦٨ أ:٩
٤٩	٢٢٨ تركيب شبك سرير ملكى- دولة قديمة	٦٩ ب:٩

رقم الصفحة بكتاب نجارة الأثاث - بكتاب اللوحات	وصف اللوحة بكتاب اللوحات	رقم اللوحة بكتاب نجارة الأثاث - بكتاب اللوحات
٤٩	٢٢٨ سرير بشباكين- دولة قديمة	٧٠ ج:٩
٤٩	٢٢٨ أسرة بشبايك تشكل أجزائها السفلى أرجلاً إضافية- دولة قديمة	٧١ د:٩
٥٠	٢٢٩ سرير بشباك مقوى بدعامات كوعية ومحشوة مدعمة بعارضتين خشبيتين-	٧٢ هـ:٩
٥١	٢٢٩ وضلات برونزية متحركة لسرير ملكى يطوى- دولة حديثة	٧٣ و:٩
٥١	٢٢٩ سرير بشباك مشكلة حشواته من ألواح خشبية مثبتة بوصلة اللجام والدرس-	٧٤ ز:٩
٥١	٢٣٠ تصميم نباتى بشكل زهرة بردى مكسو بصفائح معدنية- عصر عتيق	٧٥ ح:٩
٥٢	٢٣٠ حشوة سرير جلدية- دولة قديمة	٧٦ أ: ١٠
٥٢	٢٣١ حشوة سرير خشبية- دولة قديمة	٧٧ ب: ١٠
٥٢	٢٣١ سرير بشباك ذو أرجل أمامية قمعية الشكل	٧٨ ج: ١٠
٥٢	٢٣١ سرير بأرجل معقوفة للداخل- دولة وسطى	٧٩ د: ١٠
٥٣	٢٣٢ ، ٢٣٣ تشكيل جزء من مسند رأس- دولة وسطى	٨٠ هـ: ١٠
٥٣	٢٣٢، ٢٣٣، ٢٣٧ مساند رأس مشكلة من كتلة خشبية واحدة، أكثر من أربعة أجزاء- دولة	٨١ و: ١٠
٥٣	٢٣٤ ، ٢٣٦ مساند رأس مشكلة من كتلة خشبية واحدة، جزئين، ثلاثة أجزاء، أربعة	٨٢ ز: ١٠
٥٤	٢٣٤ ثلاث مساند رأس مشكلة من ثلاثة أجزاء بأسطون (أملس- محرز-	٨٣ أ، ج: ١١
٥٤	٢٣٤ مساند رأس مشكلة من ثلاثة أجزاء بقاعدة مستطيله بجوانب عليا مائلة-	٨٤ د: ١١
٥٤	٢٣٤ ، ٢٣٧ مساند رأس مشكلة من ثلاثة أجزاء ومعشقة بوصلة النقر واللسان المدعمة	٨٥ هـ: ١١
٥٥	٢٣٤، ٢٣٧ مساند رأس مشكلة من ثلاثة أجزاء وأخرى من أربعة أجزاء معشقة	٨٦ و: ١١

رقم الصفحة	وصف اللوحة	رقم اللوحة
بكتاب نجارة الأثاث - بكتاب اللوحات	بكتاب اللوحات	بكتاب نجارة الأثاث - بكتاب اللوحات
٥٥	٢٣٨ صنع أرجل أثاث جلوس- دولة حديثة	٨٧ ز: ١١
٥٥	٢٣٩ كرسي بمسند ظهر مستقيم وأرجل مستقيمة مثبتة أطرافها بقاعدة خشبية-	٨٨ ح: ١١
٥٦	٢٣٩ كرسي بمتكاين مجهزين بحشوة في هيئة باقة من زهور البردي- دولة	٨٩ أ: ٢
٥٧	٢٤٠ كرسي بمسند ظهر يتجاوز ارتفاع المتكاين- دولة قديمة	٩٠ ب: ٢
٥٧	٢٤١ كرسي بمسند ظهر مستقيم ومتكاين- دولة وسطى	٩١ ج: ١٢
٥٧	٢٤١ كرسي بمسند ظهر مستقيم بدون متكاين- دولة وسطى	٩٢ د: ١٢
٥٧	٢٤١ كرسي بمسند ظهر مثلث الشكل بأرجل حيوانية الطراز- دولة وسطى	٩٣ هـ: ١٢
٥٧	٢٤١ كرسي بمسند ظهر مثلث الشكل بأرجل مستقيمة- دولة وسطى	٩٤ و: ١٢
٥٨	٢٤١، ٢٤٦ كرسي بقوائم منحوته بهيئة أرجل حيوانية- دولة وسطى	٩٥ ز: ١٢
٥٨	٢٤١ كرسي معشق بالجزء العلوى لقائمه الأماميين رؤوس منحوته بهيئة رأس كوعيه- دولة وسطى	٩٦ ح: ١٢
٥٨	٢٤١ كرسي مثبتة قوائمه مدعمه بدعامات كوعيه- دولة وسطى	٩٧ ط: ١٢
٥٩	٢٤٢ كرسي بمكتاين مجهزين بحشوه في هيئة حيه مجنحه- دولة حديثة	٩٨ ي: ١٢
٥٩	٢٤٢ كرسي بمتكاين بهيئة جناحى صقر- دولة حديثة	٩٩ أ: ١٣
٦٠	٢٤٢ كرسي بقائمين خلفيين ممتدين لأعلى يشكلان مسند ظهر- دولة حديثة	١٠٠ ب: ١٣
٦١	٢٤٢ كرسي بمسند ظهر مستقيم مقوى بدعامات كوعية- دولة حديثة	١٠١ ج: ١٣
٦١	٢٤٢ كرسي بمسند ظهر منفصل مثبت فى وضع مائل- دولة حديثة	١٠٢ د: ١٣
٦١	٢٤٣ كرسي بأرجل منحوته بهيئة أرجل "أسد"- دولة حديثة	١٠٣ هـ: ١٣

٦١	٢٤٤	كرسى معشقة أجزاءه بوصلة النقر واللسان المثبته بالمسامير والمقواه	١٠٤	١٣: و
٦١	٢٤٤	ثلاثة كراسى بهيئة العلامة الهيروغليفية "حوت"- دولة حديثة	١٠٥	١٣: ز
٦٢	٢٤٥	كرسيان بهيئة العلامة الهيروغليفية "سرخ"- دولة حديثة	١٠٦	١٣: ح
٦٢	٢٤٦	ثلاثة مقاعد إثنان منهم بقوائم منحوته بهيئة أرجل حيوان والثالث بأرجل	١٠٧	١٤: أ
٦٢	٢٤٧	مقعد بهيئة الحامل- دولة قديمة	١٠٨	١٤: ب
٦٢	٢٤٧	مقعد بقوائم منحوته بهيئة أرجل أسد ترتكز على كعوب مخروطية محززة-	١٠٩	١٤: ج
٦٢	٢٤٧	مقعد مدعم بشيكالات مقوسه- دولة قديمة	١١٠	١٤: د
٦٣	٢٤٩	مقعد بقوائم فى هيئة العلامة الهيروغليفية "حم"- أسرة ١٢	١١١	١٤: هـ
٦٣	٢٤٩	مقعد مستطيل من كتلة خشبية واحدة- دولة وسطى	١١٢	١٤: و
٦٣	٢٥٠	مقعد شبكى بأرجل مستقيمة وجلسة مشكلة من ألواح خشبية- دولة حديثة	١١٣	١٤: ز
٦٣	٢٥١	مقعد بقوائم فى شكل الكأس- دولة حديثة	١١٤	١٤: ح
٦٤	٢٥١	مقعد يطوى بمحاور منحوتة أطرافها بهيئة رؤوس وأعناق البط- دولة حديثة	١١٥	١٤: ط
٦٤	٢٥٢	أريكة بمسند ظهر مستقيم منخفض ومحلى الطرف الخلفى لقضبان جلستها	١١٦	١٥: أ
٦٤	٢٥٢	أريكة بمسند ظهر مستقيم منخفض وبقوائم منحوته بهيئة أرجل "أسد"-	١١٧	١٥: ب
٦٤	٢٥٢	أريكة بمسند ظهر مستقيم منخفض وبقوائم منحوته بهيئة أرجل "أسد"-	١١٨	١٥: ج
٦٥	٢٥٣	أريكة بمسند ظهر مستقيم ويمتكاين للأذرع- دولة قديمة	١١٩	١٥: د
٦٥	٢٥٣	أريكة بمسند ظهر مثلث مرتفع وبقوائم منحوته بهيئة أرجل حيوانية- دولة	١٢٠	١٥: هـ

رقم الصفحة	وصف اللوحة	رقم اللوحة
بكتاب نجارة الأثاث - بكتاب اللوحات		بكتاب نجارة الأثاث - بكتاب اللوحات
٦٥	٢٥٣ أريكتان بدون مسند ظهر منحوته قوائمهما بهيئة أرجل "أسد، ثور" - دولة	١٢١ يو: ١٥
٦٥	٢٥٣ أريكة بمتكاين للأذرع - دولة وسطى	١٢٢ ز: ١٥
٦٥	٢٥٤ موطى قدم بقرصة مشكلة من لوحين جانبيين وثلاثة ألواح مستعرضة - دولة	١٢٣ ح: ١٥
٦٦	٢٥٦ منضدة بقرصة بشكل اللوحة وبأرجل مسلوية لأسفل - عصر عتيق	١٢٤ ط: ١٥
٦٦	٢٥٦ منضدة بقرصة مستطيلة بقائم واحد - عصر عتيق	١٢٥ ي: ١٥
٦٦	٢٥٦ منضدة من كتلة خشبية واحدة بقرصة في شكل اللوحة وبأربعة أرجل قمعية	١٢٦ ك: ١٥
٦٦	٢٥٦ منضدة مرتفعة بأرجل مستقيمة ومحلّاه بالكورنيش المصرى - دولة قديمة	١٢٧ ل: ١٥
٦٦	٢٥٧ منضدتان بقرصة مكوعة لأعلى من طرفيها القصيرين أو من إحداهما -	١٢٨ م: ١٥
٦٧	٢٥٧ منضدة بقرصة مستطيلة يتجاوز طولها رؤوس قوائمها - دولة وسطى	١٢٩ أ: ١٦
٦٧	٢٥٧ منضدة بقرصة مستديرة بقائم واحد - دولة وسطى	١٣٠ ب: ١٦
٦٧	٢٥٧ منضدتان بأرجل مستقيمة مثبتة في وضع رأسى وثالثة بأرجل مستقيمة	١٣١ ب: ١٦
٦٧	٢٥٧ منضدة بأرجل معقوفة للدخول - دولة وسطى	١٣٢ د: ١٦
٦٧	٢٥٨ منضدة بأرجل مستقيمة مثبتة رأسياً وبقرصة مستطيلة - دولة حديثة	١٣٣ هـ: ١٦
٦٨	٢٥٨ منضدة بقرصة مستطيلة مشكلة من قضبان مستعرضة وأرجل مستقيمة	١٣٤ و: ١٦
٦٨	٢٥٨ منضدة بقرصة محلّاه بالكورنيش المصرى - دولة حديثة	١٣٥ ز: ١٦
٦٨	٢٥٩ منضدة بأرجل ثلاث مقعرة من الخارج - دولة حديثة	١٣٦ ح: ١٦
٦٨	٢٦٠ قورمة جزارة - دولة حديثة	١٣٧ ط: ١٦

رقم الصفحة	وصف اللوحة	رقم اللوحة
بكتاب نجارة الأثاث - بكتاب اللوحات		بكتاب نجارة الأثاث - بكتاب اللوحات
٦٨	٢٦١ صنع حوامل- دولة حديثة	١٣٨ ١٦ ي:
٦٨	٢٦١ حامل بقرصة مستديرة بتجويف ضحل وبقوائم ثلاث مفلطحة- دولة قديمة	١٣٩ ١٦ ك:
٦٩	٢٦٢ حامل بقرصة مربعة مجوفة بوسطه- دولة حديثة	١٤٠ ١٦ ل:
٦٩	٢٦٢ حامل بأرجل مجعته- دولة حديثة	١٤١ ١٦ م:
٧١	٢٦٣ صناعة صناديق مختلفة الأشكال والأحجام- دولة قديمة، دولة حديثة	١٤٢ ١٧ أ:
٧١	٢٦٣ صندوق حلى مستطيل بدون قوائم أسرة- الأسرة ٤	١٤٣ ١٧ ب:
٧١	٢٦٣ صندوق للزينة مقسم من الداخل ومدعمه قوائمه بشيكالات- دولة حديثة	١٤٤ ١٧ ج:
٧١	٢٦٤ صندوق بغطاء ذو ضلفتين وقوائم مستقيمة مرتفعه- دولة حديثة	١٤٥ ١٧ د:
٧١	٢٦٥ صندوق أسطواني مطعم- عصر عتيق	١٤٦ ١٧ هـ:
٧٢	٢٦٥ صندوقان مستطيلان بدون أرجل معشقة أجزائهما بوصلة النقر واللسان	١٤٧ ١٧ و:
٧٢	٢٦٧ خزانة بشكل المقصورة بقوائم قصيرة- دولة حديثة	١٤٨ ١٧ ز:
٧٢	٢٦٨ صندوق مستطيل مطعم بما يحاكي رقعة الشطرنج- عصر عتيق	١٤٩ ١٧ ح:
٧٢	٢٦٨ صندوق مستطيل مطعم بحليات- دولة وسطى	١٥٠ ١٧ ط:
٧٢	٢٦٨ صندوق بغطاء محدب مزين بمنظر للرعى- دولة حديثة	١٥١ ١٧ ي:
٧٢	٢٧٠ صنع سرير جنزى بهيئة البقرة "حاتحور"- دولة حديثة	١٥٢ ١٨ أ:
٧٣	٢٧٢ سرير جنزى بهيئة البقرة "حاتحور"- دولة حديثة	١٥٣ ١٨ ب:
٧٣	٢٧٤ صناعة توابيت مستطيلة الشكل- دولة قديمة، دولة وسطى	١٥٤ ١٨ ج:

رقم الصفحة	وصف اللوحة	رقم اللوحة
بكتاب نجارة الأثاث - بكتاب اللوحات	بكتاب اللوحات	بكتاب اللوحات - بكتاب اللوحات
٧٤	٢٧٦ تابوت مستطيل الشكل- دولة قديمة	١٥٥ د: ١٨
٧٤	٢٧٨ تابوت مستطيل الشكل بغطاء مقبى- دولة وسطى	١٥٦ هـ: ١٨
٧٥	٢٧٨ تابوت مستطيل الشكل بغطاء مسطح- دولة وسطى	١٥٧ و: ١٨
٧٥	٢٧٩ تابوت مستطيل بغطاء مقبى من الأمام مسلوب من الخلف- دولة حديثة	١٥٨ ز: ١٨
٧٥	٢٧٩ تابوت مستطيل بغطاء مقبى من الوسط- دولة حديثة	١٥٩ ح: ١٨
٧٦	٢٨٠ صناعة توايبت بهيئة آدمية- دولة حديثة	١٦٠ أ: ١٩
٧٦	٢٨١ تابوت بهيئة آدمية- دولة وسطى	١٦١ ب: ١٩
٧٧	٢٨١ تسكيك غطاء تابوت: تفصيل من التابوت السابق	١٦٢ ج: ١٩
٧٧	٢٨٣ صندوق أحشاء بغطاء مقبى- دولة وسطى	١٦٣ د: ١٩
٧٧	٢٨٥ نحت تماثيل واقفة وأخرى جالسة ورؤوس تماثيل دولة قديمة، دولة	١٦٤ هـ: ١٩
٧٨	٢٩٣ تعشيق الذراع الأيمن لتمثال آدمى بسدابات مثبتة بخوابير بمقطع مربع-	١٦٥ و: ١٩
٧٨	٢٩٣ تعشيق الذراع الأيسر لتمثال بوصلة النقر واللسان دولة قديمة	١٦٦ ز: ١٩
٧٨	٢٩٤ تمثال واقف لرجل منحوت ساقاه والجزء الأمامى من قدميه من قطع	١٦٧ أ: ٢٠
٧٨	٣٤٧ تشكيل مجداف- دولة قديمة	١٦٨ ب: ٢٠
٧٨	٣٤٧ تشبيد وضع مركب- دولة وسطى	١٦٩ ج: ٢٠
٧٩	٣٤٨ ، ١٢٤ تقويس هيكل مركبين- دولة قديمة	١٧٠ د، هـ: ٢٠
٧٩	٣٥١ تركيب مركب- عصر ما قبل الأسرات	١٧١ و: ٢٠

رقم الصفحة بكتاب نجارة الأثاث - بكتاب اللوحات	وصف اللوحة بكتاب اللوحات	رقم اللوحة بكتاب نجارة الأثاث - بكتاب اللوحات
٧٩	٣٥٢ تركيب مركب- دولة قديمة	١٧٢ ز: ٢٠
٧٩	٣٥٢ ألواح مركب مثبتة بالحبال- دولة قديمة	١٧٣ ح: ٢٠
٨٠	٣٥٤ تعشيق وتركيب صارى- دولة قديمة	١٧٤ ط: ٢٠
٨٠	٣٥٦ تركيب مركب- دولة وسطى	١٧٥ س: ٢٠
٨٠	٣٥٨ تركيب دفة- دولة حديثة	١٧٦ ك: ٢٠
٨٠	٣٦٢ مركب مجهز بشق مستطيل بالمؤخرة لإستقبال مجداف الدفة- دولة حديثة	١٧٧ ل: ٢٠
٨٠	٣٦٤ تشكيل أجزاء من مركبات- دولة حديثة	١٧٨ أ: ٢١
٨١	٢٦٤ تثبيت حشوات وكساءات صناديق وأطر عجلات مركبات- دولة حديثة	١٧٩ ب: ٢١
٨١	٣٦٦ أرضية مركبة معشقة أجزائها بوصلة النقر واللسان ومجهزة بثقوب لإستقبال مرآة مركبة بأشكال نباتية منحوتة-	١٨٠ ج: ٢١
٨٢	٢٦٧ دولة حديثة	١٨ د: ٢١
٨٢	٣٦٨ محور مركبة- دولة حديثة	١٨٢ هـ: ٢١
٨٢	٣٦٨ عجلة مركبة مشكل طبانها من أكثر من قطعة خشبية- دولة حديثة	١٨٣ و: ٢١
٨٣	٣٦٨ قب مركبة- دولة حديثة	١٨٤ ز: ٢١
٨٣	٣٦٩ عريش مركبه- دولة حديثة	١٨٥ ح: ٢١
٨٣	٣٧٠ نير مركبه- دولة حديثة	١٨٦ ط: ٢١
٨٤	٣٧١ صنع وتشكيل محفات- دولة قديمة	١٨٧ أ: ٢٢
٨٥	٣٧٣، ٣٧٢ محفات متنوعة الأشكال والأحجام- دولة قديمة	١٨٨ ج، ب: ٢٢

رقم الصفحة	وصف اللوحة	رقم اللوحة	بكتاب نجارة الأثاث - بكتاب اللوحات
٨٦	٣٧٥	١٨٩	د: ٢٢
			محفة بهيئة عرش- دولة قديمة
٨٦	٣٧٨	١٩٠	ه: ٢٢
			تركيب زحافة- دولة وسطى
٨٦	٣٧٨	١٩١	و: ٢٢
			زحافتان- دولة وسطى، دولة حديثة
٨٧	٣٧٩، ٣٨٠	١٩٢	أ: ٢٣
			مناجل بأشكال مختلفة- عصر عتيق، دولة حديثة
٨٧	٣٨١	١٩٣	ب: ٢٣
			فأس بشكل القادوم- عصر عتيق
٨٧	٣٨١	١٩٤	ج: ٢٣
			فأس من قطعة خشبية واحدة- دولة وسطى
٨٧	٣٨١	١٩٥	د: ٢٣
			نصل فأس- دولة وسطى
٨٧	٣٨١	١٩٦	ه: ٢٣
			فؤوس بنصال بهيئة الخنجر ومجهزة بتجويف أوسط للربط- دولة وسطى
٨٧	٣٨٢	١٩٧	و: ٢٣
			فأسان- دولة حديثة
٨٨	٣٨٣	١٩٨	ز: ٢٣
			محرثات- دولة حديثة
٨٨	٣٨٣	١٩٩	ح: ٢٣
			رقيقو برونزية لكسوة النصل الخشبي- دولة حديثة
٨٨	٣٨٤	٢٠٠	ط: ٢٣
			محرثان ودعم مقبض أولهما بأربعة قضبان مستعرضة والآخر بقضيب
٨٨	٣٨٤	٢٠١	ي: ٢٣
			محرث بعريش مركب من قضيبين خشبيين تم ربطهما معا- دولة قديمة
٨٨	٣٨٥	٢٠٢	ك: ٢٣
			نيران- دولة حديثة
٨٩	٣٨٥	٢٠٣	ل: ٢٣
			نير مثبت رأسيا- دولة وسطى
٨٩	٣٨٥	٢٠٤	م: ٢٣
			مطرقة خشبية- دولة قديمة
٨٩	٣٨٥	٢٠٥	أ: ٢٤
			مناسف- دولة وسطى

رقم الصفحة بكتاب نجارة الأثاث - بكتاب اللوحات	وصف اللوحة بكتاب اللوحات	رقم اللوحة بكتاب نجارة الأثاث - بكتاب اللوحات
٨٩	٣٨٦ جاروف- دولة وسطى	٢٠٦ ب: ٢٤
٨٩	٣٨٧ مكيال مستطيل- دولة قديمة	٢٠٧ ج: ٢٤
٨٩	٣٨٧ مكيال مخروطى بجانبين مستقيمين- دولة حديثة	٢٠٨ د: ٢٤
٨٩	٣٨٧ مكيال مخروطى بجانبين منبججين- دولة حديثة	٢٠٩ هـ: ٢٤
٩٠	٣٨٨ مجموعة من الشواذيف- دولة حديثة	٢١٠ و: ٢٤
٩٠	٣٨٨ قضيب حمل وسلّة- دولة حديثة	٢١١ ز: ٢٤
٩١	٣٨٩ مفزل- دولة وسطى	٢١٢ ح: ٢٤
٩١	٣٨٩ مشط كتان- دولة وسطى	٢١٣ ط: ٢٤
٩١	٣٨٩ نول أفقى- عصر ما قبل الأسرات	٢١٤ ى: ٢٤
٩١	٣٩٠ نولان أفقيان- دولة وسطى	٢١٥ ك: ٢٤
٩٢	٣٩٠ نولان رأسيان- دولة حديثة	٢١٦ ل: ٢٤
٩٢	٣٩٠ نولان مربعى الشكل- دولة وسطى	٢١٧ م: ٢٤
٩٢	٣٩١ ابرتان للشباك- دولة حديثة	٢١٨ أ: ٢٥
٩٢	٣٩١ أداة لكشكشة القماش- دولة حديثة	٢١٩ ب: ٢٥
٩٢	٣٩١ مكواه خشبية- دولة حديثة	٢٢٠ ج: ٢٥
٩٢	٣٩٢ بكرة للخيرط- دولة حديثة	٢٢١ د: ٢٥
٩٢	٣٩٢ قضيب متضخم بطرفه العلوى- دولة وسطى	٢٢٢ هـ: ٢٥

رقم الصفحة	وصف اللوحة	رقم اللوحة	بكتاب نجارة الأثاث - بكتاب اللوحات
٩٢	قضيب متضخم بطرفه العلوى- دولة وسطى	٢٢٢	٢٥ و:
٩٢	متك خشبى- دولة وسطى	٢٢٤	٢٥ ز:
٩٢	بوبين يلف عليه الغزل- دولة وسطى	٢٢٥	٢٥ ح:
٩٢	مكوك- دولة حديثة	٢٢٦	٢٥ ط:
٩٣	تشكيل أقواس- دولة حديثة	٢٢٧	٢٥ ى:
٩٣	تثبيت أوتار أقواس فى وضع الوقوف- دولة وسطى، دولة حديثة	٢٢٨	٢٥ ك:
٩٣	تثبيت وتر قوس فى وضع الجلوس- دولة حديثة	٢٢٩	٢٥ ل:
٩٣	جندى يثبت وتر قوس مثلث الشكل- دولة حديثة	٢٣٠	٢٥ م:
٩٤	تشكيل سهام- دولة حديثة	٢٣١	٢٥ ن:
٩٤	صنع فأس قتال- دولة حديثة	٢٣٢	٢٥ س:
٩٤	صنع وتشكيل تروس مختلفة- دولة حديثة	٢٣٣	٢٥ ع:
٩٥	ترس- عصر ما قبل الأسرات	٢٣٤	٢٥ ف:
٩٥	ترس- دولة قديمة	٢٣٥	٢٥ ص:
٩٥	تروس بقمه مقوسه وبجوانب مسلوية لأعلى- دولة وسطى	٢٣٦	٢٥ ق:
٩٥	تروس مستطيلة بجانبين قصيرين مقطوعين بهيئة سباعية- دولة وسطى	٢٣٧	٢٥ ر:
٩٥	ترس غير منتظم الحواف- دولة وسطى	٢٣٨	٢٥ ش:
٩٥	ترس قمعى الشكل- دولة وسطى	٢٣٩	٢٥ ت:

رقم الصفحة	وصف اللوحة	رقم اللوحة	بكتاب نجارة الأثاث - بكتاب اللوحات
٩٥	٤٠٥ تركيب مركب من ألواح رأسية بقمة مقوسة- دولة حديثة	٢٤٠	أ: ٢٦
٩٥	٤٠٥ ترس بتجويف مستدير علوى- دولة حديثة	٢٤١	ب: ٢٦
٩٦	٤٠٥ ترس بوجه داخلى مقعر- دولة حديثة	٢٤٢	ج: ٢٦
٩٦	٤٠٦ ترس طقسي- دولة حديثة	٢٤٣	د: ٢٦
٩٦	٤٠٦ ترس بمقابض مثبتة فى أوضاع مختلفة- دولة حديثة	٢٤٤	هـ: ٢٦
٩٦	٤٠٧ ترس مزخرف بزخارف متنوعة- دولة حديثة	٢٤٥	و: ٢٦
٩٧	٤٠٧ جُنة بهينة الكوخ- دولة وسطى	٢٤٦	ز: ٢٦
٩٧	٤٠٨ جُنة بهينة الخيمة- دولة حديثة	٢٤٧	ح: ٢٦
٩٨	٤٠٨ مقمعة برأس مخروطية- عصر ما قبل الأسرات	٢٤٨	ط: ٢٦
٩٨	٤٠٩ مقمعة برأس كمثرية- دولة وسطى	٢٤٩	ي: ٢٦
٩٨	٤٠٩ مقمعة برأس مستديرة- دولة حديثة	٢٥٠	ك: ٢٦
٩٨	٤١٠ تقسية سيفان رماح- دولة حديثة	٢٥١	ل: ٢٦
٩٨	٤١٠ رمح بساق خشبى ونصل عاجى- عصر عتيق	٢٥٢	م: ٢٦
٩٨	٤١١ حربتان بساق خشبية- دولة حديثة	٢٥٣	ن: ٢٦
٩٨	٤١١ عصا قتال مستقيمة- دولة قديمة	٢٥٤	أ: ٢٧
٩٨	٤١٢ مضراب حربى- دولة حديثة	٢٥٥	ب: ٢٧
٩٨	٤١٢ عصا قتال بشوكة خلفية- دولة حديثة	٢٥٦	ج: ٢٧

رقم الصفحة	وصف اللوحة	رقم اللوحة
بكتاب نجارة الأثاث - بكتاب اللوحات	بكتاب اللوحات	بكتاب نجارة الأثاث - بكتاب اللوحات
٩٩	٤١٢ عصا قتال مستقيمة يخترق قبضتها سلك- دولة حديثة	٢٥٧ د: ٢٧
٩٩	٤١٣ كنانات بهياكل خشبية مختلفة الأشكال- عصر عتيق، دولة وسطى	٢٥٨ هـ: ٢٧
٩٩	٤١٣ تشكيل وضع كنانات- دولة حديثة	٢٥٩ و: ٢٧
١٠٠	٤١٣ سلم خشبي بعرقين- دولة قديمة	٢٦٠ ز: ٢٧
١٠٠	٤١٣ سلم خشبي مجهز بعجل- دولة قديمة	٢٦١ ح: ٢٧
١٠٠	٤١٣ سلم خشبي بثلاثة عروق مجهز بعجل- دولة وسطى	٢٦٢ ط: ٢٧
١٠٠	٤١٤ عصي رماية مكوعة بثلاثها العلوى- عصر ما قبل الأسرات، دولة حديثة	٢٦٣ ي، ك: ٢٧
١٠٠	٤١٤ عصي رماية مكوعة بوسطها- دولة حديثة	٢٦٤ ل: ٢٧
١٠١	٤١٥ شرك لصيد الطيور- دولة وسطى	٢٦٥ م: ٢٧
١٠١	٤١٥ شراكان احدهما مخروطي والآخر معين الشكل- دولة وسطى	٢٦٦ ن: ٢٧
١٠١	٤١٥ شرك طير برى- دولة حديثة	٢٦٧ أ: ٢٨
١٠١	٤١٦ رسم تخيلي لشرك طير بهيئة قفص- دولة قديمة	٢٦٨ ب: ٢٨
١٠١	٤١٦ رسم تخيلي للشرك السابق بهيئة كوخ	٢٦٩ ج: ٢٨
١٠١	٤١٧ شبكة صيد سمك- دولة قديمة	٢٧٠ د: ٢٨
١٠١	٤١٨ شرك لصيد حيوانات الصحارى- دولة وسطى	٢٧١ هـ: ٢٨
١٠٢	٤١٨ صارى خشبي لتدريب الجنود- دولة حديثة	٢٧٢ و: ٢٨
١٠٢	٤١٩ بيادق متنوعة الأشكال- عصر عتيق، دولة قديمة	٢٧٣ ز: ٢٨

١٠٢	٤٢٠	صندوق لعبة سنت- دولة حديثة	٢٧٤	ح: ٢٨
١٠٢	٤٢١	لعبة الثقوب والأوتاد- دولة وسطى	٢٧٥	ط: ٢٨
١٠٣	٤٢٢	لعبة الأقراص الدوارة- عصر عتيق	٢٧٦	ى: ٢٨
١٠٣	٤٢٢	لعبة "محن"- دولة قديمة	٢٧٧	ك: ٢٨
١٠٣	٤٢٣	لعبة "منت"- دولة قديمة	٢٧٨	ل: ٢٨
١٠٣	٤٢٣	لوحتا لعب- دولة قديمة	٢٧٩	م: ٢٨
١٠٣	٤٢٤	دمية بهيئة المجداف- دولة وسطى	٢٨٠	ن: ٢٨
١٠٣	٤٢٤	دمية بأذرع متحركة- عصر الإنتقال الثانى	٢٨١	س: ٢٨
١٠٣	٤٢٤	لعبة فى شكل ليؤة- دولة حديثة	٢٨٢	ع: ٢٨
١٠٤	٤٢٥	مشط معشق برقبة عود- دولة حديثة	٢٨٣	أ: ٢٩
١٠٤	٤٢٦	مفاتيح بمقطع مستدير مربوط حولها أوتار- دولة حديثة	٢٨٤	ب: ٢٩
١٠٤	٤٢٦	هاربان أحدهما برقبة مقوسة والآخر برقبة مستقيمة عمودية- دولة حديثة	٢٨٥	ج: ٢٩
١٠٥	٤٢٧	هاربان بشكل القارب أو الملعقة- دولة حديثة	٢٨٦	د: ٩
١٠٥	٤٢٧	تركيب صندوق صوتى لهارب ورقبته- دولة حديثة	٢٨٧	ه: ٢٩
١٠٦	٤٢٧	هارب بصندوق محلى برأس منحوت لطائر- دولة حديثة	٢٨٨	و: ٢٩
١٠٦	٤٢٨	هارب زاوى كبير بتسعة أوتار- دولة حديثة	٢٨٩	ز: ٢٩
١٠٦	٤٢٩	كنارة بأذرع مقوسة- دولة حديثة	٢٩٠	ح: ٢٩

رقم الصفحة	وصف اللوحة	رقم اللوحة
بكتاب نجارة الأثاث - بكتاب اللوحات	بكتاب اللوحات	بكتاب نجارة الأثاث - بكتاب اللوحات
١٠٦	٤٢٩ كنارة بأذرع منحوت أطرافها العليا بهيئة رؤوس الخيل- دولة حديثة	٢٩١ ط: ٢٩
١٠٦	٤٢٩ كنارة بذراعين مستقيمين مثبتين رأسياً- دولة حديثة	٢٩٢ أ: ٣٠
١٠٦	٤٣٠ سستروم- دولة وسطى	٢٩٣ ب: ٣٠
١٠٦	٤٣٠ سستروم- دولة وسطى	٢٩٤ ج: ٣٠
١٠٦	٤٣٢ دف مستطيل- دولة حديثة	٢٩٥ د: ٣٠
١٠٦	٤٣٢ دف مستدير أو اسطوانى- دولة حديثة	٢٩٦ هـ: ٣٠
١٠٧	٤٣٢ طبل اسطوانى- دولة وسطى	٢٩٧ و: ٣٠
١٠٧	٤٣٣ ناى طويل- دولة وسطى	٢٩٨ ز: ٣٠
١٠٧	٤٣٤ مرآة بمقبض لوتسى الشكل- عصر ما قبل الأسرات	٢٩٩ ح: ٣٠
١٠٧	٤٣٤ مرآة بمقبض بردى الشكل- دولة وسطى	٣٠٠ ط: ٣٠
١٠٧	٤٣٥ مرآة بمقبض مغزلى الشكل- دولة وسطى	٣٠١ حى: ٣٠
١٠٧	٤٣٥ مرآة بمقبض محلى برأس "سخت"- دولة وسطى	٣٠٢ ك: ٣٠
١٠٧	٤٣٥ مرآة بمقبض بهيئة العلامة الهيروغليفية "حم"- دولة وسطى	٣٠٣ ل: ٣٠
١٠٧	٤٣٥ مرآة بمقبض فى هيئة الحامل- دولة وسطى	٣٠٤ م: ٣٠
١٠٧	٤٣٥ مرآة مثبت مقبضها بقرصها بواسطة قطعة نسيج- دولة وسطى	٣٠٥ ن: ٣٠
١٠٨	٤٣٦ مكحلة بخمسة أنابيب- دولة وسطى	٣٠٦ س: ٣٠
١٠٨	٤٣٧ مكحل بهيئة أنبوب- دولة حديثة	٣٠٧ ع: ٣٠

رقم الصفحة	وصف اللوحة	رقم اللوحة	
بكتاب نجارة الأثاث - بكتاب اللوحات	بكتاب اللوحات	بكتاب نجارة الأثاث - بكتاب اللوحات	
١٠٨	٤٣٧	٣٠٨	٣٠ ف: مكاحل باشكال متنوعة- دولة حديثة
١٠٨	٤٣٧	٣٠٩	٣٠ ص: مراود- دولة حديثة
١٠٨	٤٣٨	٣١٠	٣٠ ق: مشط مربع- دولة حديثة
١٠٨	٤٣٨	٣١١	٣٠ ر: مشط بنتوءات بحافته العليا، دولة وسطي
١٠٩	٤٣٨	٣١٢	٣٠ ش: مشطان أحدهما محلي منحوت على شكل وعل والآخر بشكل جواد، دولة
١٠٩	٤٣٩	٣١٣	٣١ أ: دبوسان الشعر، دولة حديثة
١٠٩	٤٤٠	٣١٤	٣١ ب: ملعقة زينة، دولة حديثة
١٠٩	٤٤٠	٣١٥	٣١ ج: موس، دولة حديثة
١٠٩	٤٤٣	٣١٦	٣١ د: تشكيل صولجان "عبا- خرب" دولة قديمة- دولة حديثة
١٠٩	٤٤٣	٣١٧	٣١ هـ: صولجان عبا، دولة قديمة
١٠٩	٤٤٣	٣١٨	٣١ و: صولجان "خرب" دولة قديمة
١١٠	٤٤٤	٣١٩	٣١ ز: تشكيل صولجان "واس" دولة قديمة
١١٠	٤٤٤	٣٢٠	٣١ ح: صولجان واس مركب من أكثر من قطعة خشبية، دولة وسطي
١١٠	٤٤٤	٣٢١	٣١ ط: صولجان "جمع" بساق موجه، دولة وسطي
١١٠	٤٤٥	٣٢٢	٣١ ي: ثلاثة صولجانات "عبت"- دولة وسطي
١١٠	٤٤٦	٣٢٣	٣١ ك: صولجان "أمس"- دولة وسطي
١١٠	٤٤٧	٣٢٤	٣١ ل: صولجان نحيت- دولة وسطي

رقم الصفحة	وصف اللوحة	رقم اللوحة
بكتاب نجارة الأثاث - بكتاب اللوحات	بكتاب اللوحات	بكتاب نجارة الأثاث - بكتاب اللوحات
١١٠	٤٤٨ صولجان حقا بساق طويلة- دولة وسطي	٣٢٥ م: ٣١
١١٠	٤٤٨ صولجان عوت- دولة وسطي	٣٢٦ ن: ٣١
١١٠	٤٤٨ صولجان "بج- مع"- دولة وسطي	٣٢٧ س: ٣١
١١١	٤٤٨ تشكيل صولجان "عونت"- دولة حديثة	٣٢٨ ع: ٣١
١١١	٤٤٩ صولجان "عونت" بتشعب طبيعي دولة حديثة	٣٢٩ ف: ٣١
١١١	٤٤٩ صولجان "اميت- را"- دولة قديمة	٣٣٠ ص: ٣١
١١١	٤٥٠ صولجان مقوس قليلا ثلثة العلوي- دولة حديثة	٣٣١ ق: ٣١
١١١	٤٥١ سوطان أحدهما يتكون مقبضه من جزئين وآخر يتركب من جزء واحد،	٣٣٢ ر: ٣١
١١١	٤٥١ سوط معشق جزئية بوصلة مسمارية- دولة وسطي	٣٣٣ أ: ٣٢
١١١	٤٥٢ سوط بمقبض في شكل ساعد آدمي- دولة وسطي	٣٣٤ ب: ٣٢
١١٢	٤٥٣ ثلاثة مرواح بمقبض قصير، دولة قديمة	٣٣٥ ج: ٣٢
١١٢	٤٥٣ مجموعة مرواح "سبا" دولة قديمة- دولة وسطي	٣٣٦ د: ٣٢
١١٢	٤٥٤ مجموعة من مرواح "نفت" عصر عتيق- دولة قديمة	٣٣٧ ه: ٣٢
١١٢	٤٥٤ مروحتان من النوع "خو" دولة حديثة	٣٣٨ و: ٣٢
١١٣	٤٥٤ تشكيل وصنع مروحة "سريت" دولة حديثة	٣٣٩ ز: ٣٢
١١٣	٤٥٤ ثلاثة مرواح من النوع "سريت" بمقبض متفاوتة فى أطوالها دولة	٣٤٠ ح: ٣٢
١١٣	٤٥٥ مروحة بساق طويلة مستقيمة ورأس بهيئة زهرة، دولة حديثة	٣٤١ ط: ٣٢

لوحات كتاب:
نجارة الأثاث في مصر القديمة

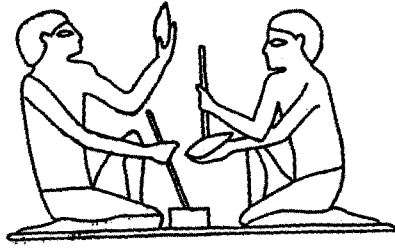

(شكل : ١) فصل شظايا ظرائفة، دولة وسطى

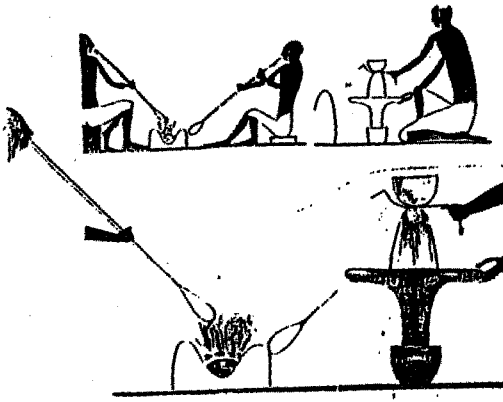

(شكل : ٢) صناعة الزجاج ، دولة وسطى

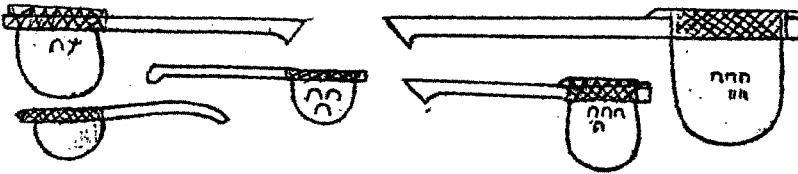

(شكل : ٣) بلطات، دولة وسطى

(شكل : ٤)
قواليم، دولة وسطى

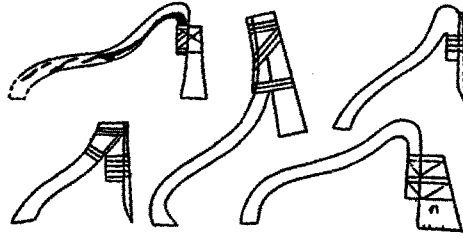

(شكل : ٦)

مناقب من الطران، عصر ما قبل الأسرات

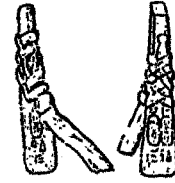

(شكل : ٥)

قاندوم، دولة حديثة

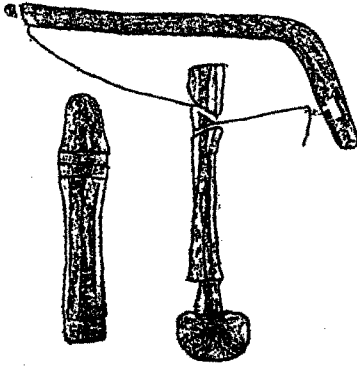

(شكل : ٧)

مقبايان قوسيان دولة وسطى

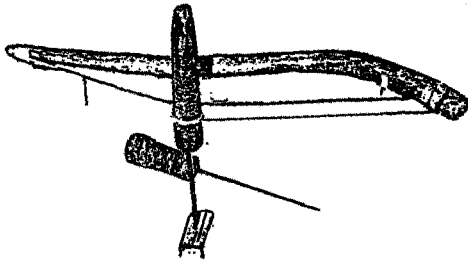

(شكل : ٨) أزميل بدون مقبض خشبي، عصر ما قبل الأسرات



(شكل : ٩)

ازميل، عصر عتيق

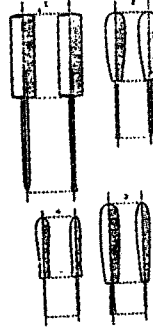

(شكل : ١٠) ازميل عصر دولة قديمة



(شكل : ١١) ازميل بنصل ذو طرف مفلطح، دولة وسطى



(شكل : ١٢) ازميل بنصل ذو طرف مفلطح، دولة حديثة



(شكل : ١٣) ازميل بنصل ذو طرف مفلطح، دولة حديثة

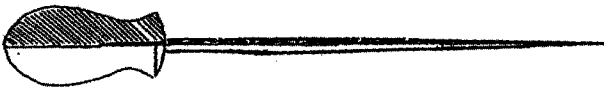

(شكل : ١٤) مخرز، عصر عتيق

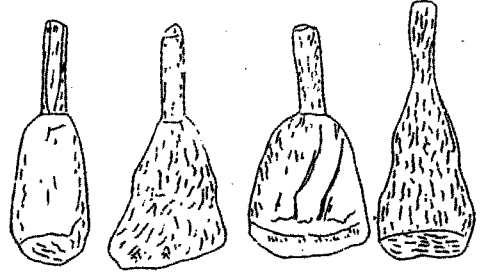

(شكل : ١٥)

مطارق خشبية، عصر عتيق-دولة حديثة

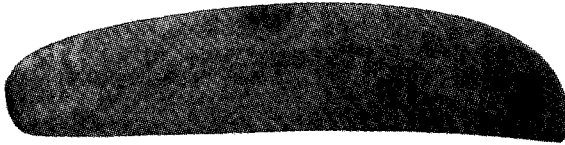
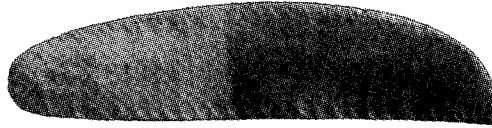
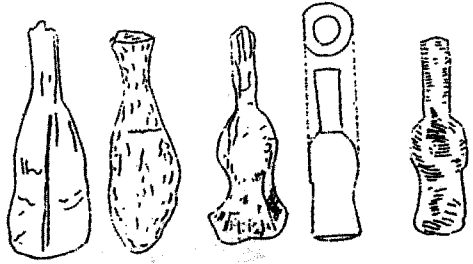

(شكل : ١٦) سكين مسنن من الظران، عصر ما قبل الأسرات

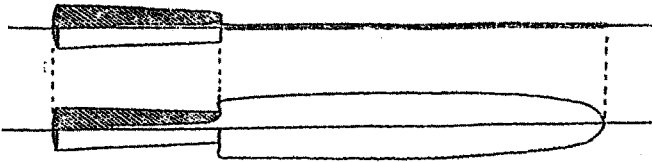

(شكل : ١٧) منشار، عصر عتيق

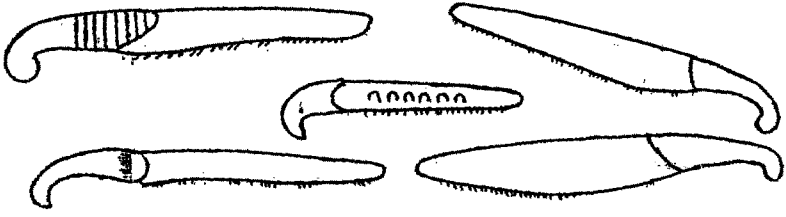

(شكل : ١٨) مناشير، دولة وسطى

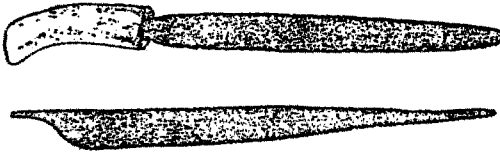

منشاران، دولة حديثة

(شكل : ١٩)

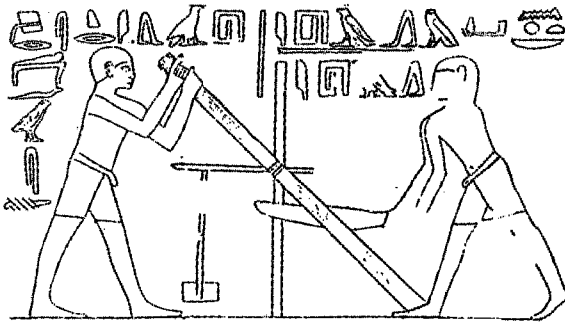
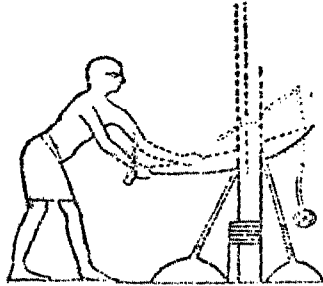

(شكل : ٢٠) سقالتى نشر ، دولة قديمة



(شكل : ٢١) أرجل قطع أثاث مشكلة بالخرط، دولة حديثة

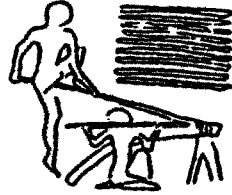
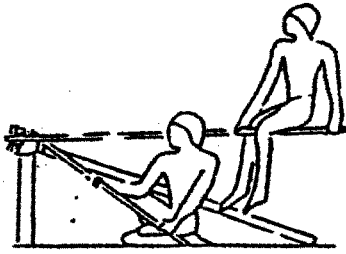

٣٤٤

٤٤

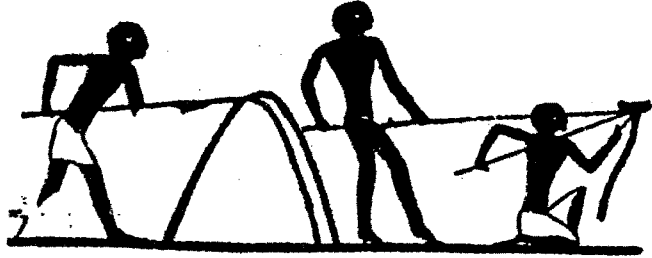

(شكل : ٢٢) آلات تكويج وتقويم، دولة قديمة - دولة وسطى

(شكل : ٢٣)
 زوايا- موازين خيطية-
 دولة قديمة -دولة حديثة

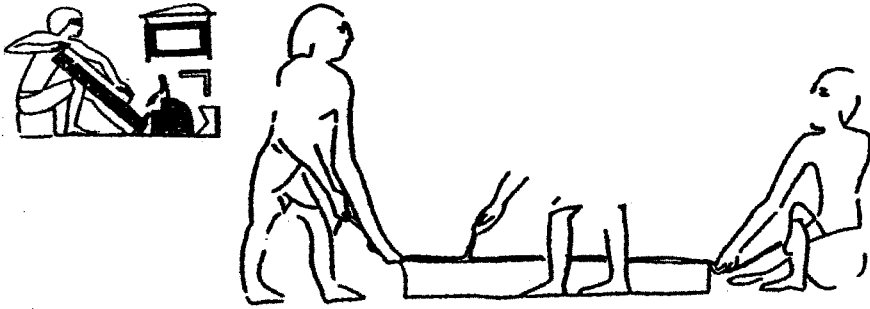
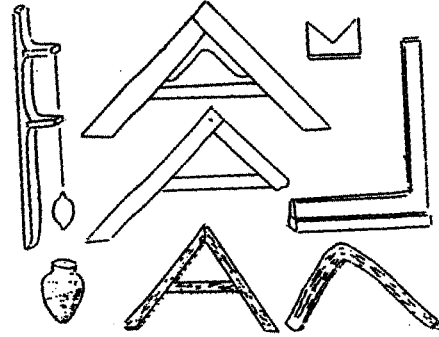

(شكل : ٢٤) حبل-مسطرة، دولة قديمة -دولة حديثة

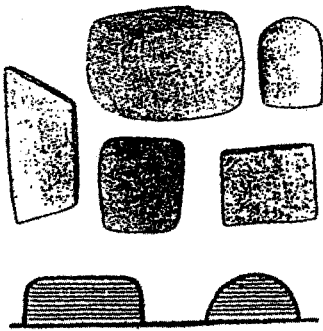

(شكل : ٢٧)
 محكات، عصر عتيق -دولة حديثة



(شكل : ٢٥)

مسن من الاردواز، دولة حديثة



(شكل : ٢٦)

سن نصل قانوم، دولة قديمة

(شكل : ٢٨)

مغراه، دولة حديثة

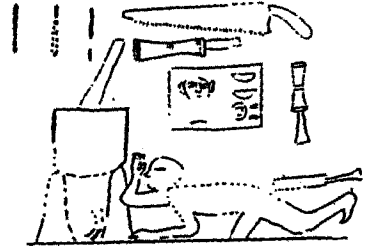

(شكل : ٢٩)

مزينة، دولة حديثة



(شكل : ٣٠)

مناضد عمل ومقاعد، دولة حديثة

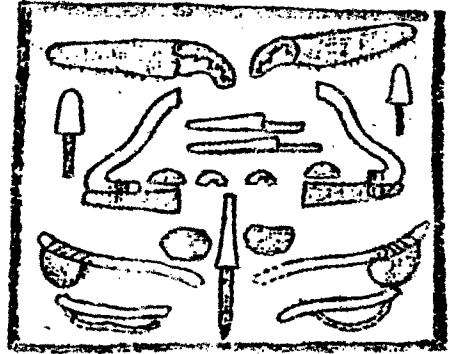

(شكل : ٣١)

صينية خشبية لحفظ أدوات النجارة، أسرة: ٣

(شكل : ٣٣)



حقيبة جادية لحفظ المسامير والشرائط، دولة حديثة

(شكل : ٣٢)



سلة لحفظ أدوات النجارة، دولة حديثة

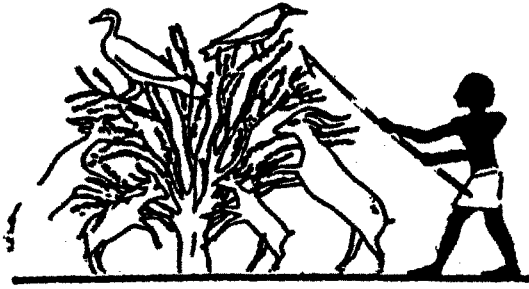

(شكل : ٣٤) اسقاط اوراق شجرة سنط، دولة وسطى

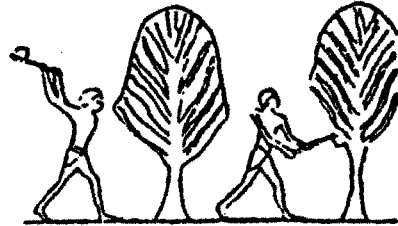

(شكل : ٣٥) قطع اشجار جميز ، دولة قديمة

(شكل : ٣٦)
قطع اشجار سنط - دولة وسطى



(شكل : ٣٧)
قطع اشجار أرز، دولة حديثة

(شكل : ٣٨)
حمل جذوع اشجار، دولة قديمة

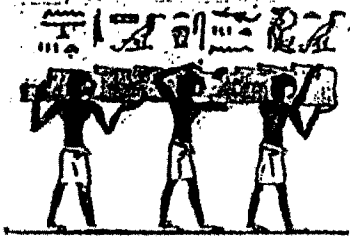
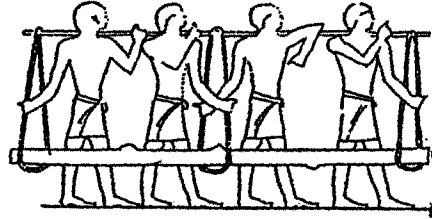

(شكل : ٣٩)
حمل جذوع اشجار، دولة وسطى



(شكل : ٤٠)

استقبال أخشاب كجزى وهدايا من
الامارات الشرقية والجنوبية، دولة حديثة

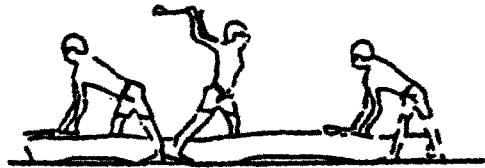
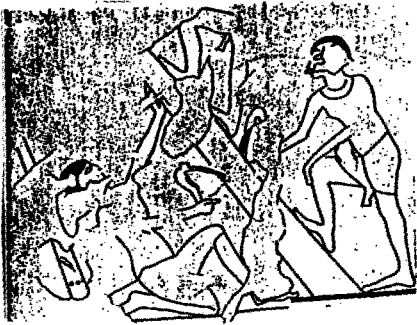
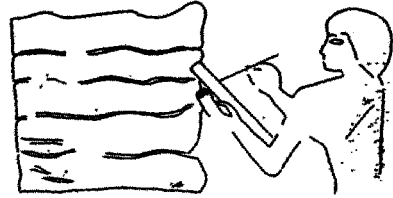

(شكل : ٤١)

قطع وتشذيب جنوع أشجار دولة قديمة - دولة وسطى

(شكل : ٤٢)
نشر لوح خشبي، دولة حديثة

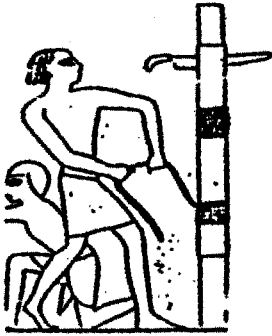
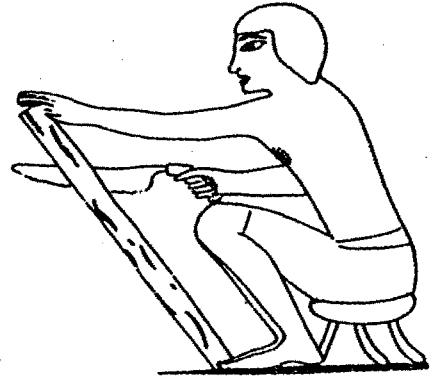

(شكل : ٤٣)
نجار يفك أربطة تطوق كتلة خشبية يضطلع بنشرها، دولة
حديثة

(شكل : ٤٤)

تشكيل الواح وكتل خشبية، دولة وسطى



(شكل : ٤٥)

تشكيل الواح وكتل خشبية، دولة حديثة





(شكل : ٤٦)

ثقب مشغولات خشبية واجزاء منها دولة قديمة-دولة حديثة

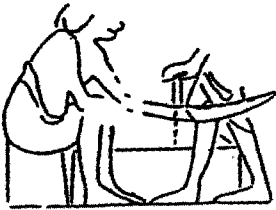

(شكل : ٤٧)

علامات تصنيف دولة قديمة

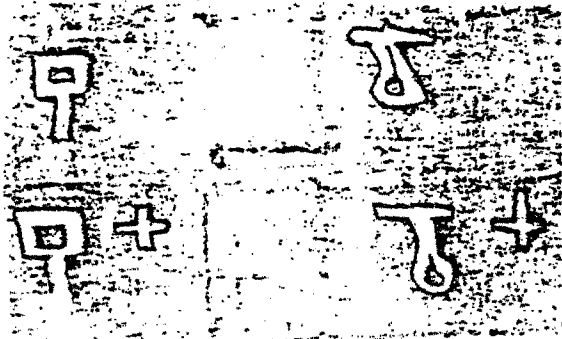

(شكل : ٤٨)

دسرة مستطيله، دولة وسطى

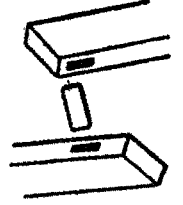

(شكل : ٤٩)

قمته بشكل الفراشة، دولة وسطى

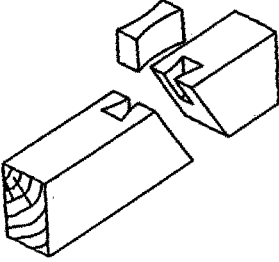

(شكل : ٥٠)

وصله نصف على نصف متعامده، دولة وسطى

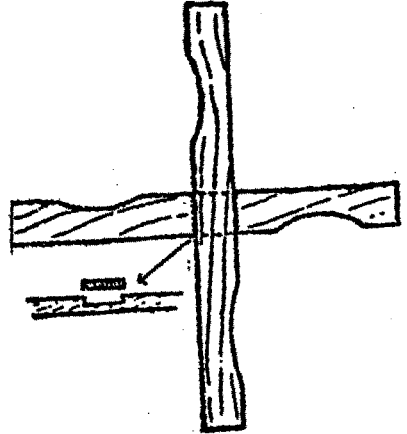

(شكل : ٥١)

مسماران خشبيان، عصر انتقال ثانى



(شكل : ٥٢)

مسمار معدنى برأس، عصر عتيق



(شكل : ٥٣)

تنجيد منفصل لعروش
مواطئيء أقدام، دولة حديئة

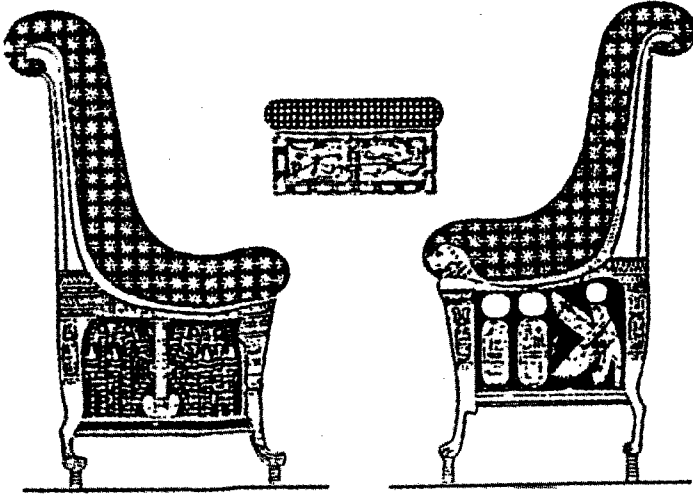
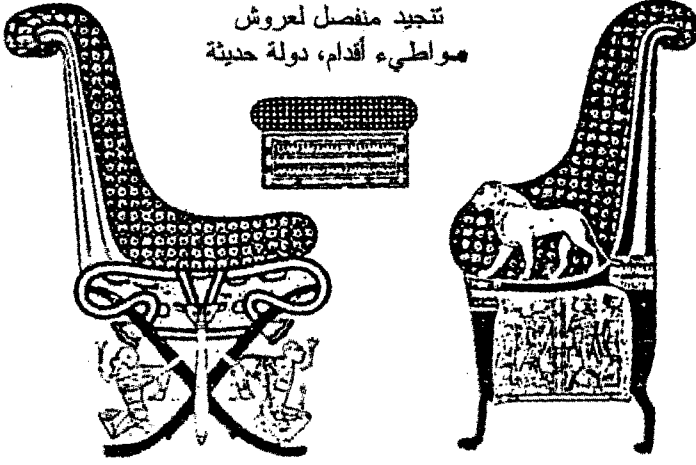

(شكل : ٥٤)

تنجيد ثابت لمقعد، دولة حديئة

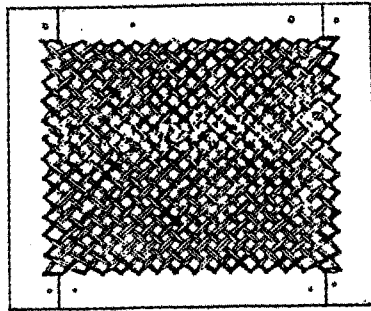

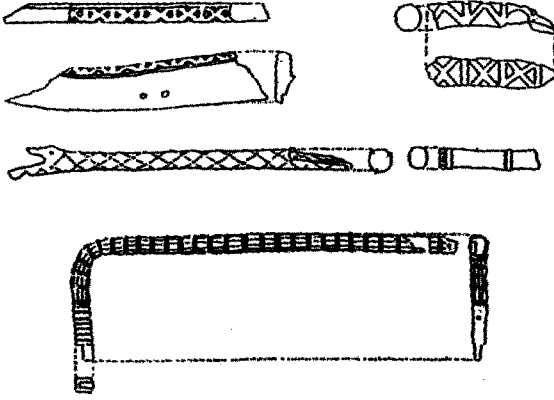

(شكل : ٥٦)

قطع خشبية مطعمة بأشكال مختلفة، عصر عتيق

(شكل : ٥٧)

تثبيت شريحه من الخشب الثمين بسطح خشبي، دولة حديثة



(شكل : ٥٥)

صقل لوح خشبي، دولة وسطى



(شكل : ٥٨)

فصل قلف غصن شجرة، دولة قديمة



(شكل : ٥٩)

تمثال خشبي، دولة وسطى

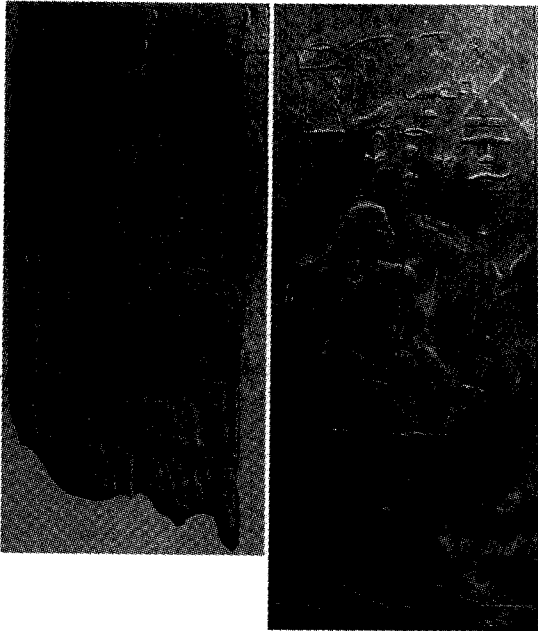

ألواح خشبية محفورة حفرأ بارزاً،

دولة قديمة (شكل : ٦٠)



(شكل : ٦١) كموب قطع اثاث بأشكال مختلفة، عصر عتيق -دولة حديثة



(شكل : ٦٢) تشكيل حليات جد-تيت -دولة حديثة



(شكل : ٦٣) تشكيل اسرة بالقادوم والمطرقة والازميل، دولة قديمة

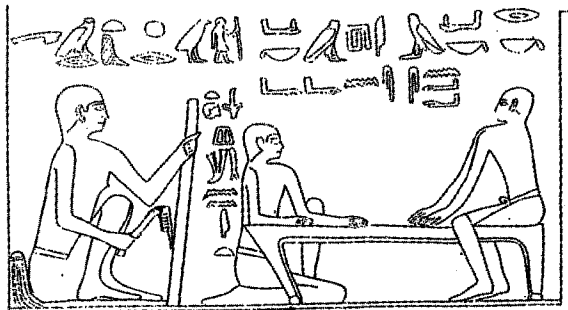

(شكل : ٦٤) صقل سرير بأرجل قمعية الشكل، دولة قديمة

(شكل : ٦٥)

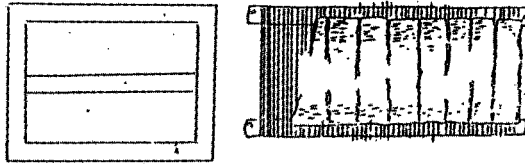

أسرة بسيطة بدون أرجل، عصر ما قبل الأسرات

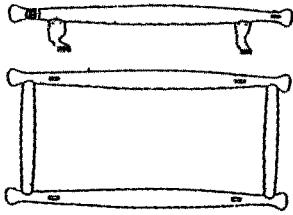

(شكل : ٦٦)

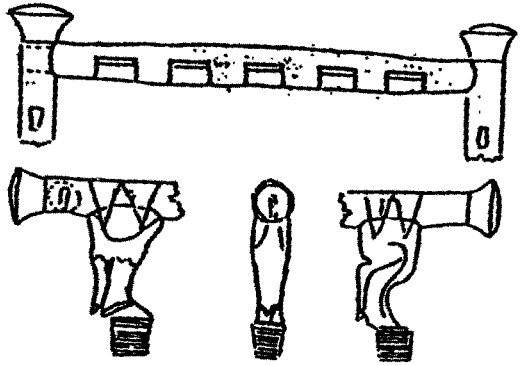

سريران معشقة اجزائها بوصلة النقر واللسان المدعمة
بالأربطة، عصر عتيق

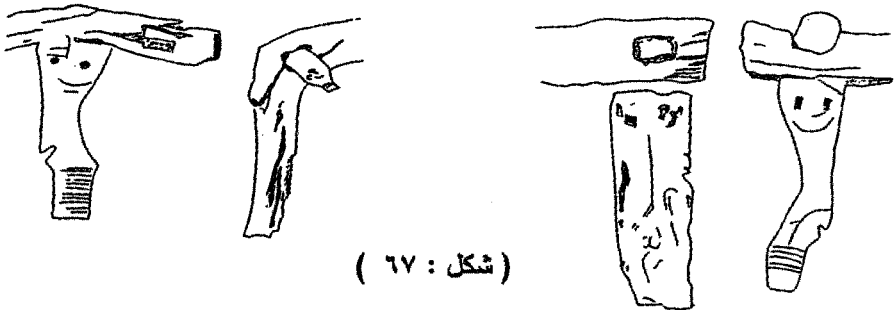

(شكل : ٦٧)

أرجل اسرة مشكلة بطرق مختلفة، عصر عتيق

(شكل : ٦٨)

سرير بأرجل قمعية الشكل مجهزة بفتحات مثلثة، دولة قديمة

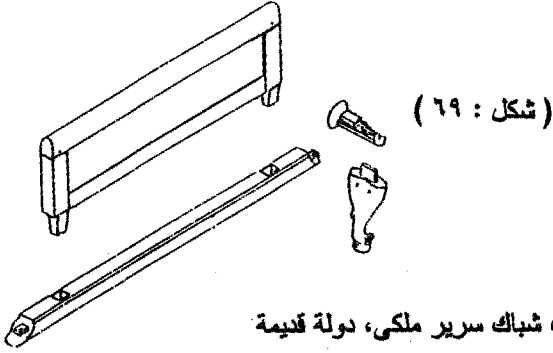

تركيب شباك سرير ملكي، دولة قديمة

سرير بشباكين (؟) دولة قديمة

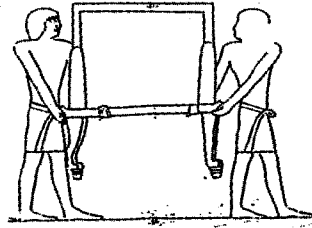

(شكل : ٧٠)

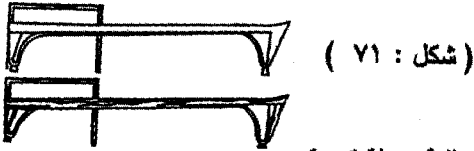

أسرة بشبايك تشكل أجزائها السفلى أرجلاً إضافية، دولة قديمة

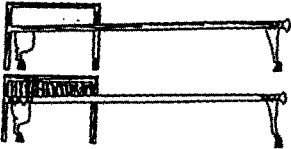

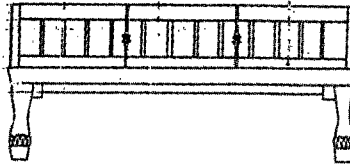
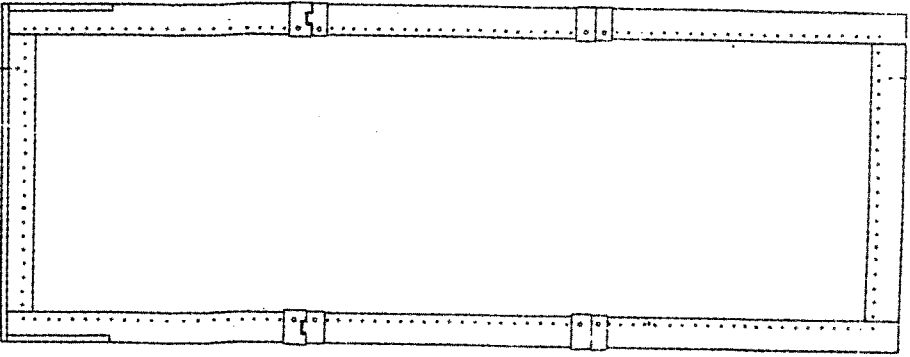
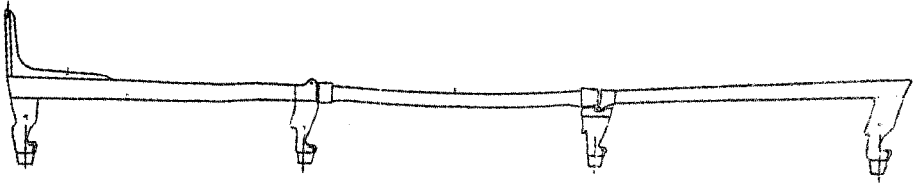

100 0 100 200 300 400 500mm

(شكل : ٧٢)

سرير بشباك مقوى بدعامات كوعية وبحشوة مدعمة بعارضتين خشبيتين، دولة وسطى

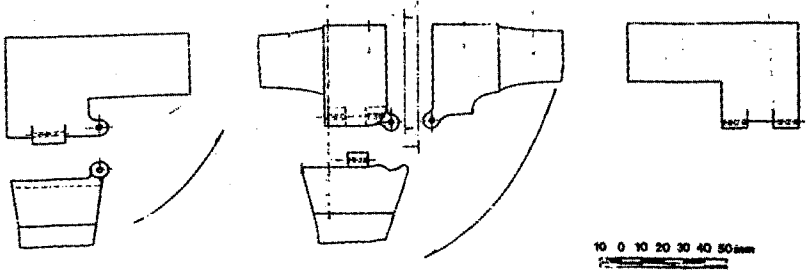

10 0 10 20 30 40 50mm

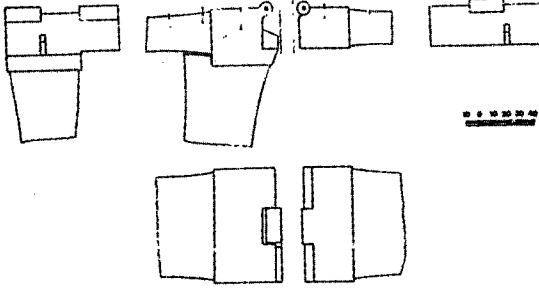
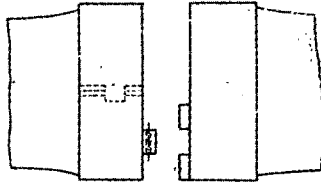

(شكل : ٧٣)

وصلات برونزية متحركة لسرير
ملكى بطوى، دولة حديثة

(شكل : ٧٤)

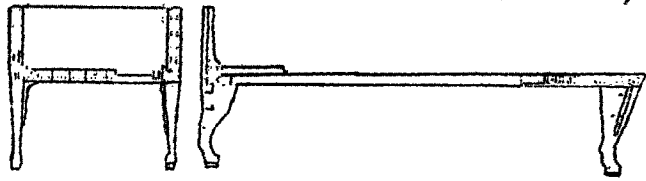
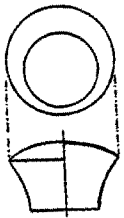

(شكل : ٧٥)

تصميم نباتي بشكل زهرة بردي
مكسو بصفائح معدنية، عصر عتيق

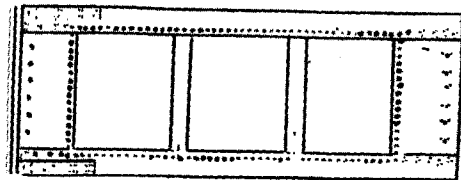

سرير بشباك مشكله خشوته من ألواح خشبية
مثبتة بوصلة اللجام والدر، دولة حديثة

(شكل : ٧٦)

حشوة سرير جلدية، دولة قديمة

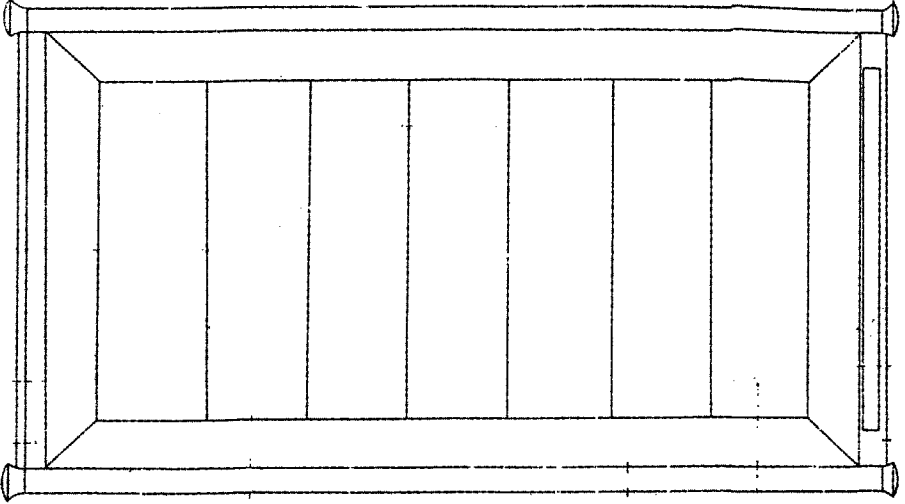

(شكل : ٧٧) حشوة سرير خشبية، دولة قديمة

(شكل : ٧٨)

سرير بشباك ذو ارجل امامية قمعية الشكل، دولة قديمة

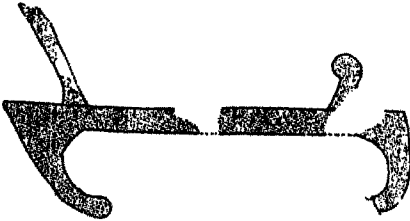

(شكل : ٧٩)

سرير بأرجل معقوفة للداخل، دولة وسطى

(شكل : ٨٠)

تشكيل جزء من مسند رأس دولة وسطى



(شكل : ٨١)

مسند رأس مشكلة من كتلة خشبية
واحدة- أكثر من أربعة أجزاء)
دولة قديمة- دولة حديثة

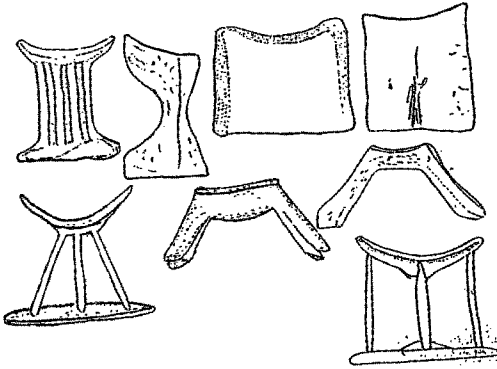

(شكل : ٨٢)

مسند رأس مشكلة من (كتلة خشبية
واحدة- جزئين- ثلاثة أجزاء-
أربعة أجزاء-) ومسند بياضوية
مستديرة (?) دولة قديمة-
دولة حديثة

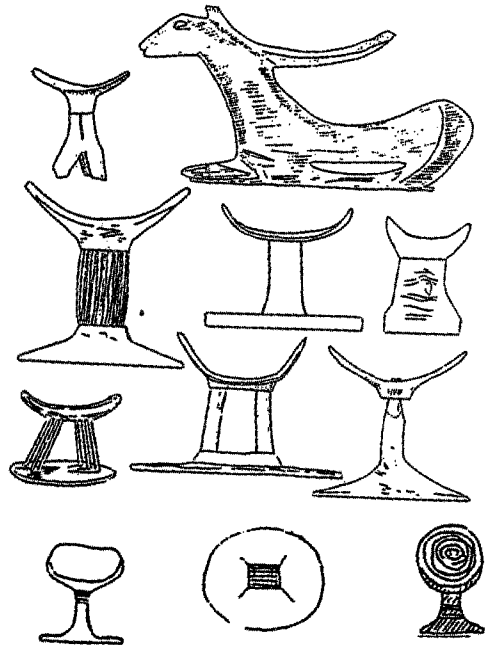

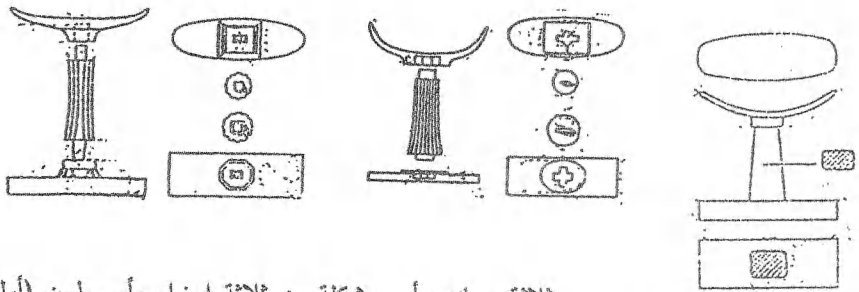

(شكل : ٨٣)
ثلاثة مساند رأس مشكلة من ثلاثة اجزاء بأسطون (ألمس-
محزر-مضلع) دولة قديمة

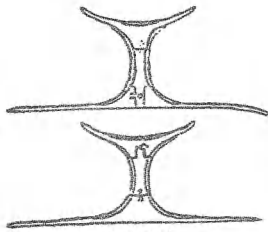

(شكل : ٨٤)

مساند رأس مشكلة من ثلاثة اجزاء ومعشقة بوصلة النقر
واللسان المدعمة بالخوابير الخشبية، دولة قديمة

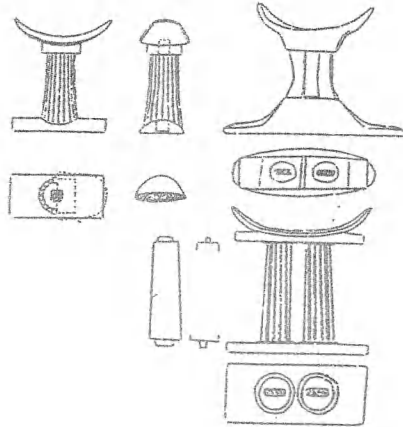
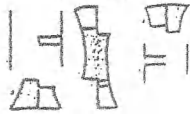

(شكل : ٨٥)

مساند رأس مشكلة من ثلاثة اجزاء بقاعدة مستطيلة بجوانب
عليها مائلة، دولة حديثة

(شكل : ٨٦)

مساند رأس مشكلة من ثلاثة اجزاء
وأخرى من اربعة اجزاء معشقة
بوصلة النقر واللسان، دولة قديمة

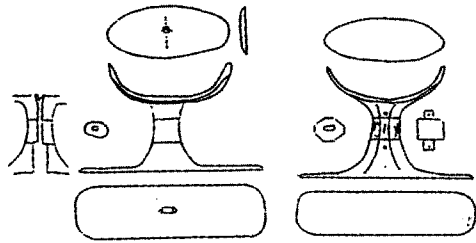
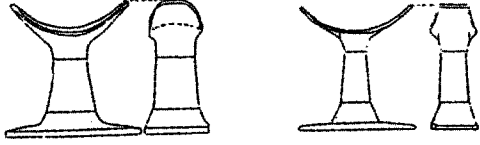
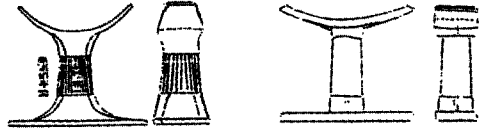

(شكل : ٨٧)



صنع أرجل أثاث جلوس، دولة وسطى دولة حديثة

(شكل : ٨٨)

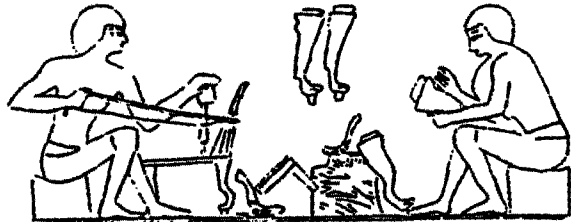
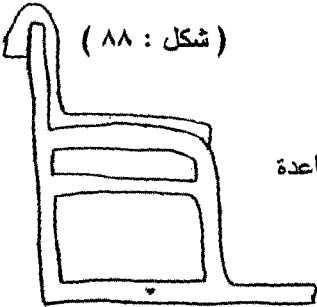

كرسى بمسند ظهر مستقيم وارجل مستقيمة مثبتة أطرافها بقاعدة
خشبية، عصر عتيق

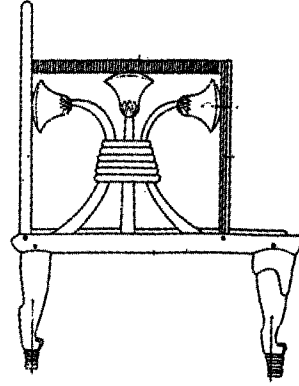
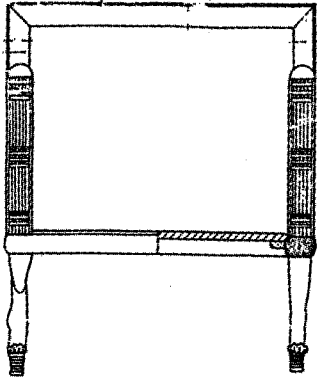

(شكل : ٨٩)

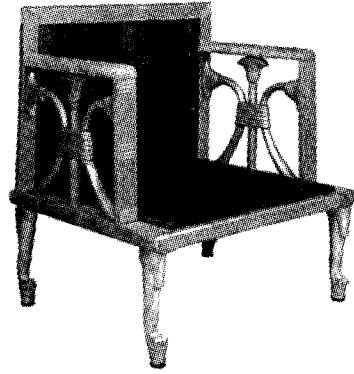
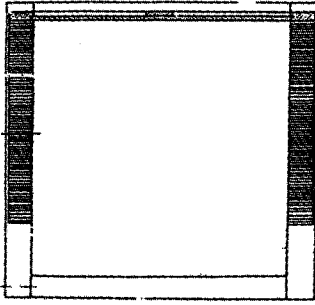

100 0 500mm

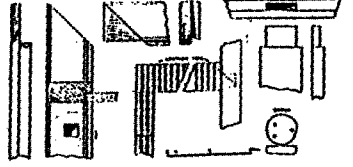
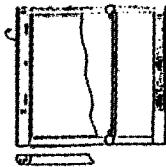
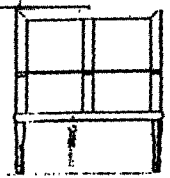
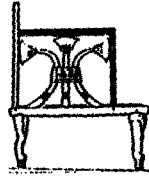
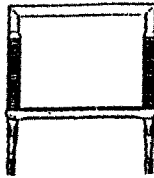

كرسى بمتكأين مجهزين بحشوة في هيئة باقة من زهور
البردى، دولة قديمة

(شكل : ٩٠)

كرسى بمسند ظهر يتجاوز ارتفاع المتكأين دولة قديمة

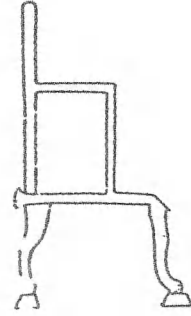

(شكل : ٩١)

كرسى بمسند ظهر مستقيم ومتكأين، دولة وسطى

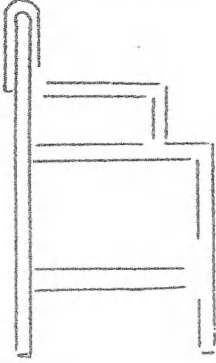

(شكل : ٩٢)

كرسى بمسند ظهر مستقيم بدون متكأين، دولة وسطى

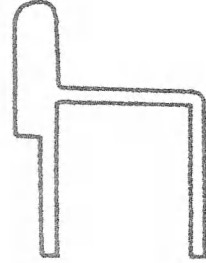

(شكل : ٩٣)

كرسى بمسند ظهر مثلث الشكل بأرجل

حيوانية الطرزة، دولة وسطى

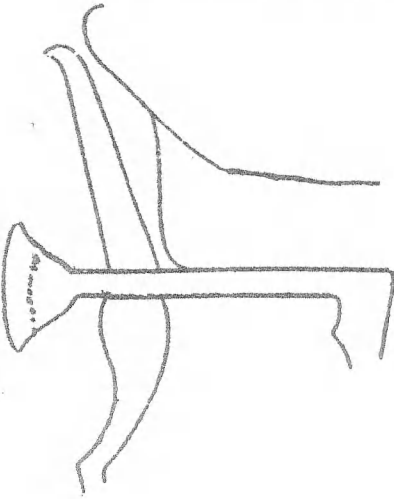

(شكل : ٩٤)

كرسى بمسند ظهر مثلث الشكل بأرجل مستقيمة، دولة وسطى

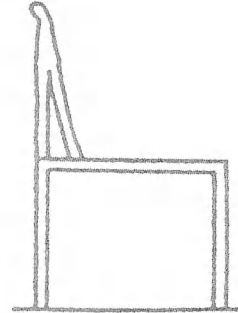

(شكل : ٩٥)

كرسى بقوائم منحوتة بهيئة أرجل حيوانية، دولة وسطى

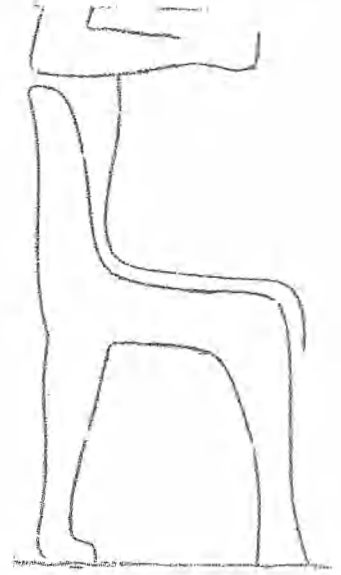

(شكل : ٩٦)

كرسى معشق بالجزء العلوى لقائمه الأماميه رؤوس منحوتة
بهيئة رأس ليؤة، دولة وسطى

(شكل : ٩٧)

كرسى مثبتة قوائمه مدعمه بدعامات كوعية، دولة وسطى

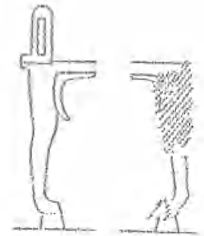

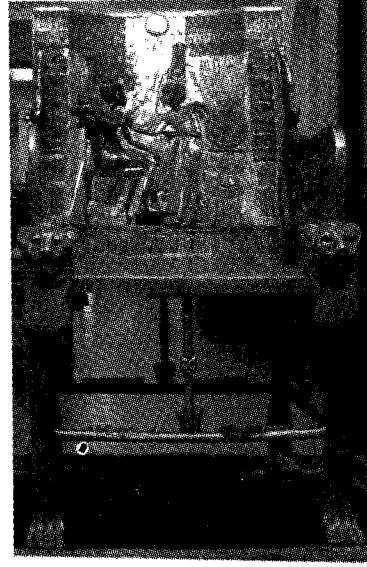

(شكل : ٩٨)

كرسى بمتكأين مجهزين بحشوة في هيئة حية
مجنحة، دولة حديثة

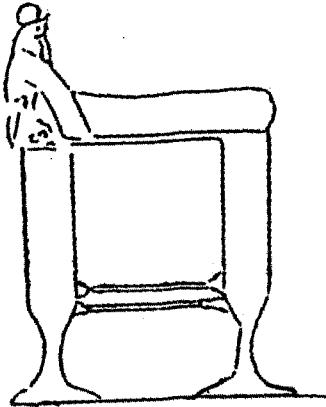
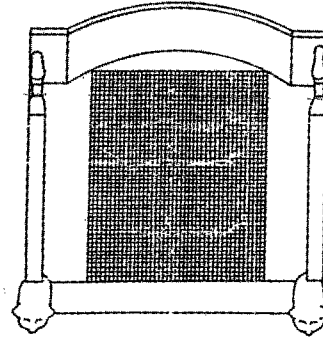

(شكل : ٩٩)

كرسى بمتكأين بهيئة جناحي صقر، دولة حديثة

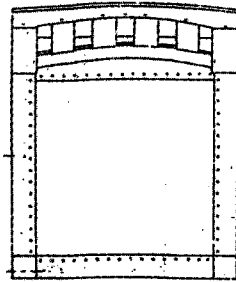
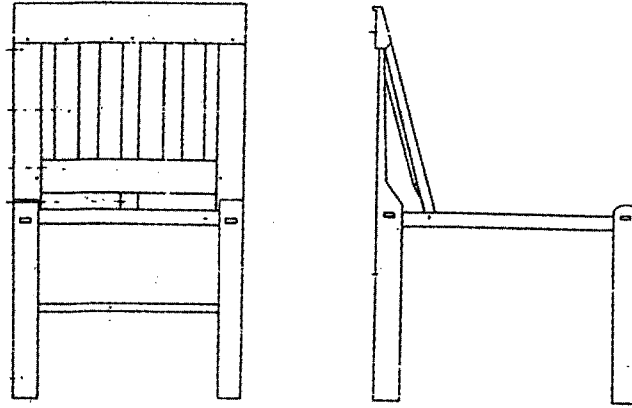

(شكل : ١٠٠)

كرسى بقائمين خلفيين ممتدين لأعلى بشكلان مسند ظهر، دولة
حدينة

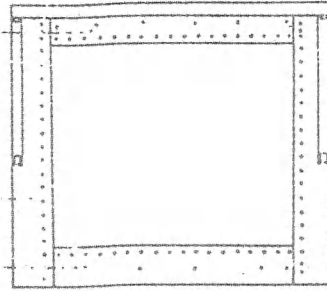
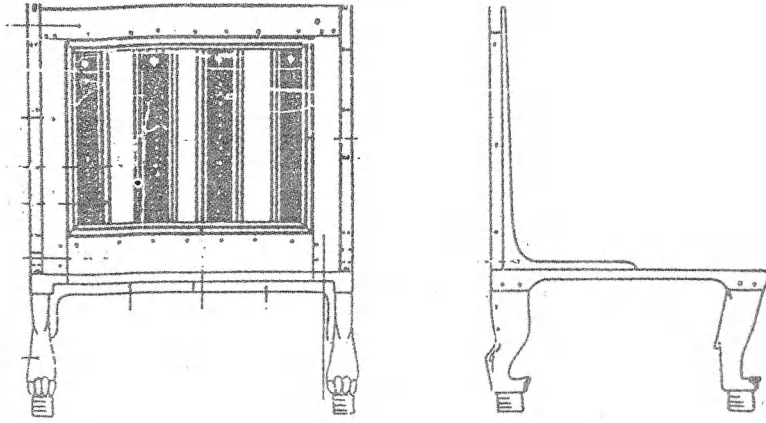

100 0 500mm

(شكل : ١٠١)

كرسى بمسند ظهر مستقيم مقوى بدعامات كوعية، دولة حديثة

(شكل : ١٠٢)

كرسي بمسند ظهر متصل مثبت في وضع مائل، دولة حديدية

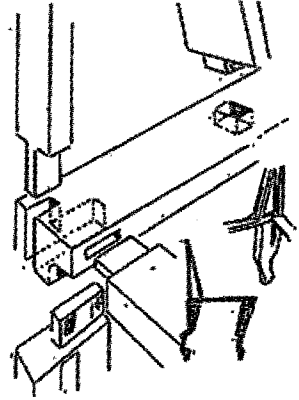

(شكل : ١٠٣)

كرسي بأرجل منحوتة بهيئة أسد دولة حديدية

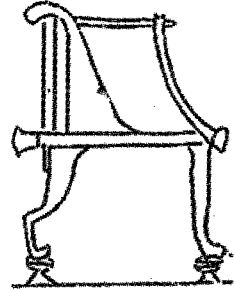

(شكل : ١٠٥)

ثلاثة كراسي

بهيئة العلامة الهيروغليفية "حوت"
دولة حديدية

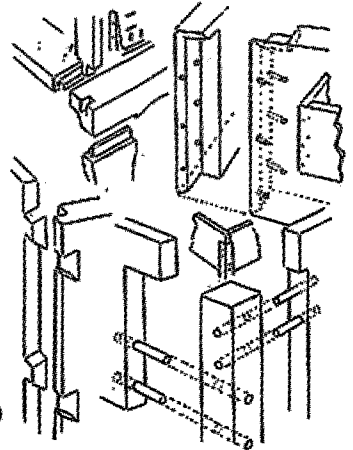
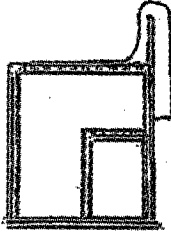

(شكل : ١٠٤)

كرسي معشقة أجزائه بواسطة النقر واللسان المثبتة بالمسامير
والمقراب بدعامات كروية، دولة حديدية

(شكل : ١٠٦)

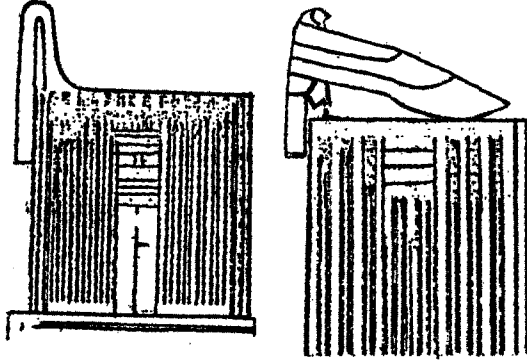

(شكل : ١٠٧)



كرسيان بهيئة العلامة الهيروغليفية "سرخ" دولة حديثة

(شكل : ١٠٨)

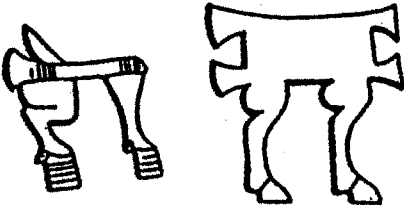

ثلاثة مقاعد اثنان منهم بقوائم منحوتة بهيئة أرجل حيوان
والثالث بأرجل مسلوحة لأسفل، عصر عتيق

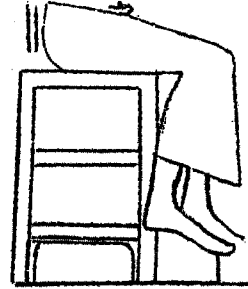

مقعد بهيئة الحامل، دولة قديمة

(شكل : ١٠٩)

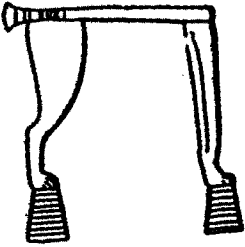

مقعد بقوائم منحوتة بهيئة أرجل أسد ترتكز على كعوب
مخروطية محززة، دولة قديمة

(شكل : ١١٠)

مقعد مدعم بشيكلات مقوسة، دولة قديمة



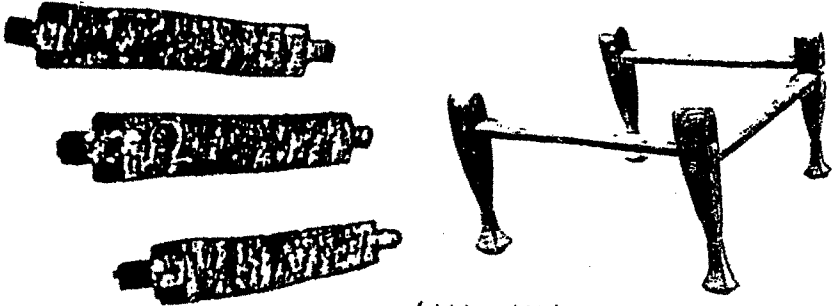

(شكل : ١١١)

مقعد بقوائم في هيئة العلامة الهيروغليفية "حم" أسرة ٩-١٢

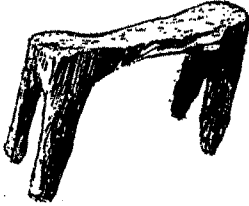

(شكل : ١١٢)

مقعد مستطيل من كتلة خشبية واحدة، دولة وسطى

(شكل : ١١٣)

مقعد شبكي بأرجل مستقيمة وجلسة مشكلة من السواح خشبية، دولة حديثة

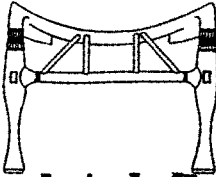
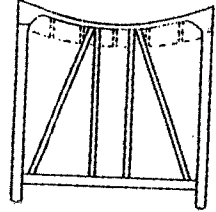

(شكل : ١١٤)

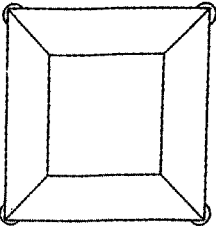
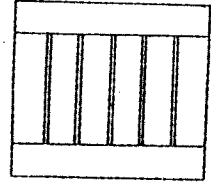

مقعد بقوائم في شكل الكاس، دولة حديثة

(شكل : ١١٥)

مقعد يطوى بمحاور منحوتة اطرافها
بهيئة رؤوس واعناق البط دولة حديثة

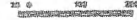
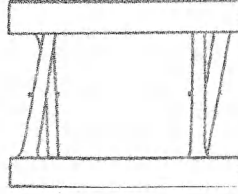
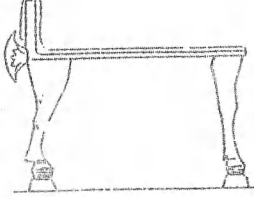
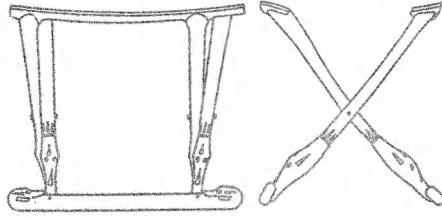

(شكل : ١١٦) اريكة بمسند ظهر مستقيم منخفض ومحلى الطرف الخلقى
لقضبان جلستها بهيئة زهور بردي، دولة قديمة

(شكل : ١١٧)

أريكة بمسند ظهر مستقيم منخفض بأرجل مستقيمة
دولة حديثة

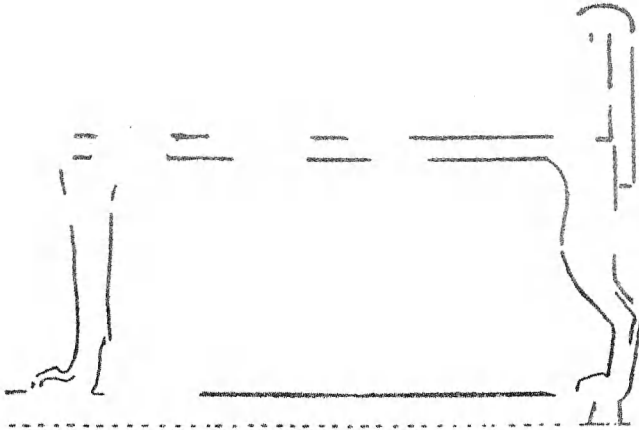
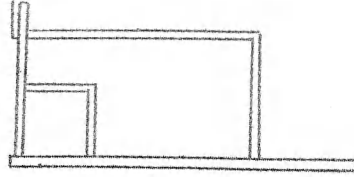

(شكل : ١١٨)

أريكة بمسند ظهر مستقيم منخفض وبقوائم منحوتة بهيئة أرجل "أسد" دولة حديثة

(شكل : ١١٩)

أريكة بمسند ظهر مستقيم وبمكائين للأذرع -ع

دولة قديمة

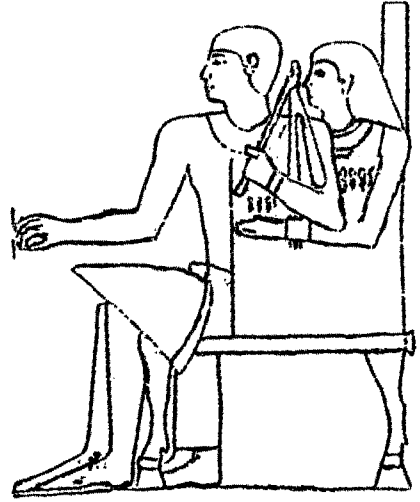
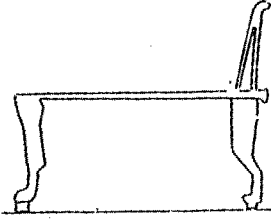

(شكل : ١٢٠)

أريكة بمسند ظهر مثلث مرتفع ويقوائم منحوته بهيئة أرجل

حيوانية، دولة حديثة

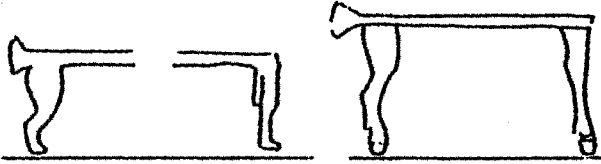

(شكل : ١٢١)

أريكتان بدون مسند ظهر منحوته بقوائمها بهيئة أرجل أسد-ثور

دولة قديمة

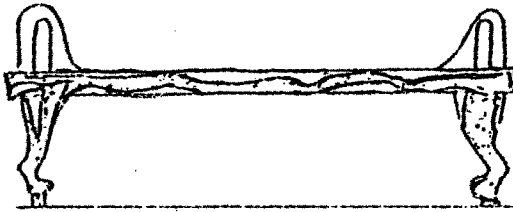

(شكل : ١٢٢)

أريكة بمكائين للأذرع، دولة وسطى

(شكل : ١٢٣)

موطيء قدم بقرصه مشكلة من لوحين جانبيين وثلاثة الواح

مستعرضه، دولة حديثة

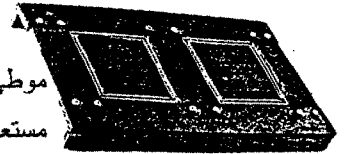

(شكل : ١٢٤)

منضدة بقرصة بشكل اللوحة ويارجل مسلووبة لأسفل عصر

عتيق

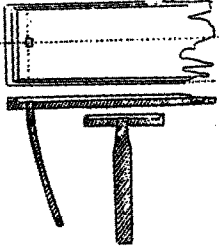
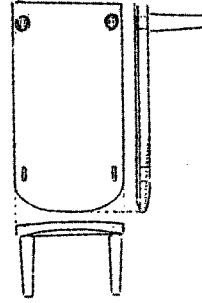

(شكل : ١٢٥)

منضدة بقرصة مستطيلة بقائم واحد، عصر عتيق

(شكل : ١٢٦)

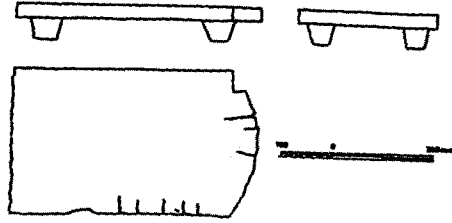

منضدة من كتلة خشبية واحدة بقرصة في شكل اللوحة وباربعة

أرجل قمعية الشكل، عصر عتيق

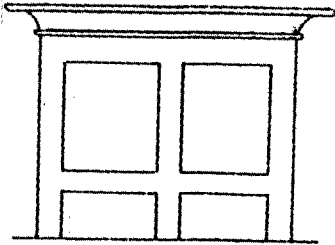

منضدة مرتفعة بأرجل مستقيمة وبقرصة محلاه

بالكورنيش المصري، دولة قديمة

(شكل : ١٢٧)

(شكل : ١٢٨)

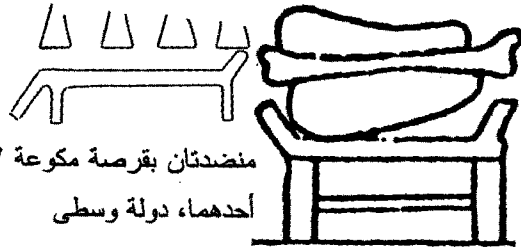

منضدتان بقرصة مكوعة لأعلى من طرفيها القصيرين أو من

أحدهما، دولة وسطى

(شكل : ١٢٩)

منضدة بقرصة مستطيلة يتجاوز طولها رؤوس قوائمها، دولة وسطى

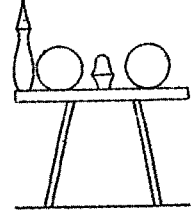

(شكل : ١٣٠)

منضدة بقرصة مستديرة بقائم واحد، دولة وسطى

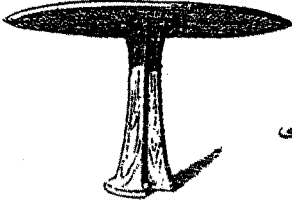

(شكل : ١٣١)

منضدتان بأرجل مستقيمة مثبتة فى وضع رأسى وثلاثة مستقيمة مثبتة فى وضع مقلطح، دولة وسطى

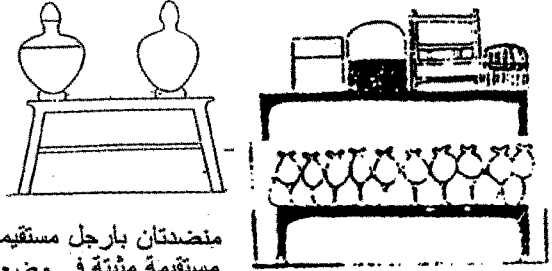

(شكل : ١٣٢)

منضدة بأرجل معقوفة للداخل، دولة وسطى

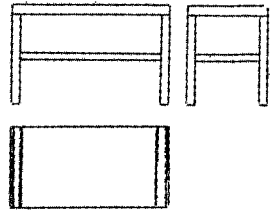

(شكل : ١٣٣)

منضدة بأرجل مستقيمة مثبتة رأسياً وبقرصة مستطيلة، دولة حديثة

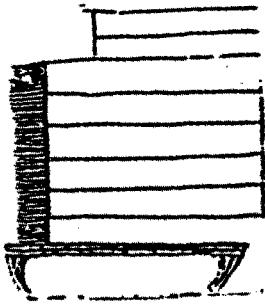

(شكل : ١٣٤)

منضدة بقرصة محلاه بالكورنيش المصري، دولة حديثة

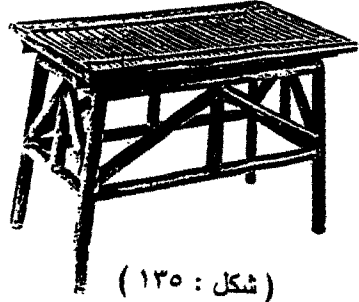
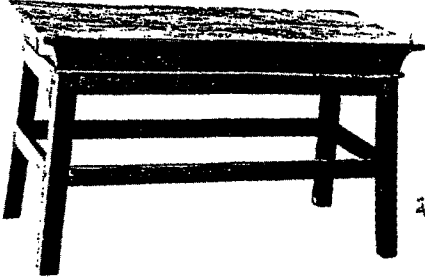

(شكل : ١٣٥)

منضدة بقرصة مستطيلة مشكلة من قضبان مستعرضه وأرجل مستقيمة مفلطحة، دولة حديثة

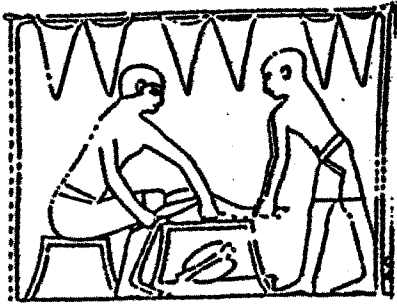

(شكل : ١٣٧) قورمة جزارة، دولة حديثة

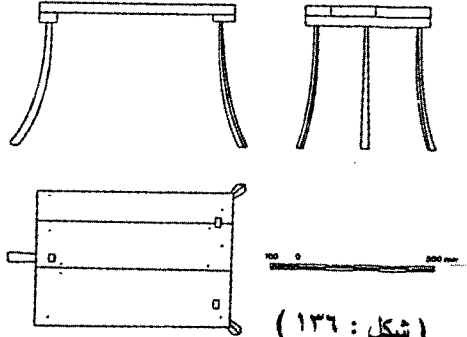

(شكل : ١٣٦)

منضدة بأرجل ثلاث مقعرة من الخارج، دولة حديثة

(شكل : ١٣٨)

صنع حوامل، دولة حديثة

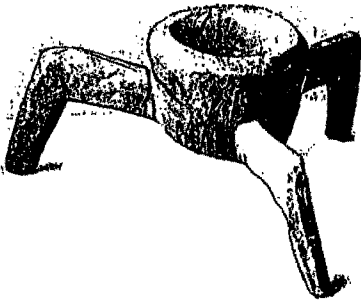

(شكل : ١٣٩)

حامل بقرصة مستديرة بتجويف ضحل ويقوائم ثلاث مفلطحة، دولة قديمة

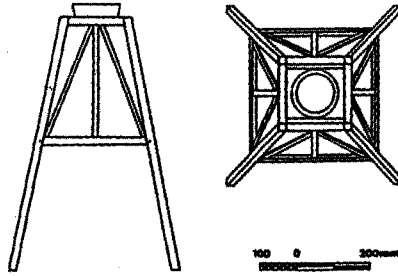

(شكل : ١٤٠)

حامل بقرصة مربعة مجوفة بوسطه دولة حديدية

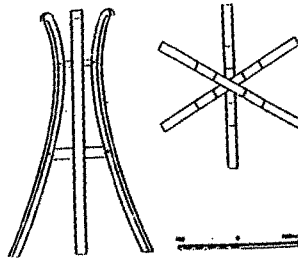

(شكل : ١٤١)

حامل بأرجل مجمعه، دولة حديدية

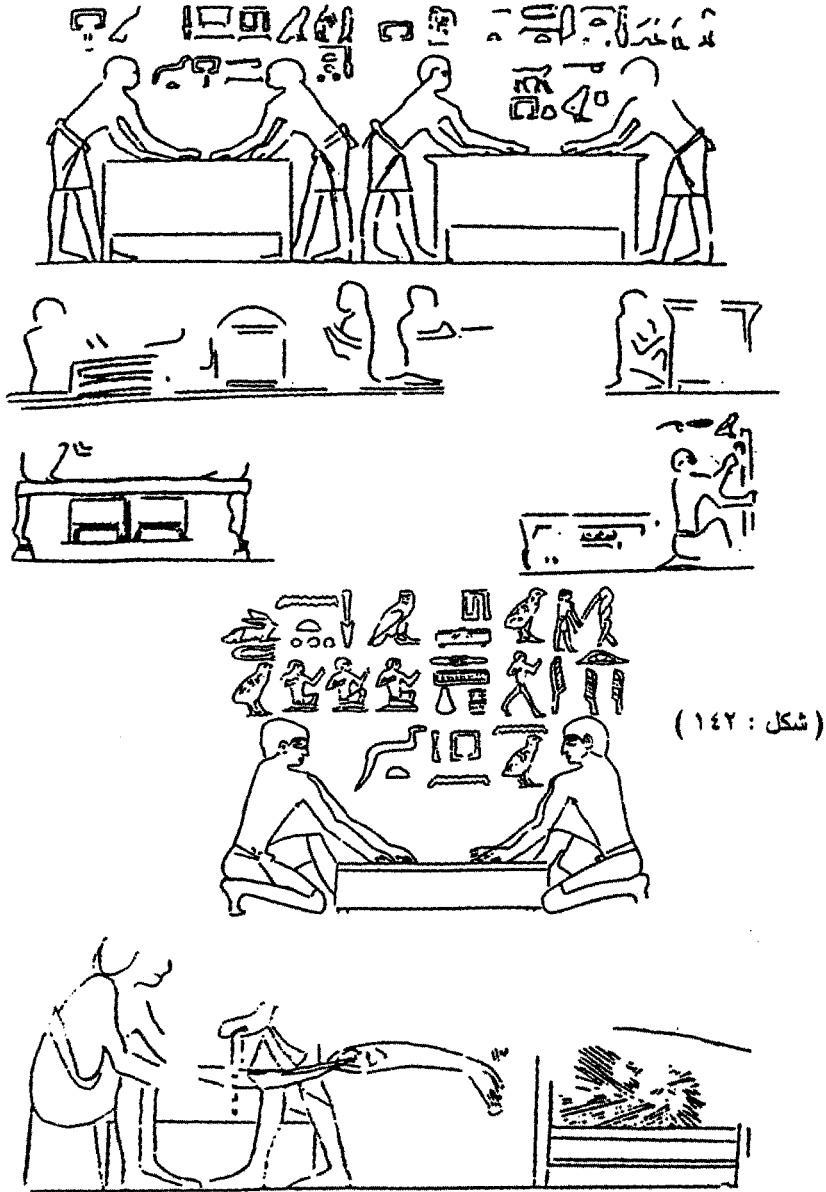

صناعة صناديق مختلفة الاشكال والأحجام، دولة قديمة، دولة حديثة

(شكل : ١٤٣)

صندوق حلي مستطيل بدون قوائم أسرة: ٤

(شكل : ١٤٤)

صندوق للزينة مقسم من الداخل
ومدعمه قوائمه بشيكالات دولة

حديثة

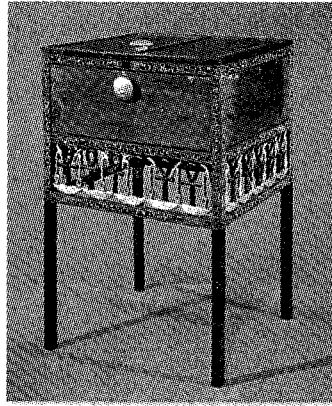
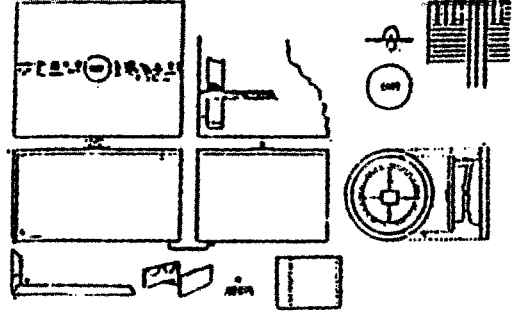
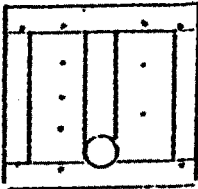
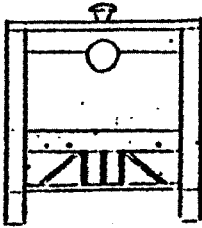
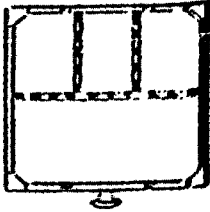
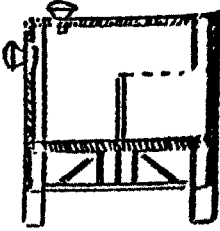

(شكل : ١٤٥)

صندوق بغطاء ذو ضلقتين وقوائم مستقيمة مرتفعه، دولة حديثة

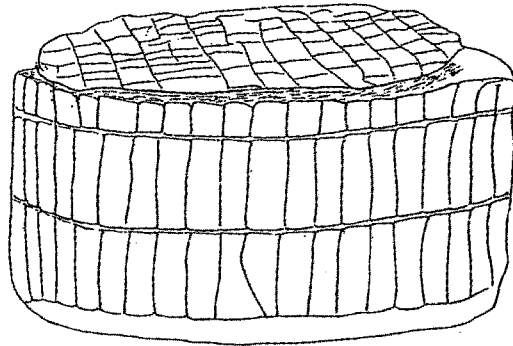

(شكل : ١٤٦) صندوق اسطوانى مطعم عصر عتيق

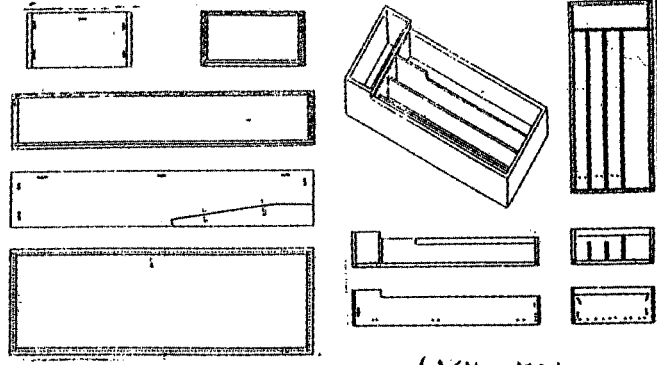

(شكل : ١٤٧)

صندوقان مستطيلان بدون أرجل معشقة أجزائهما بوصلة النقر
واللسان المدعمة بالأربطة والخوابير، عصر عتيق



(شكل : ١٤٨)

خزانة بشكل المقصورة بقوائم قصيرة.
دولة حديثة

(شكل : ١٤٩)

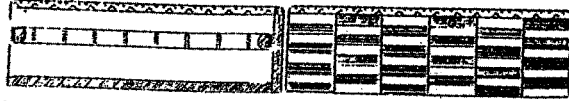

صندوق مستطيل مطعم بما يحاكي رقعة الشطرنج، عصر عتيق

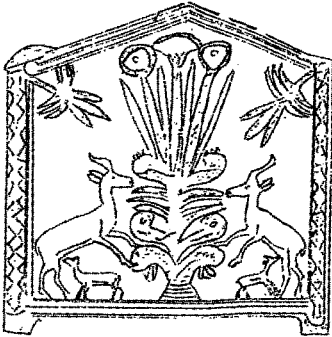

(شكل : ١٥١)

صندوق بغطاء محذب مزين بمنظر للرعي، دولة حديثة

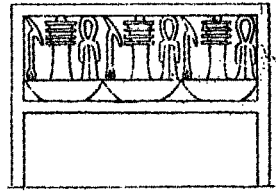

(شكل : ١٥٠)

صندوق مستطيل مطعم بحليات، دولة وسطى

(شكل : ١٥٢)

صنع سرير جنزى بهيئة "أسد" دولة حديثة

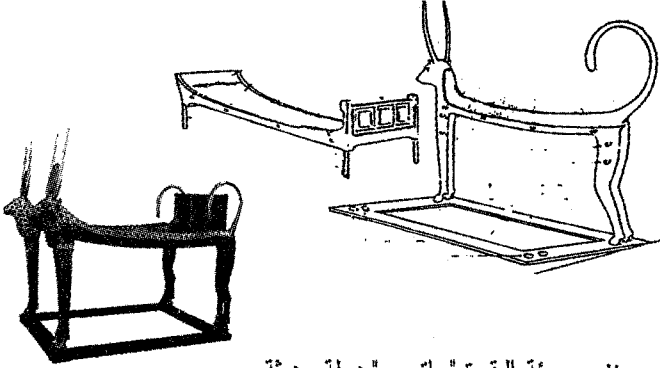
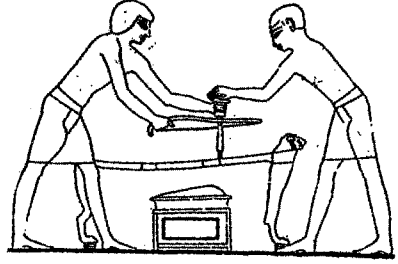

(شكل : ١٥٣)

سرير جنزى بهيئة البقرة "حاتحور" دولة حديثة

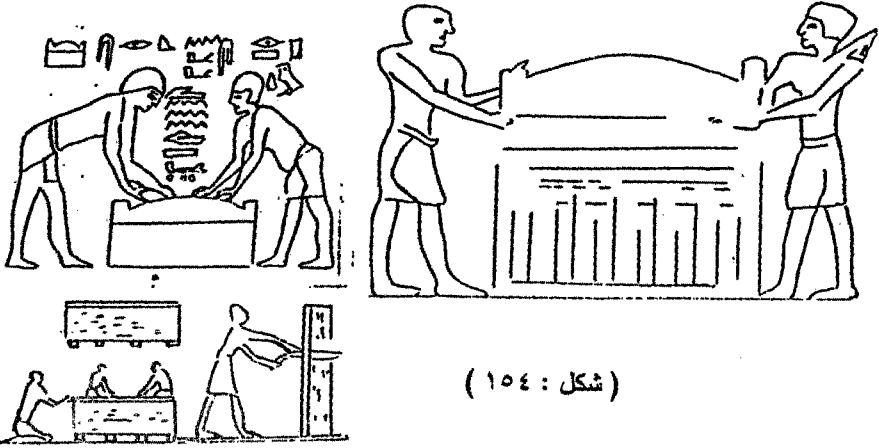

(شكل : ١٥٤)

صناعة توابيت مستطيلة الشكل، دولة قديمة دولة وسطى

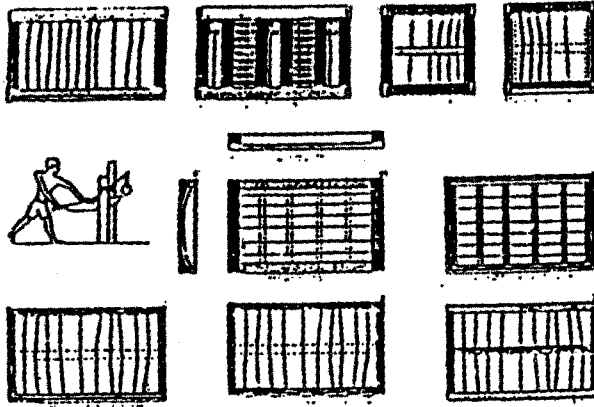

(شكل : ١٥٥) تابوت مستطيل الشكل، دولة قديمة

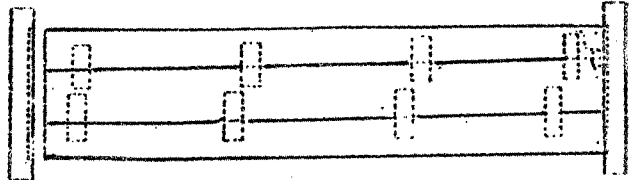
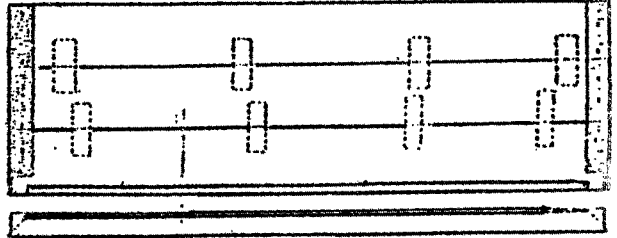
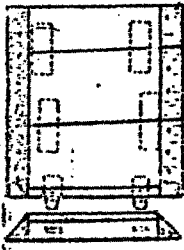
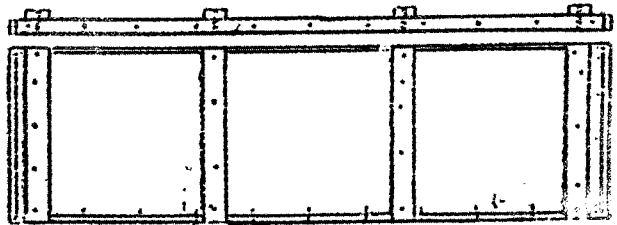
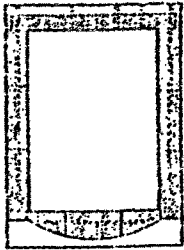

(شكل : ١٥٦) تابوت مستطيل الشكل بغطاء مقبب دولة وسطى

(شكل : ١٥٧)

تابوت مستطيل الشكل بغطاء مسطح، دولة وسطى

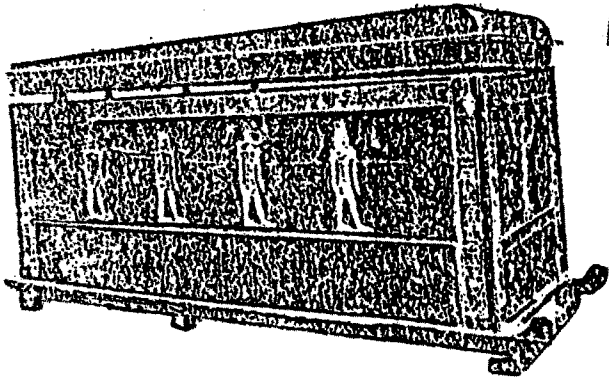
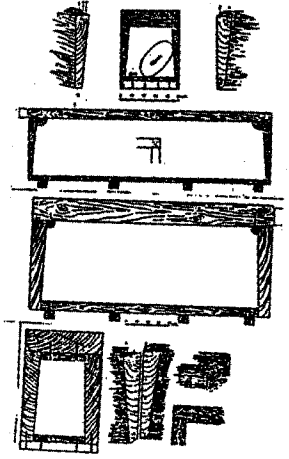

(شكل : ١٥٨)

تابوت مستطيل بغطاء مقبى من الأمام مسلوب من الخلف، دولة حديثة

(شكل : ١٥٩)

تابوت مستطيل بغطاء مقبى من الوسط، دولة حديثة

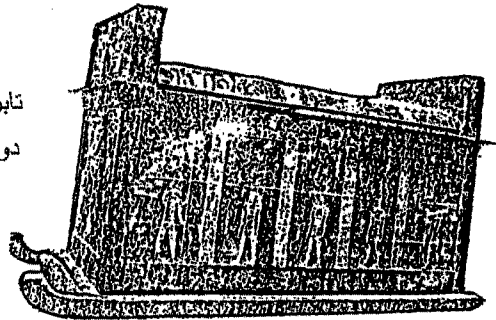

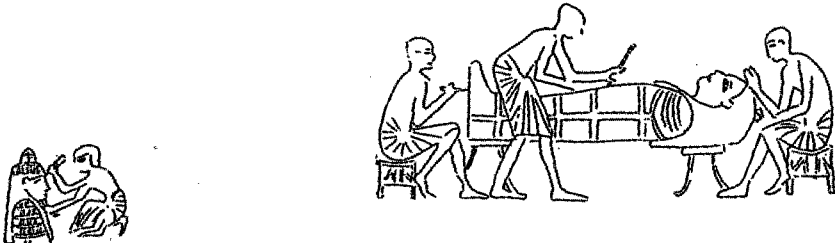

(شكل : ١٦٠) صناعة تابوت بهيئة أممية، دولة حديثة

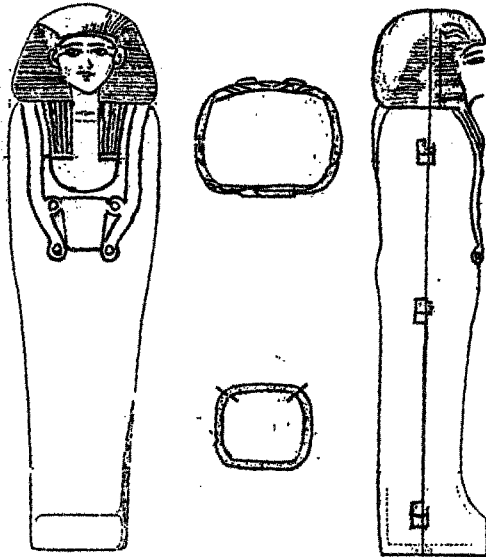
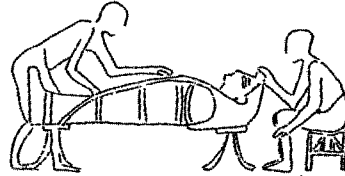

(شكل : ١٦١) تابوت بهيئة أممية، دولة وسطى

(شكل : ١٦١) تابوت بهيئة أممية، دولة وسطى

(شكل : ١٦٢)
تسكير غطاء تابوت :
تفصيل من التابوت السابق

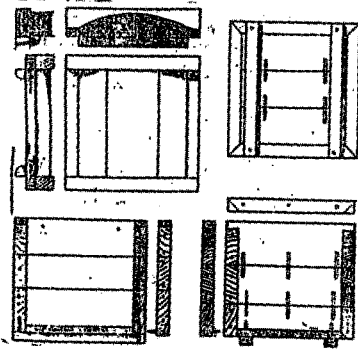
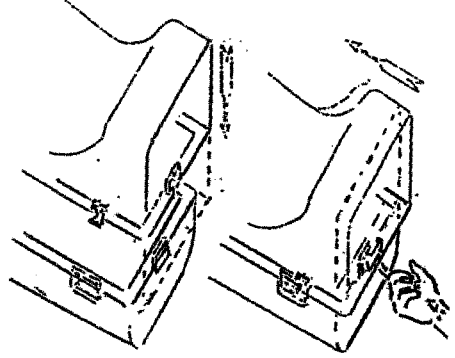

(شكل : ١٦٣) صندوق احشاء بغطاء مقبى، دولة وسطى



(شكل : ١٦٤) نحت تماثيل واقفة وأخرى جالسة ورؤوس تماثيل دولة قديمة
دولة حديثة

(شكل : ١٦٥)

تعشيق الذراع الأيمن لتمثال آدمى بسداديات مثبتة بخوابير
بمقطع مربع، دولة قديمة

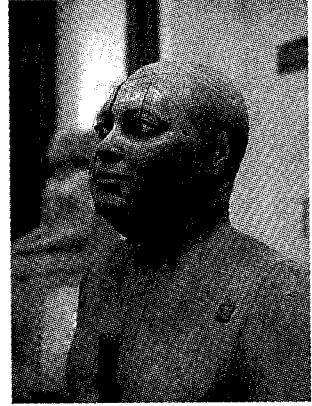

(شكل : ١٦٦)

تعشيق الذراع الأيسر لتمثال بوصلة النقر واللسان،
دولة قديمة



(شكل : ١٦٧)

تمثال واقف لرجل منحوت ساقاه والجزء الامامى من قدميه من
قطع خشبية منفصلة دولة وسطى

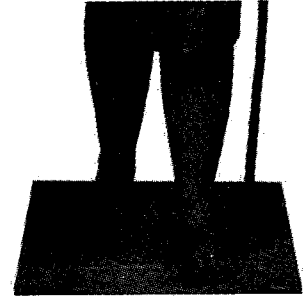

(شكل : ١٦٨) تشكيل مجذاف، دولة قديمة

(شكل : ١٦٩)

تشبيد وصنع مركب، دولة وسطى



(شكل : ١٧٠)

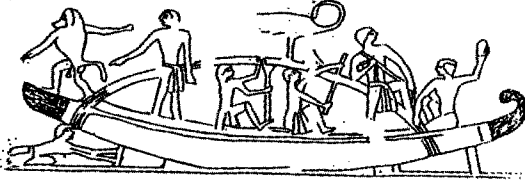
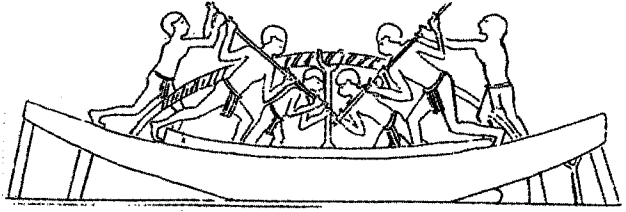

نقيس هيكل مركبين، دولة قديمة

(شكل : ١٧١)



تركيب مركب ، عصر ما قبل الأسرات



(شكل : ١٧٣)

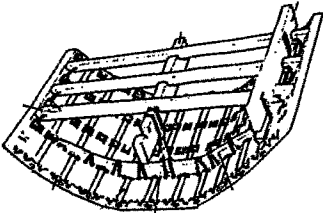

الواح مركب مثبتة بالحبال، دولة قديمة

(شكل : ١٧٢)

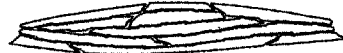
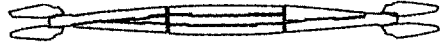
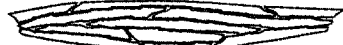

تركيب مركب، دولة قديمة

(شكل : ١٧٤)

تعشيق وتركيب صارى، دولة قديمة

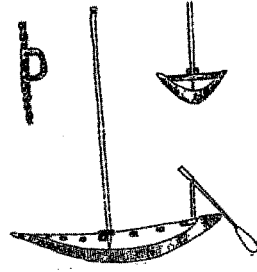

(شكل : ١٧٥)

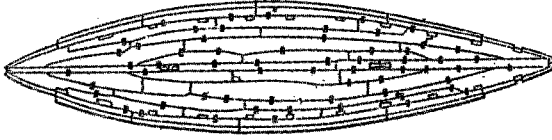

تركيب مركب ، دولة وسطى

(شكل : ١٧٦)

تركيب دفعة، دولة حديثة

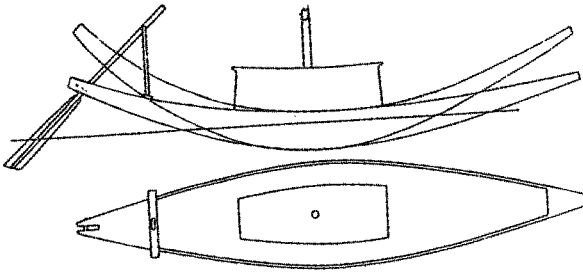
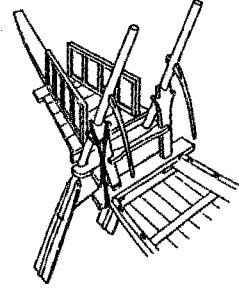

(شكل : ١٧٧) مركب مجهز بشق مستطيل بالمؤخرة لاستقبال مجداف الدفعة
دولة حديثة

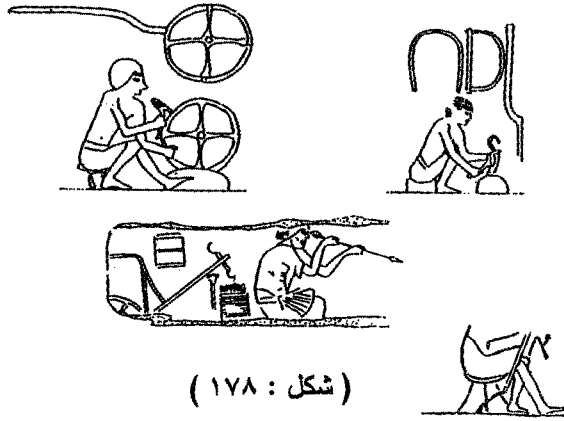

(شكل : ١٧٨)

تشكيل اجزاء من مركبات، دولة حديثة

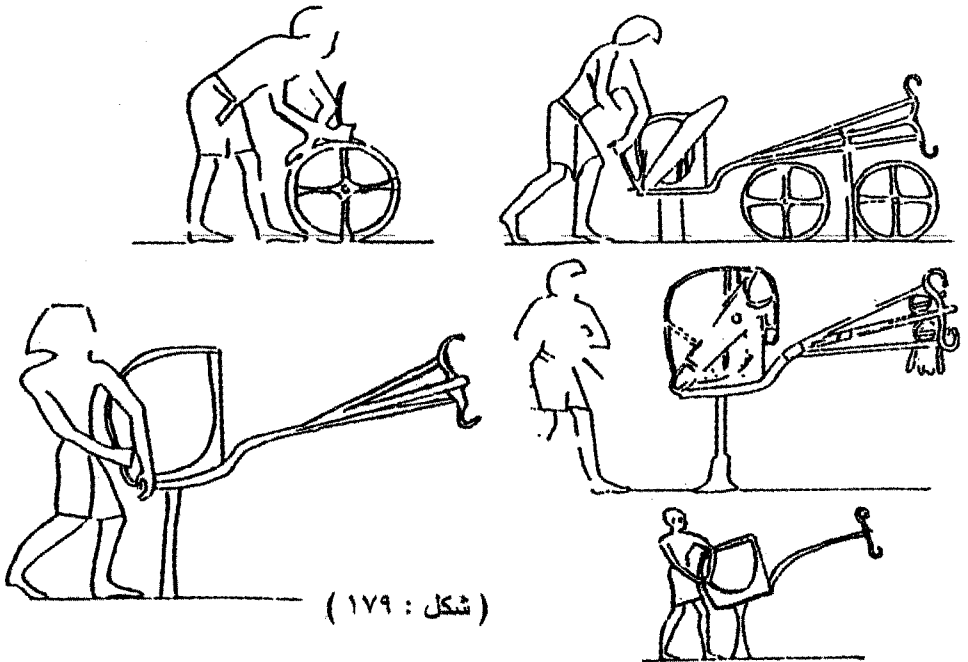

(شكل : ١٧٩)

تنبيت حشوات وكساءات صناديق واطر عجلات مركبات، دولة
حديثة

(شكل : ١٨٠)

أرضية مَرَكِبَة معشقة أجزاءها بوصلة
النقر واللسان ومجهزة بتقويب لاستقبال
الحشوة الجلدية دولة حديثة

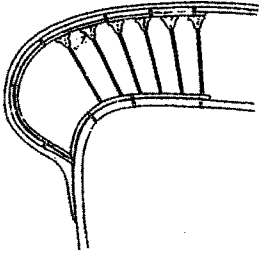
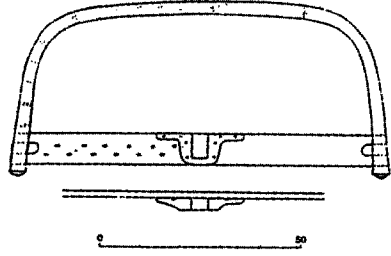

(شكل : ١٨١)

مراة مَرَكِبَة بأشكال نباتية منحوتة، دولة حديثة

(شكل : ١٨٢)

محور مَرَكِبَة، دولة حديثة

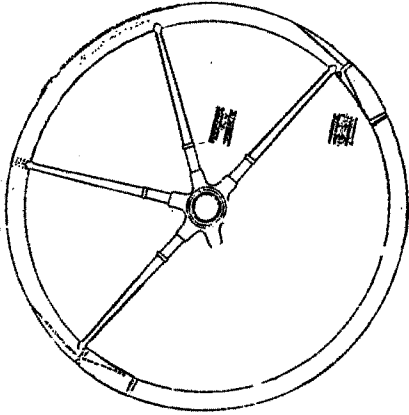
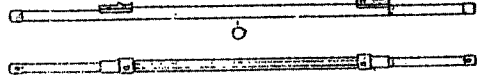

(شكل : ١٨٣)

عجلة مَرَكِبَة مشكل طبانها من أكثر من
قطعة خشبية دولة حديثة

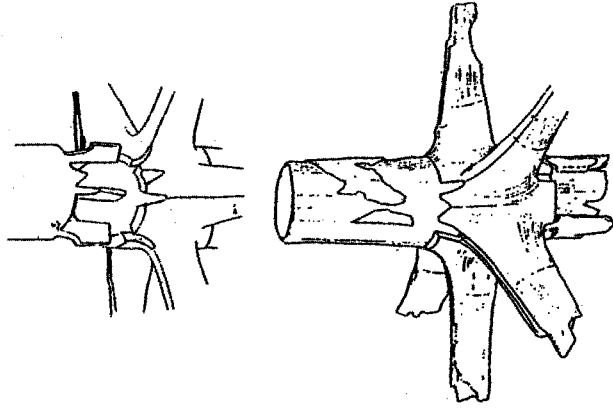

(شكل : ١٨٤) قب مركبة، دولة حديثة

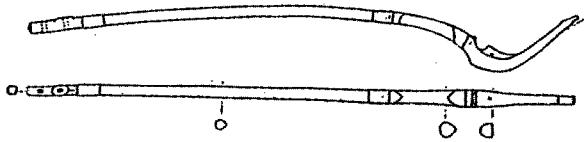

(شكل : ١٨٥) عريش مركبة، دولة حديثة

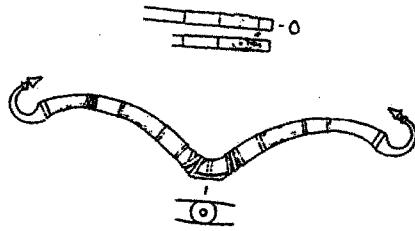

(شكل : ١٨٦) نير مركبة، دولة حديثة

(شكل : ١٨٧)

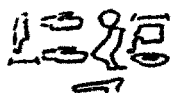
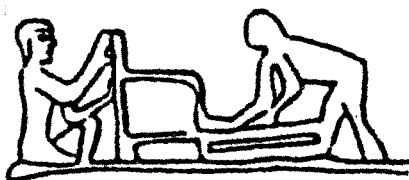
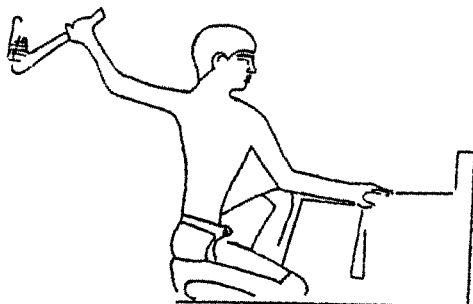

١٨٧

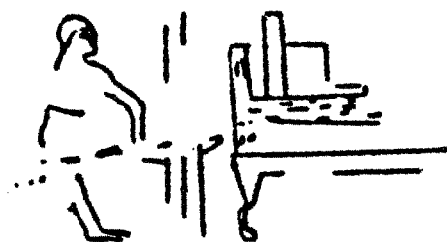
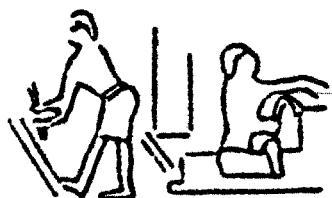

صنع وتشكيل محفات. دولة قديمة

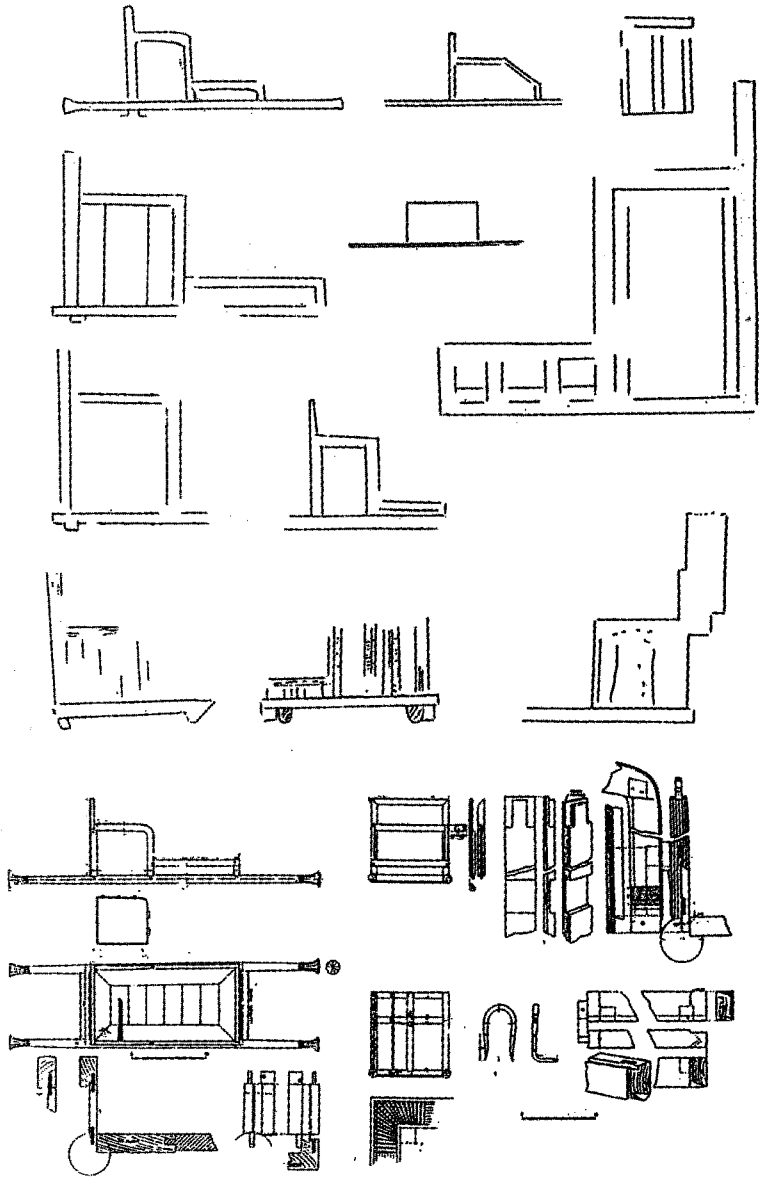

(شكل : ١٨٨) محفات متنوعة الاشكال والاحجام بولة قديمة

(شكل : ١٨٩)
محفة بهيئة عرش، دولة قديمة

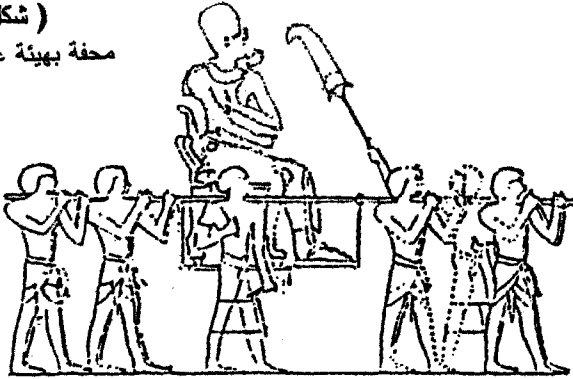

(شكل : ١٩٠) تركيب زحافة ، دولة وسطى

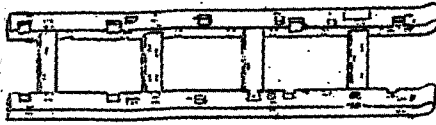

(شكل : ١٩١)
زحافتان دولة وسطى - دولة حديثة



(شكل : ١٩٢)

مناجل باشكال مختلفة عصر عتيق-دولة حديثة.

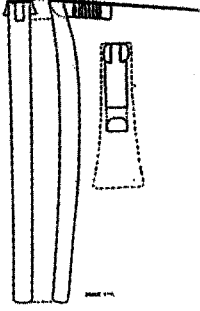

(شكل : ١٩٣)

فأس بشكل القادوم، عصر عتيق



(شكل : ١٩٥) نصل فأس، دولة وسطى

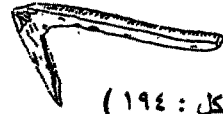

(شكل : ١٩٤)

فأس من قطعة خشبية واحدة، دولة وسطى

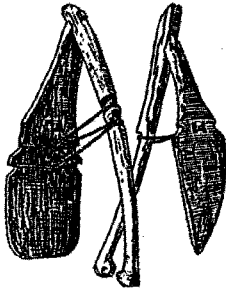

(شكل : ١٩٦)

فاسان دولة حديثة

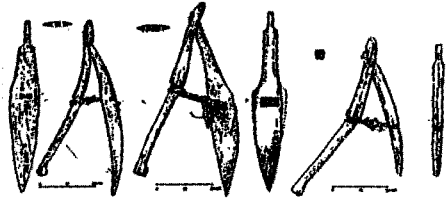

(شكل : ١٩٧)

فؤوس بنصال بهيئة الخنجر ومجهزة بتجويف أوسط للربط دولة وسطى

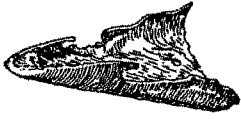

(شكل : ١٩٩)

رقبة برونزية لكسوة النصل الخشبي دولة حديثة

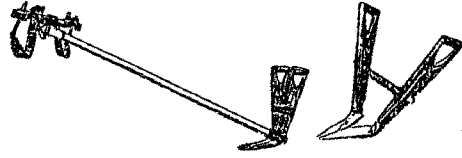

(شكل : ١٩٨) محراث، دولة حديثة

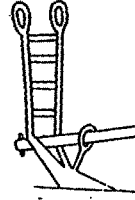
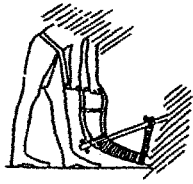

(شكل : ٢٠٠)

محراثان ودعم مقبض أولهما باربعة قضبان مستعرضه والآخر

بقضيب واحد دولة وسطى-دولة حديثة



(شكل : ٢٠١)

محراث بعريش مركب من قضيبين خشبيين تم ربطهما معا، دولة قديمة

(شكل : ٢٠٢)

نيران، دولة حديثة

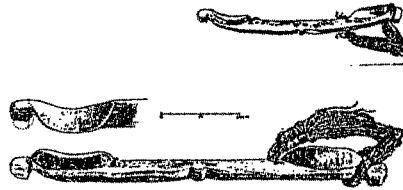

(شكل : ٢٠٣)
نير مثبت رأسياً دولة وسطى

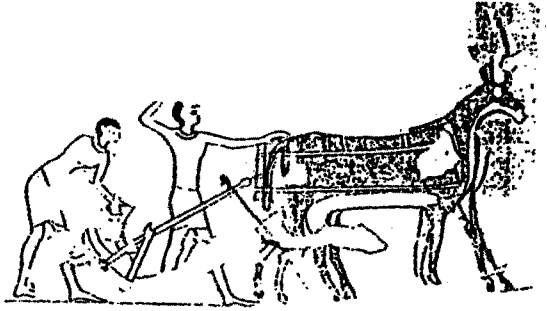

(شكل : ٢٠٤)
مطرقة خشبية، دولة قديمة

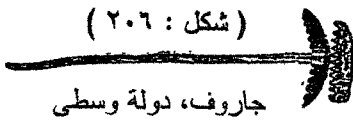
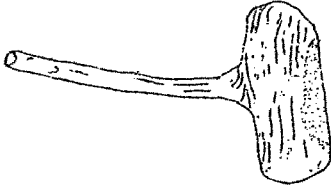

(شكل : ٢٠٦)

جاروف، دولة وسطى

(شكل : ٢٠٥)
مناسف: دولة وسطى

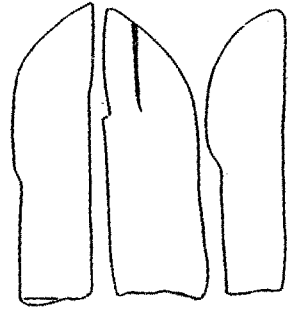

(شكل : ٢٠٧)
مكيال مستطيل، دولة قديمة



(شكل : ٢٠٩)

مكيال مخروطى بجانبين منبعجين، دولة حديثة

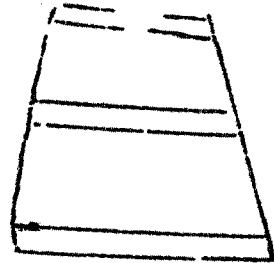

(شكل : ٢٠٨)

مكيال مخروطى بجانبين مستقيمين، دولة حديثة

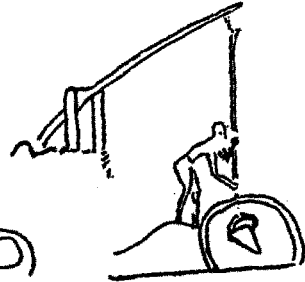
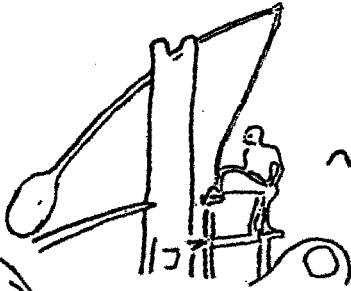
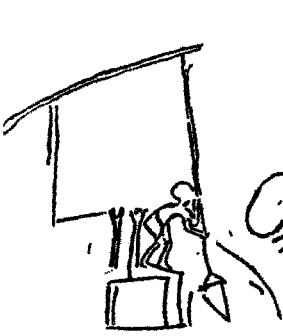
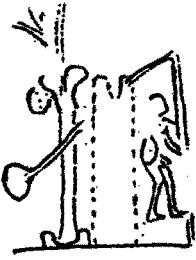

(شكل : ٢١٠)

مجموعة من الشواذيف، دولة حديثة

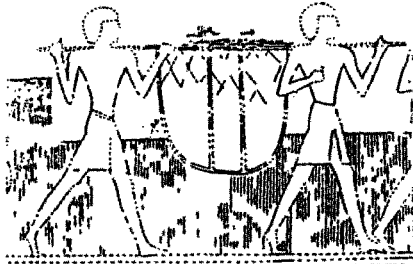

(شكل : ٢١١) قضيب حمل وسله، دولة حديثة

(شكل : ٢١٢)
مغزل ، دولة وسطى

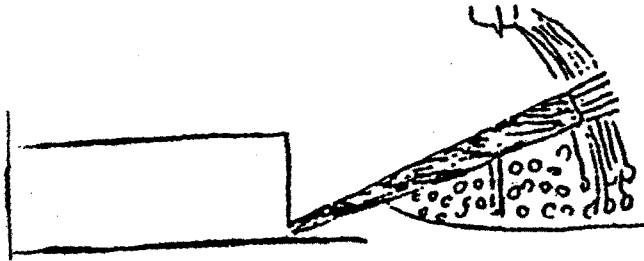

(شكل : ٢١٣) مشط كتان، دولة وسطى

(شكل : ٢١٤)
نول أفقى، عصر ما قبل الاسرات

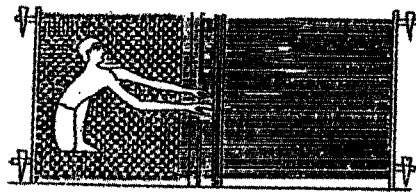
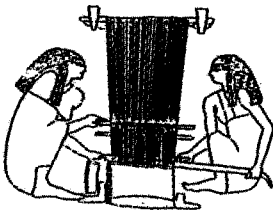
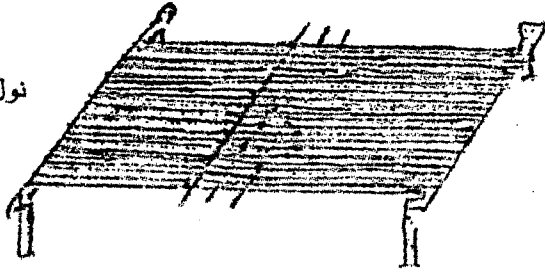

(شكل : ٢١٥) نولان افقيان دولة وسطى

(شكل : ٢١٦)

نولان راسيان دولة حديثة

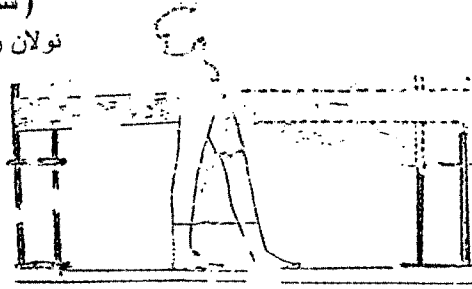
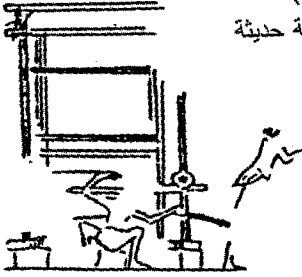

(شكل : ٢١٧)

نولان مربعي الشكل، دولة وسطى

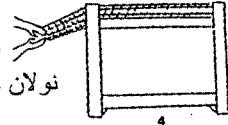

(شكل : ٢١٨) ابرتان للشباك دولة حديثة

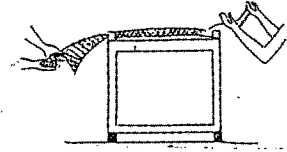
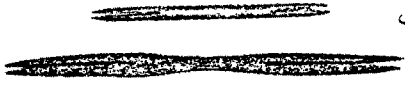

(شكل : ٢٢٠) مكواة خشبية، دولة حديثة(?)



(شكل : ٢١٩) أداة لكشكشة القماش، دولة حديثة(?)

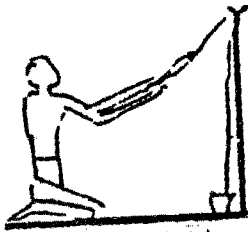
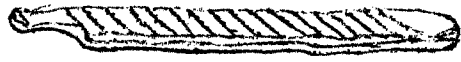

(شكل : ٢٢٣)

قضيب متشعب بطرفه العلوى، دولة وسطى



(شكل : ٢٢٢)

قضيب متضخم بطرفه العلوى،



(شكل : ٢٢١)

بكرة للخياط، دولة حديثة



(شكل : ٢٢٤)

منك خشبي، دولة وسطى



(شكل : ٢٢٦)

مكوك، دولة حديثة

(شكل : ٢٢٥)

بوبيين يلف عليه الغزل، دولة وسطى

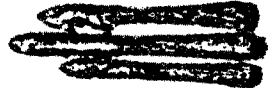

(شكل : ٢٢٧)
تشكيل اقواس دولة حديثة



(شكل : ٢٢٨)



تنثبيت اوتار اقواس فى وضع الوقوف، دولة وسطى-دولة حديثة

(شكل : ٢٢٩)

تنثبيت وتر قوس فى وضع الجلوس، دولة حديثة



(شكل : ٢٣٠)

جندى يثبت وتر قوس مثلث الشكل، دولة حديثة



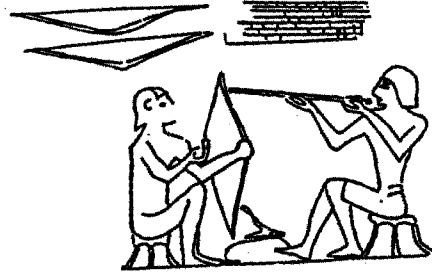

(شكل : ٢٣١)

تشكيل سهام، دولة حديثة

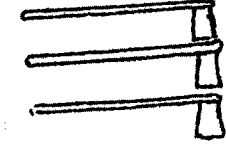

(شكل : ٢٣٢)

صنع فأس قتال، دولة حديثة

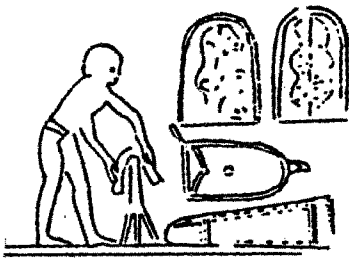

(شكل : ٢٣٣)

صنع وتشكيل تروس مختلفة، دولة حديثة



(شكل : ٢٣٥)

ترس، دولة قديمة

(شكل : ٢٣٤)
ترس، عصر ما قبل الاسرات



(شكل : ٢٣٧)

ترس مستطيلة بجانبين قصيرين
مقطوعين بهيئة سباعية، دولة وسطى

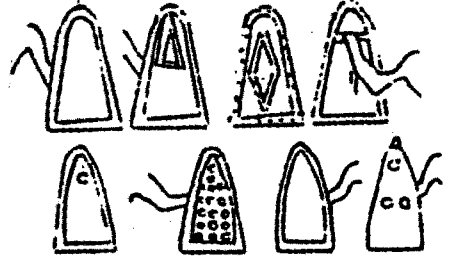

(شكل : ٢٣٦)

ترس بقمة مقوسة وبجوانب مسلوحة لاعلى، دولة وسطى



(شكل : ٢٤٠)

تركب مركب من الواح رأسية بقمة مقوسة، دولة حديثة



(شكل : ٢٣٩) ترس قمعي الشكل، دولة وسطى

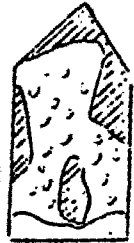

(شكل : ٢٣٨)

ترس غير منتظم الحواف، دولة وسطى

(شكل : ٢٤١) ترس بتجويف مستدير علوى، دولة حديثة

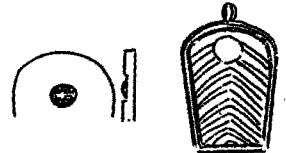



(شكل : ٢٤٣)

ترس طينسى ، دولة حديثة

(شكل : ٢٤٢)

ترس بوجه داخلى مقعر ، دولة حديثة



(شكل : ٢٤٤)

تروس بمقابض مثبته فى اوضاع مختلفة ،
دولة حديثة

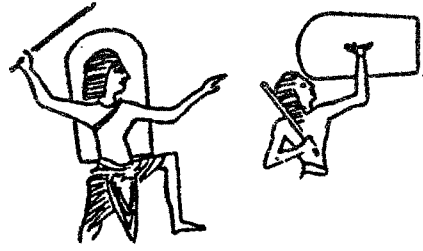

(شكل : ٢٤٥)

ترس مزخرف بزخارف متنوعه ، دولة حديثة

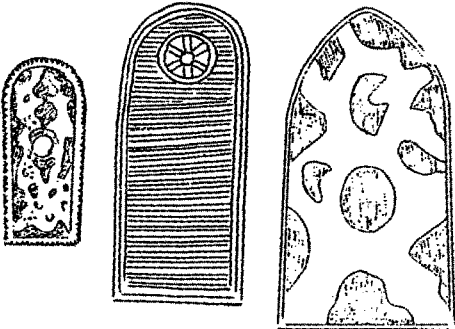

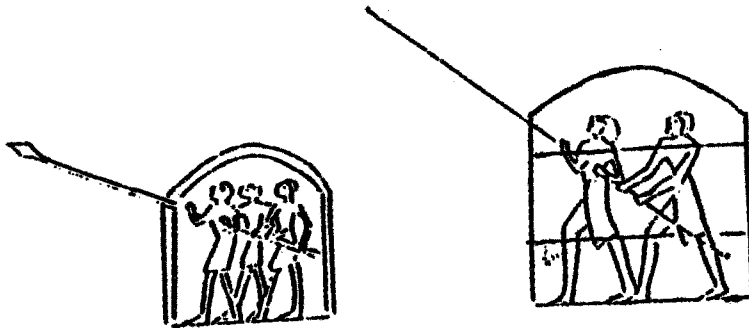

(شكل : ٢٤٦)

جُنة بهيئة الكوخ، دولة وسطى

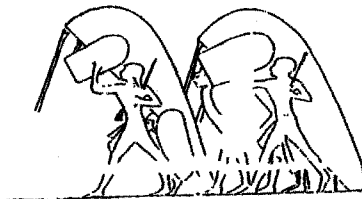
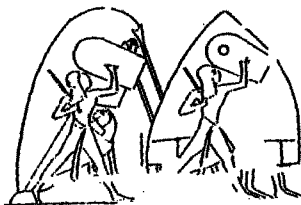

(شكل : ٢٤٧) جنة بهيئة الخيمة دولة حديثة

(شكل : ٢٤٨)

مقعة برأس مخروطية، عصر ما قبل الاسرات

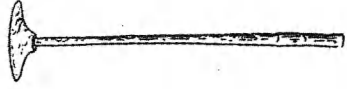

(شكل : ٢٤٩)

مقعة برأس كمثرية دولة وسطى

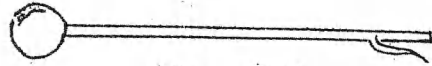

(شكل : ٢٥٠)

مقعة برأس مستديرة، دولة حديثة

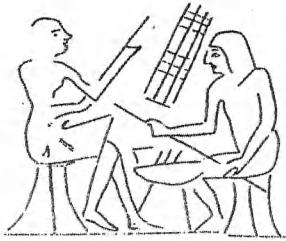

(شكل : ٢٥١)

نقسية سيقان رماح، دولة حديثة



(شكل : ٢٥٢)

رمح بساق خشبي ونصل عاجي، عصر عتيق

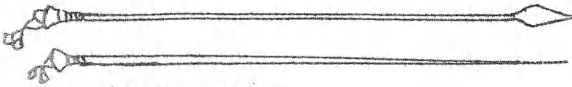

(شكل : ٢٥٣)

حربتان بساق خشبية، دولة حديثة

(شكل : ٢٥٤)

عصا قتال مستقيمة، دولة قديمة



(شكل : ٢٥٦)

عصا قتال بشوكة خلفية، دولة حديثة

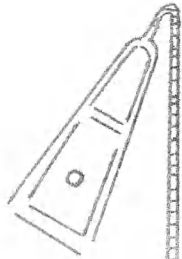

(شكل : ٢٥٥)

مضرب حربي، دولة حديثة



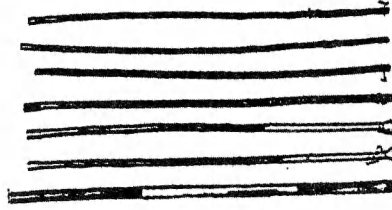

(شكل : ٢٥٧)

عصا قتال مستقيمة يخترق قبضتها سلك، دولة حديثة

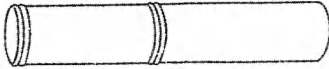

(شكل : ٢٥٨)

كنايات بهياكل خشبية مختلفة الاشكال عصر

عتيق-دولة وسطى

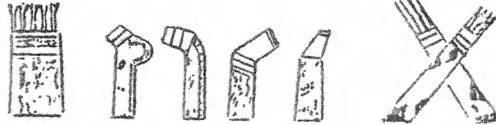
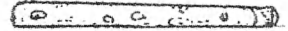

(شكل : ٢٥٩) تشكيل وضع كنايات، دولة حديثة

(شكل : ٢٦١)
سلم خشبي مجهز بعجل، دولة قديمة

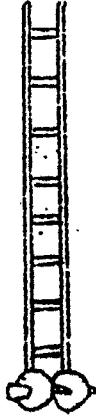

(شكل : ٢٦٠)
سلم خشبي بعرقين دولة قديمة



(شكل : ٢٦٢)
سلم خشبي بثلاثة عروق مجهز
بعجل، دولة وسطي

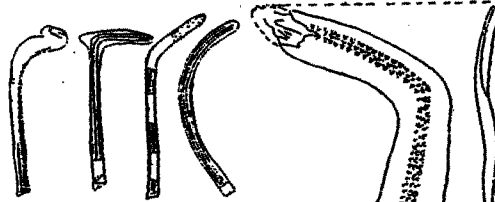

(شكل : ٢٦٣)
عصى رماية مكوعة بثلاثها العلوى
عصر ما قبل الاسرات - دولة حديثة

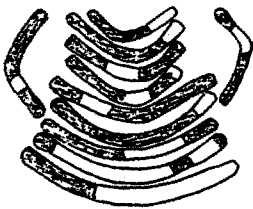

(شكل : ٢٦٤)
عصى رماية مكوعة بوسطها، دولة حديثة

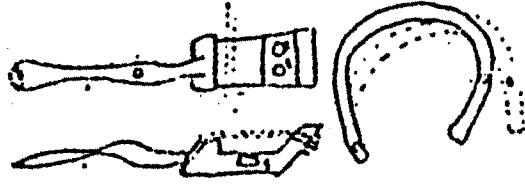

(شكل : ٢٦٥) شرك لصيد الطيور، دولة وسطى

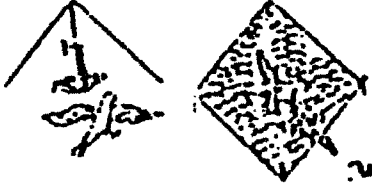

(شكل : ٢٦٦)

شراكان احدهما مخروطى والآخر معين الشكل دولة وسطى

(شكل : ٢٦٧)

شرك طير دائرى، دولة حديثة

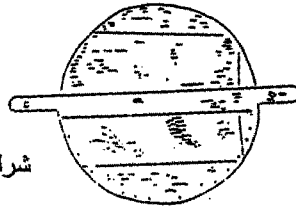

(شكل : ٢٦٨) رسم تخيلى لشرك طير بهيئة قفص، دولة قديمة

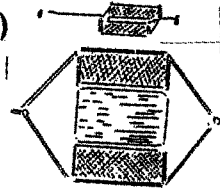

(شكل : ٢٦٩)

رسم تخيلى للشرك السابق بهيئة كوخ

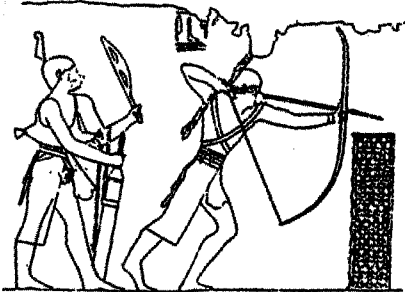

(شكل : ٢٧٠) شبكة صيد سمك دولة قديمة

(شكل : ٢٧١)

شرك لصيد حيوانات الصحارى، دولة وسطى

(شكل : ٢٧٢)

صاري خشبي لتدريب الجنود، دولة حديثة

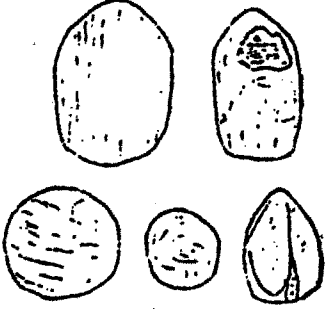

(شكل : ٢٧٣) بياض متنوعة الاشكال عصر عتيق - دولة قديمة

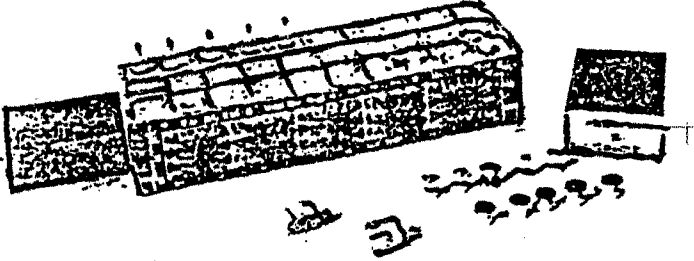

(شكل : ٢٧٤)

صندوق لعبة سنت، دولة حديثة

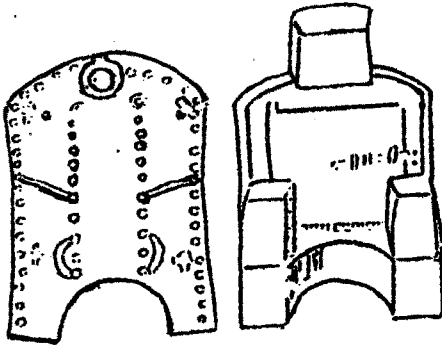

(شكل : ٢٧٥)

لعبة الثقوب والاورتاد، دولة وسطى

(شكل : ٢٧٦) لعبة الاقراص الدوارة، عصر عتيق



(شكل : ٢٧٨) لعبة منت، دولة قديمة

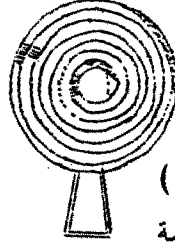

(شكل : ٢٧٧)

لعبة محن، دولة قديمة

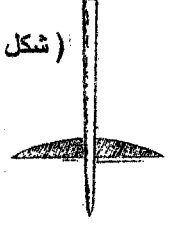

(شكل : ٢٨٠)

دمية بهيئة المجذاف، دولة وسطى

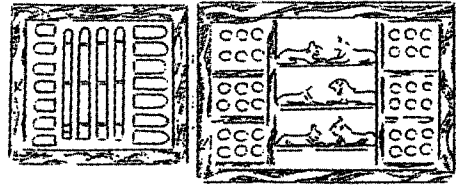

(شكل : ٢٧٩) لوحتا لعب، دولة قديمة

(شكل : ٢٨١)

دمية بأذرع متحركة، عصر انتقال ثاني

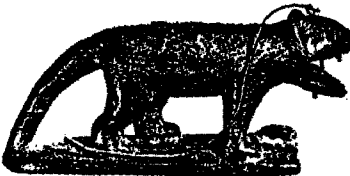

(شكل : ٢٨٢) لعبة فى شكل لبوة، دولة حديثة

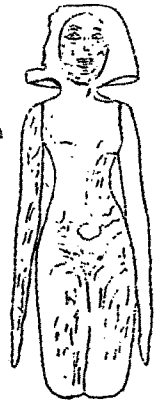

(شكل : ٢٨٣)

مشط معشق برقبة عود، دولة حديثة

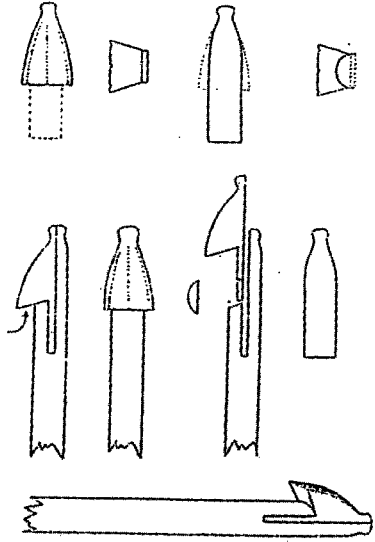

(شكل : ٢٨٤)

مفاتيح بمقطع مستدير مربوط حولها اوتار، دولة حديثة

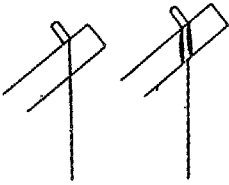

(شكل : ٢٨٥)

هاربان أحدهما برقبة مقوسة والآخر برقبة مستقيمة عمودية،
دولة حديثة

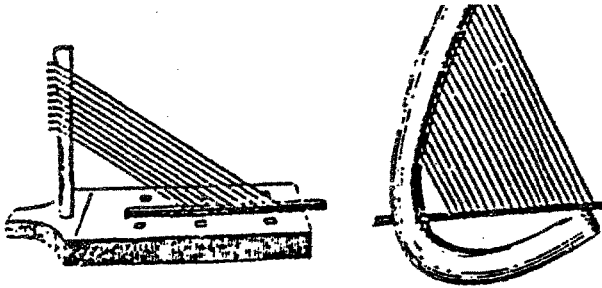

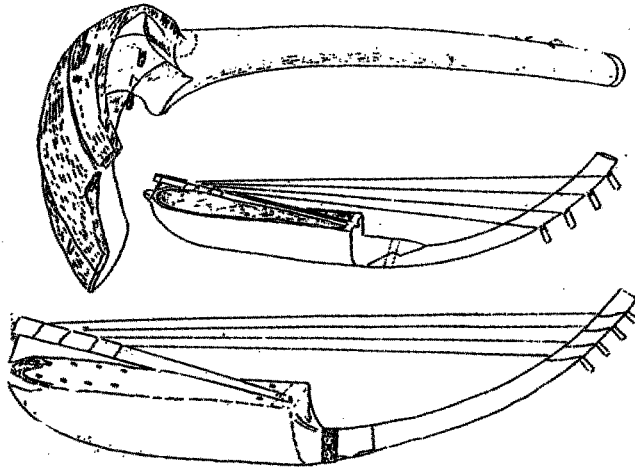

(شكل : ٢٨٦) هاربان بشكل القارب أو الملحقة، دولة حديثة

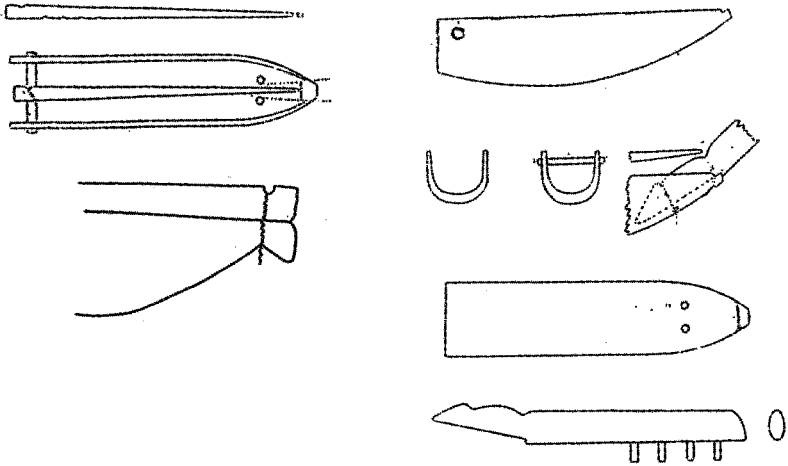

(شكل : ٢٨٧) تركيب صندوق صوتي لهارب ورقبته، دولة حديثة

(شكل : ٢٨٨) هارب بصندوق محلى برأس منحوت لطائر، دولة حديثة

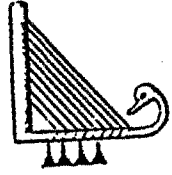

(شكل : ٢٨٩)

هارب زاوى كبير بتسعة اوتار، دولة حديثة



(شكل : ٢٩٠)

كنارة بأذرع منحوت أطرافها العليا بهيئة رؤوس الخيل، دولة
حديثة

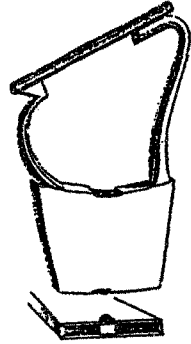

(شكل : ٢٩١)

كنارة بأذرع مقوسة، دولة حديثة

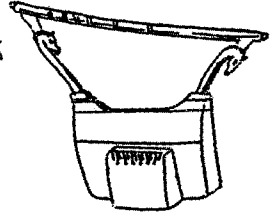

(شكل : ٢٩٢)

كنارة بذراعين مستقيمين مثبتين رأسياً، دولة حديثة

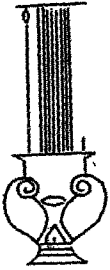

(شكل : ٢٩٤)

سستروم، دولة حديثة



(شكل : ٢٩٣)

سستروم، دولة وسطى



(شكل : ٢٩٦)

دف مستدير أو اسطوانى، دولة حديثة



(شكل : ٢٩٥)

دف مستطيل، دولة حديثة



(شكل : ٢٩٧) طبل اسطوانى دولة وسطى

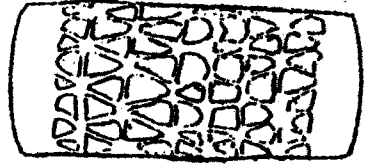

(شكل : ٢٩٩)



(شكل : ٢٩٨)
ناى طويل، دولة وسطى

مرآة بمقبض لوتسى الشكل، عصر ما قبل الاسرات

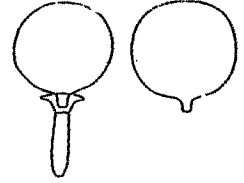

(شكل : ٣٠٠)

مرآة بمقبض بردي الشكل، دولة وسطى

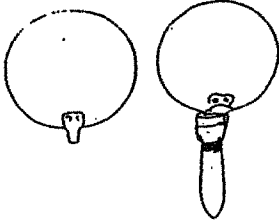

(شكل : ٣٠١)

مرآة بمقبض مغزلى الشكل، دولة وسطى

(شكل : ٣٠٢)

مرآة بمقبض محلى برأس سخمت، دولة وسطى



(شكل : ٣٠٣)

مرآة بمقبض بهيئة العلامة الهيروغليفية حم، دولة وسطى



(شكل : ٣٠٤)

مرآة بمقبض في هيئة الحامل، دولة وسطى

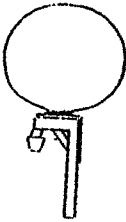

(شكل : ٣٠٥)

مرآة مثبتة بمقبضها بقرصها بواسطة قطعة نسيج، دولة وسطى

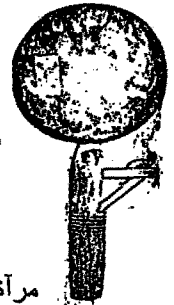

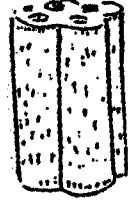

(شكل : ٣٠٦)

مكحلة بخمسة أنابيب، دولة وسطى

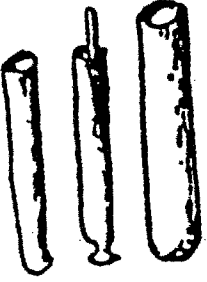

(شكل : ٣٠٧)

مكاحل بهيئة أنبوب، دولة حديثة

(شكل : ٣٠٨)

مكاحل بأشكال متنوعة، دولة حديثة

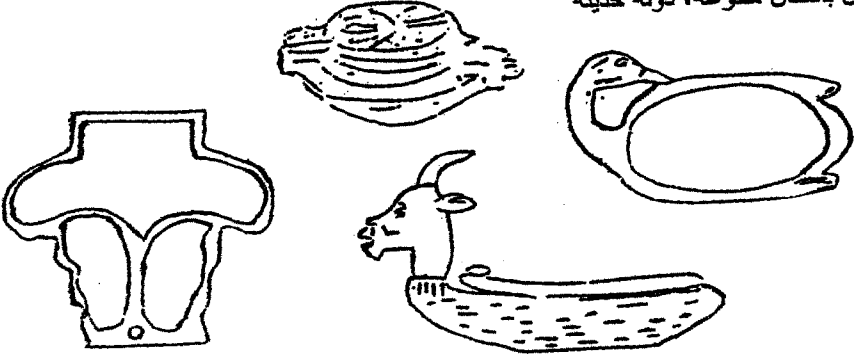

(شكل : ٣٠٩)

مراود، دولة حديثة

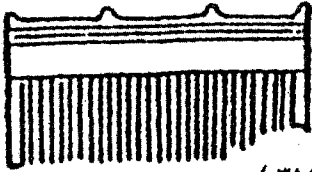

(شكل : ٣١١)

مشط بنتوءات بحافته العليا، دولة وسطى

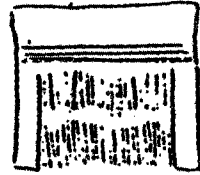

(شكل : ٣١٠)

مشط مربع دولة حديثة



(شكل : ٣١٢)

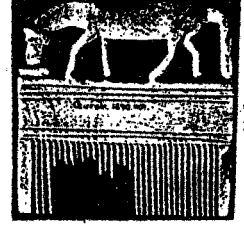

مشطان أحدهما محلى بشكل منحوت لوعسل والآخر بشكل
جواد، دولة حديثة



(شكل : ٣١٤)
ملقعة زينة، دولة حديثة

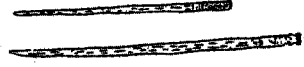

(شكل : ٣١٣)
ديوسان شعر، دولة حديثة

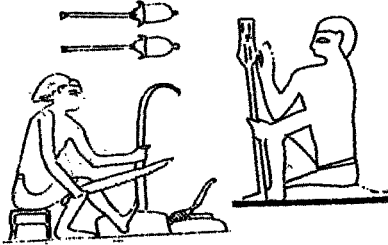

(شكل : ٣١٦)

تشكيل صولجان "عبا"- "خرب" دولة قديمة- دولة حديثة

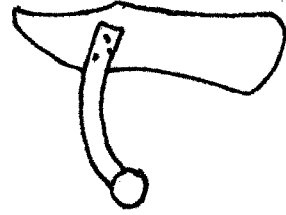

(شكل : ٣١٥)
موس، دولة حديثة



(شكل : ٣١٨)
صولجان "خرب" دولة قديمة



(شكل : ٣١٧)
صولجان عبا، دولة قديمة

(شكل : ٣١٩) تشكيل صولجان "واس" دولة قديمة



(شكل : ٣٢٠)

صولجان واس مركب من اكثر
من قطعة خشبية، دولة وسطى

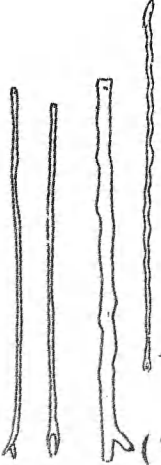
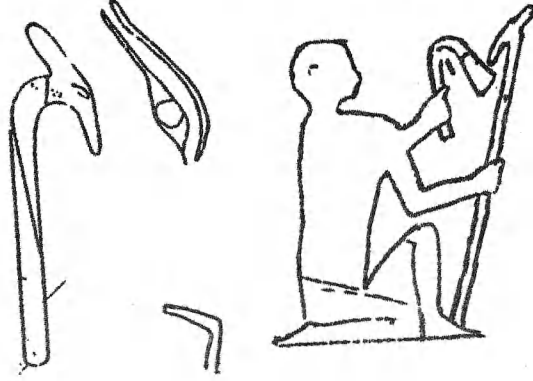

(شكل : ٣٢١) صولجان جمع بساق موجّه، دولة وسطى.

(شكل : ٣٢٢)

ثلاثة صولجانات "عبت" دولة وسطى

(شكل : ٣٢٣)

صولجان أمس، دولة وسطى

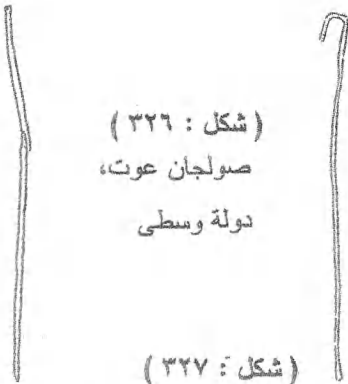

(شكل : ٣٢٦)

صولجان عوت،
دولة وسطى

(شكل : ٣٢٥)

صولجان حقا بساق طويلة،
دولة وسطى



(شكل : ٣٢٤)

صولجان نحت، دولة وسطى

(شكل : ٣٢٧)

صولجان بج-عجع، دولة وسطى

(شكل : ٣٢٨) تشكيل صولجان عونت، دولة حديثة



(شكل : ٣٢٩)

صولجان "عونت" بشعب طبيعي، دولة حديثة

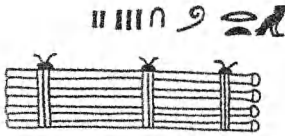

(شكل : ٣٣٠)

صولجان اميت-را، دولة قديمة



(شكل : ٣٣١)

صولجان مقوس قليلا بنلته العلوى، دولة حديثة

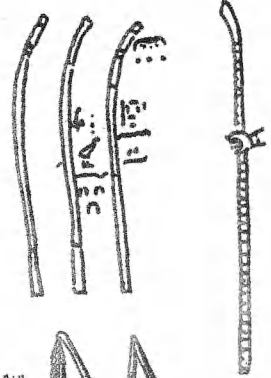

(شكل : ٣٣٢)

سوطان أحدهما يتكون مقبضه من جزئين وآخر يتركب من جزء واحد، دولة وسطى



(شكل : ٣٣٣)

سوط معشق جزئية بوصله مسمارية، دولة وسطى (شكل : ٣٣٤)

سوط بمقبض فى شكل ساعد آدمى، دولة وسطى

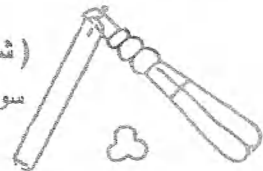



(شكل : ٣٣٥)

ثلاثة مراوح بمقبض قصير، دولة قديمة

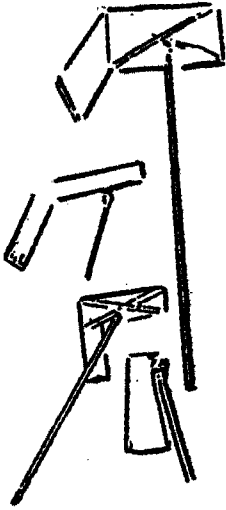

(شكل : ٣٣٦)

مجموعه مراوح "سبا" دولة قديمة-دولة وسطى

(شكل : ٣٣٧)

مجموعه من مراوح "نفت" عصر عتيق-دولة قديمة

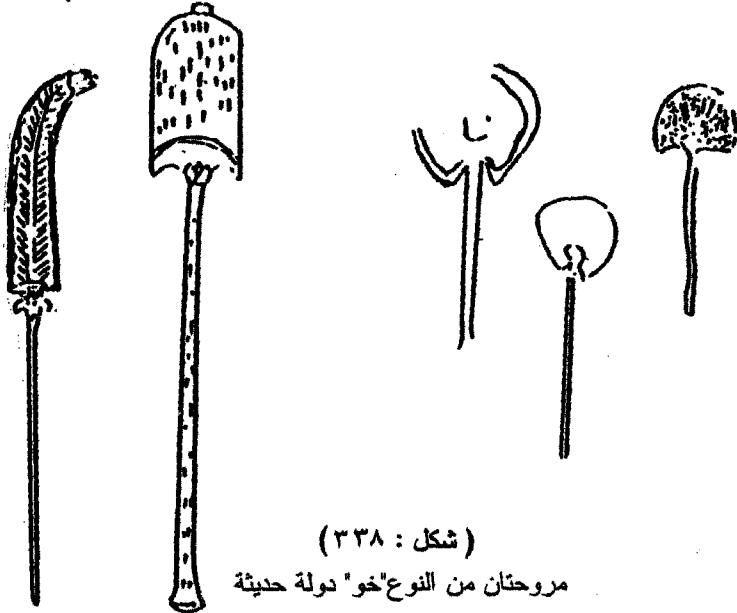

(شكل : ٣٣٨)

مروحتان من النوع "خو" دولة حديثة

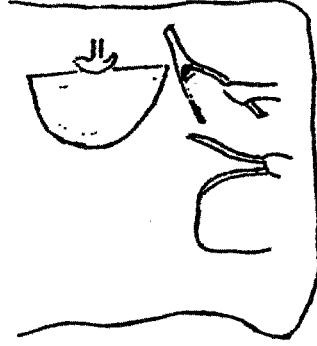

(شكل : ٣٣٩) تشكيل وصنع مروحة "سريت" دولة حديثة

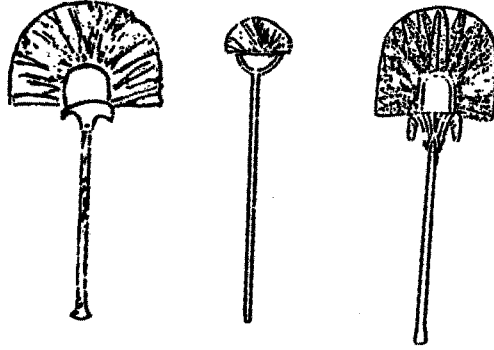

(شكل : ٣٤٠) ثلاثة مراوح من النوع "سريت" بمقايض متفاوتة فى أطوالها ، دولة حديثة



(شكل : ٣٤١) مروحة بساق طويلة مستقيمة ورأس بهيئة زهرة، دولة حديثة

الجزء الثاني

لوحات كتاب:

أشغال النجارة في مصر القديمة

(نجارة العمارة)

فهرس اللوحات

١٣٧	١٦	تشكيل وصناعة الطوب اللبن	١
١٣٧	١٧	زحافة مستخدمة فى نقل كتل حجرية- تسوية وصقل أوجه كتل حجرية- عصر إضمحلال أول، دولة حديثة	٢
١٣٧	١٨	نوافذ وفتحات للأسقف وأعلى الجدران بكل من العمارة السكنية والدينية- عصر إضمحلال أول، دولة حديثة	٣
١٣٧	٢٢	منزل ذو طوابق - دولة حديثة	٤
١٣٨	٢٢	أشكال ونسب الطوب اللبن- عصر بداية الأسرات- دولة حديثة	٥
١٣٨	٢٣	رسوم هندسية لكل من مقبرة الملك رمسيس الرابع والتاسع، ناورس، جوسق- دولة حديثة	٦
١٣٩	٢٣	نظم الصرف الصحى بمعبد ساحورع ومنازل العمارة وتصريف مياه الأمطار بمعبد سبتى الأول بأبيدوس- دولة قديمة، دولة حديثة	٧
١٣٩	٢٤	تمثال من البرونز لإيمحوتب مهندس الملك زوسر- عصر متأخر	٨
١٤٠	٢٤	تمثال من حجر الجرانيت لأمنحوتب بن حابو- دولة حديثة	٩
١٤٠	٢٦	إخراج جسم غريب من عين أحد النجارين وإعادة مفصل مخلوع لمكانه لنجار آخر- دولة حديثة	١٠
١٤٠	٢٦	زحافات خشبية وطرقها المشكلة من ألواح خشبية متجاورة- دولة وسطى	١١
١٤١	٢٧	مراكب نيلية مستخدمة فى نقل عناصر معمارية- دولة حديثة	١٢
١٤١	٢٧	براطيم ودلافين لنقل كتل حجرية- دولة قديمة- دولة حديثة	١٣
١٤١	٢٨	نقل طوب لبن بواسطة النير والألواح الخشبية- دولة حديثة	١٤
١٤١	٢٨	هزاز مستخدم فى رفع كتل حجرية لمستويات مختلفة- دولة حديثة	١٥
١٤٢	٢٨	رسوم تخيلية لآلات رافعة يرجح استخدامها من قبل المصرى القديم لرفع الكتل الحجرية لمستويات مختلفة بالمقابر الهرمية- دولة قديمة	١٦

رقم الصفحة	وصف اللوحة	رقم اللوحة
بكتاب نجارة العمارة - بكتاب اللوحات	بكتاب اللوحات	بكتاب نجارة العمارة
١٤٢	٢٩ قالب ومسطرين خشبيين مستخدمين فى اعمال البناء- دولة حديثة	١٧
١٤٢	٢٩ أدوات قطع وتشكيل (بلط، قوائم)- دولة وسطى- دولة حديثة	١٨
١٤٣	٢٩ أدوات تقويم وتكويح (آلة smiti) دولة قديمة- دولة وسطى	١٩
١٤٣	٣٠ أدوات تغرية وتزييت (أوانى فخارية أو معدنية وقرون حيوانات وفرش)- دولة حديثة	٢٠
١٤٣	٣٠ أدوات تقب (مثاقب، أزامل، مطارق)- عصر ما قبل الأسرات- دولة حديثة	٢١
١٤٤	٣٠ أدوات نشر (سكاكين ظرائفة ومعدنية، مناشير)- عصر ما قبل الأسرات- دولة حديثة	٢٢
١٤٤	٣١ أدوات صقل وسحج (كتل من الحجر الرملى ذات أشكال مختلفة)- عصر ما قبل الأسرات- دولة حديثة	٢٣
١٤٤	٣١ أدوات قياس وضبط زوايا (زوايا قائمة، موازين خيطية، خيوط، أباكس حاسب)- دولة قديمة، دولة حديثة	٢٤
١٤٥	٣١ أساقيل خشبية- دولة حديثة	٢٥
١٤٥	٣١ قمت خشبية مستخدمة لربط كتل حجرية لحين جفاف ملاطها- دولة حديثة	٢٦
١٤٥	٣١ خوابير خشبية لربط قوالب الطوب اللبن ذات الأحجام الكبيرة. لفصل الكتل الحجرية من محارها- عصر بداية الأسرات، دولة حديثة	٢٧
١٤٥	٣٥ أكواخ ذات أسقف مقبية ومستوية بتخطيط مستدير، مربع، مستطيل- عصر ما قبل الأسرات	٢٨
١٤٦	٣٥ نموذج لكوخ من الطين المضغوط- عصر ما قبل الأسرات	٢٩
١٤٦	٣٦ منازل من الطوب اللبن بالمجموعة الجنزية لكل من الملك زوسر والملكة خنتكاوس- دولة قديمة	٣٠
١٤٦	٣٦ منازل الروح من الفخار- عصر إضمحلال أول، دولة وسطى	٣١
١٤٧	٣٧ منازل من الطوب اللبن باللاهون، دهشور، أبو غالب، تل الضبع- دولة وسطى	٣٢

رقم الصفحة	وصف اللوحة	رقم اللوحة
بكتاب نجارة العمارة - بكتاب اللوحات	بكتاب اللوحات	بكتاب نجارة العمارة
١٤٨	٣٨ منازل من الطوب اللبن بالعمارة ودير المدينة- دولة حديثة	٣٣
١٤٨	٣٨ ألواح خشبية تحاكي واجهة القصر، طرخان- عصر بداية الأسرات	٣٤
١٤٩	٣٩ قصر كل من الملك إخناتون بتل العمارة ومرنبتاح بمنف- دولة حديثة	٣٥
١٥٠	٣٩ قصر إبريس بمنف- عصر متأخر	٣٦
١٥٠	٤٠ قصور جنزية لكل من الملك امنحوتب الثالث ورمسيس الثاني والثالث- دولة حديثة	٣٧
١٥١	٤٢ حصون عسكرية بهيرا كنبوليس (نخن) وأبيدوس- عصر بداية الأسرات	٣٨
١٥١	٤٣ حصون عسكرية بالكومة وسمنة وبوهن وميرجيسا وأورونارتى- دولة وسطى، دولة حديثة	٣٩
١٥١	٤٤ سور محصن لإحدى المدن- عصر ما قبل الأسرات	٤٠
١٥١	٤٤ أسوار محصنة بمعد جنزى- مدينة هابو- دولة حديثة	٤١
١٥١	٤٥ دار كتب بمخطط مصرى قديم وحديث- دولة حديثة	٤٢
١٥٢	٤٦ دواوين حكومية- دولة قديمة، دولة وسطى	٤٣
١٥٢	٤٦ نموذج لورشة نجارة مكت رع- دولة وسطى	٤٤
١٥٢	٤٧ ورش مشغولات فخارية- دولة قديمة، دولة وسطى	٤٥
١٥٣	٤٧ نماذج لمصانع غزل ونسج- عصر إضمحلال أول، دولة وسطى	٤٦
١٥٣	٤٨ مناظر منقوشة ونماذج خشبية لمخابز- دولة وسطى، دولة حديثة	٤٧
١٥٤	٤٨ نموذج لمصنع جعة ونبيذ مكت رع- دولة وسطى	٤٨
١٥٤	٤٨ مطابخ ونموذج لمذبح مكون من طابقين- دولة قديمة، دولة حديثة	٤٩

١٥٤	٤٩	نموذج لمخزن غلال مكت رع- دولة وسطى	٥٠
١٥٤	٤٩	نموذج لحظيرة مواشى مكت رع- دولة وسطى	٥١
١٥٤	٥٠	أسواق مختلفة- دولة قديمة، دولة حديثة	٥٢
١٥٥	٥١	بناء علوى مستطيل لمقبرة كسيت أوجهه الخارجية بالطين وأغصان الأشجار - عصر ما قبل الأسرات	٥٣
١٥٥	٥١	بناء علوى مستطيل من الرمال والحصى لمقبرة- عصر ما قبل الأسرات	٥٤
١٥٥	٥٢	بناء علوى على هيئة مصطبة ملكية داخلية مدرجة- عصر بداية الأسرات	٥٥
١٥٥	٥٢	بناء علوى على هيئة مصطبة للملكة مريت نيت- عصر بداية الأسرات	٥٦
١٥٥	٥٢	بناء علوى على هيئة مصطبة لأحد الأتباع- عصر بداية الأسرات	٥٧
١٥٥	٥٢	بناء علوى على هيئة هرم مدرج، هرم منكسر الأضلاع، هرم كامل، مصطبة- دولة قديمة	٥٨
١٥٦	٥٣	بناء علوى على شكل مصطبة لمقبرة الملكة خنتكاوس وعلى شكل هرم كامل لزوجات كل من الملك خوفو ومنكاورع- دولة قديمة	٥٩
١٥٦	٥٣	مقصورة للقربان ملحقة بالبناء العلوى لمقابر كل من الملوك والأشراف- دولة قديمة	٦٠
١٥٦	٥٤	بناء علوى على هيئة هرم للملك أمنمحات الأول، هرم يتوسط معبد جنزى الملك منتوحتب(نب حبت رع)- دولة وسطى	٦١
١٥٧	٥٤	بناء علوى على هيئة هرم للملك خنجر- عصر إضمحلال ثانى	٦٢
١٥٧	٥٥	بناء علوى على هيئة هرم صغير الحجم بمقابر الأشراف- دولة حديثة	٦٣
١٥٧	٥٥	بناء علوى على هيئة مصطبة للملك شاشنق الثالث- عصر متأخر	٦٤
١٥٧	٥٥	بناء علوى لمقبرة المدعو منتو محات عمدة طيبة- عصر متأخر	٦٥

رقم الصفحة	وصف اللوحة	رقم اللوحة
بكتاب نجارة العمارة - بكتاب اللوحات	بكتاب اللوحات	بكتاب نجارة العمارة
١٥٧	٥٦ بناء سفلى لمقابر الحكام عبارة عن حفرة ذات تخطيط بيضاوى أو مستدير أو مربع أو مستطيل- عصر ما قبل الأسرات	٦٦
١٥٨	٥٦ بناء سفلى لمقابر ملكية عبارة عن حفرة مفتوحة متسعة عميقة مشيد بداخلها حجرة أو أكثر من الطوب اللبن- عصر بداية الأسرات	٦٧
١٥٨	٥٧ بناء سفلى لمقابر ملوك وملكات وأفراد- دولة قديمة	٦٨
١٥٨	٥٨ بناء سفلى لمقابر ملكية وأفراد- دولة وسطى	٦٩
١٥٩	٥٩ بناء سفلى لمقابر ملوك وأفراد- عصر إضمحلال ثانى	٧٠
١٥٩	٥٩ بناء سفلى لمقابر ملوك وأفراد- دولة حديثة	٧١
١٥٩	٦٠ بناء سفلى لمقابر ملكية وأفراد- عصر متأخر	٧٢
١٥٩	٦٠ مقبرة صخرية- عصر بداية الأسرات	٧٣
١٥٩	٦١ مقابر صخرية لأفراد- دولة قديمة	٧٤
١٥٩	٦١ مقبرة صخرية للملك سنوسرت الثالث بجبانة أبيدوس-دولة وسطى	٧٥
١٦٠	٦١ مقابر صخرية لملكات وأفراد- دولة وسطى	٧٦
١٦٠	٦٢ مقابر صخرية ملكية، وادى الملوك- دولة حديثة	٧٧
١٦١	٦٢ مقابر صخرية لملكات، وادى الملكات- دولة حديثة	٧٨
١٦١	٦٣ مقابر صخرية لأفراد- دولة حديثة	٧٩
١٦١	٦٣ مقابر صخرية ملكية وأفراد- عصر متأخر	٨٠
١٦١	٦٣ مقابر العجل أبيس، السرايوم بجبانة سقارة- دولة حديثة، عصر متأخر	٨١

رقم الصفحة بكتاب تجارة العمارة - بكتاب اللوحات	وصف اللوحة بكتاب اللوحات	رقم اللوحة بكتاب تجارة العمارة
١٦١	٦٤	٨٢
	مقابر للصقور والقروذ والقطط- عصر متأخر	
١٦٢	٦٥	٨٣
	معبد جنزى الملك قاي-عا بجبانة سقارة - عصر بداية الأسرات	
١٦٢	٦٦	٨٤
	معابد جنزية ملكية- دولة قديمة، عصر إضمحلال أول	
١٦٣	٦٦	٨٥
	معابد جنزية ملكية- دولة وسطى	
١٦٣	٦٦	٨٦
	معابد جنزية لملكات- دولة قديمة، دولة وسطى	
١٦٣	٦٧	٨٧
	معابد جنزية لملوك- دولة حديثة	
١٦٤	٦٧	٨٨
	معابد جنزية لملكات- دولة حديثة	
١٦٥	٦٧	٨٩
	معبد جنزى أمنحوتب بن حابو- دولة حديثة	
١٦٥	٦٨	٩٠
	معابد وادى ملكية- دولة قديمة (الأسرة الرابعة)	
١٦٥	٦٨	٩١
	معابد وادى ملكية- دولة قديمة (الأسرتين الخامسة والسادسة)	
١٦٥	٧٢	٩٢
	هيكل الشمال(بر- نو)- عصر بداية الأسرات	
١٦٥	٧٣	٩٣
	هيكل الجنوب (بر- ور) فى هينتى الكوخ والمقصورة القومية- عصر بداية الأسرات	
١٦٥	٧٤	٩٤
	معابد: خنتى إمنى، أبو الهول، الشمس- دولة قديمة	
١٦٦	٧٥	٩٥
	معبدى الكرنك، الأقصر- دولة حديثة	
١٦٦	٧٥	٩٦
	معبد أتون- دولة حديثة	
١٦٦	٧٦	٩٧
	بيت ولادة الملك نختانبو- العصر المتأخر	
١٦٧	٧٧	٩٨
	معابد وهايكل صخرية: باخت، بيت الوالى، أبو سنبل- دولة حديثة	

رقم الصفحة	وصف اللوحة	رقم اللوحة
بكتاب تجارة العمارة - بكتاب اللوحات	بكتاب اللوحات	بكتاب تجارة العمارة
١٦٧	٧٨ معابد صخرية: وادي السبعوع، جرف حسين- دولة حديثة	٩٩
١٦٧	٧٩ جواسق يوبيل بظلة واحدة وبظلتين- عصر بداية الأسرات	١٠٠
١٦٧	٧٩ جواسق يوبيل الملك زوسر، ببي الأول- دولة قديمة	١٠١
١٦٧	٧٩ جواسق يوبيل الملك سنوسرت الأول، الطود- دولة وسطى	١٠٢
١٦٨	٧٩ جواسق يوبيل الملك تحوتمس الثالث، حاتشبوت، أمنحوتب الثاني، أمنحوتب الثالث، أوسركون الثاني- دولة حديثة، عصر متأخر	١٠٣
١٦٨	١١٥ أسقف مستوية لمنازل وقصور- عصر ما قبل الأسرات، عصر إضمحلال أول	١٠٤
١٦٩	١١٧ أسقف مستوية لمنازل وقصور- دولة وسطى، دولة حديثة	١٠٥
١٦٩	١٢١ أسقف مستوية لثكنات الضباط والجنود- دولة وسطى، دولة حديثة	١٠٦
١٧٠	١٢٣ أسقف مستوية لمقابر: كتل خشبية يعلوها ألواح خشبية- عصر بداية الأسرات	١٠٧
١٧٠	١٢٣ أسقف مستوية لمقابر: كتلة خشبية يعلوها عروق خشبية- عصر بداية الأسرات	١٠٨
١٧١	١٢٣ أسقف مستوية لمقابر: ألواح خشبية يعلوها كتل خشبية على مسافات متقاربة- عصر بداية الأسرات	١٠٩
١٧١	١٢٤ أسقف مستوية دهاليز ومخازن المقابر: كتل خشبية- عصر بداية الأسرات	١١٠
١٧٢	١٢٨ أسقف مقببة لأكواخ عامة الشعب- عصر بداية الأسرات	١١١
١٧٢	١٣٠ أسقف مقببة لهيكلى الجنوب والشمال- عصر بداية الأسرات	١١٢
١٧٢	١٣٠ أسقف مقببة لتروس الحصار وتأمين الأمراء- دولة وسطى، دولة حديثة	١١٣
١٧٢	١٣١ أسقف مائلة لهياكل دينية مشيدة على أسطح المراكب- عصر ما قبل الأسرات	١١٤
١٧٢	١٣٣ أسقف مائلة لتروس الحصار وخيام الملك حورمحب- دولة وسطى، دولة حديثة	١١٥

رقم الصفحة	وصف اللوحة	رقم اللوحة	
بكتاب نجارة العمارة - بكتاب اللوحات			
١٧٣	١٣٤	جدران العمارة السكنية والدينية- عصر ما قبل الأسرات	١١٦
١٧٣	١٣٦	جدران أكواخ المعادى ذات التخطيط البيضاوى- عصر ما قبل الأسرات	١١٧
١٧٣	١٣٧	جدران أكواخ المعادى ذات التخطيط المستطيل- عصر ما قبل الأسرات	١١٨
١٧٣	١٣٨	واجهات القصور الملكية- عصر بداية الأسرات	١١٩
١٧٣	١٣٩	جدران أكواخ بتخطيط بيضاوى وشبه مستدير- عصر بداية الأسرات	١٢٠
١٧٣	١٤٠	كساء جدران عمارة سكنية- دولة قديمة	١٢١
١٧٣	١٤٠	سفل خشبي عمارة سكنية- دولة قديمة	١٢٢
١٧٤	١٤٣	أسوار محصنة مدعمة بعروق خشبية فى أوضاع مختلفة- دولة وسطى	١٢٣
١٧٤	١٤٥	جدران هياكل دينية مختلفة- عصر ما قبل الأسرات وبداية الأسرات	١٢٤
١٧٤	١٤٥	جدران هيكل الجنوب والخيمة المقدسة- عصر بداية لأسرات	١٢٥
١٧٤	١٤٨	كساء خشبي عمارة جنزية- عصر بداية الأسرات	١٢٦
١٧٤	١٤٩	سفل خشبي عمارة جنزية- عصر بداية الأسرات	١٢٧
١٧٥	١٥٠	ألواح خشبية تكسو بواطن مشكاوات مقبرة حسى ر-ع- دولة قديمة	١٢٨
١٧٥	١٥١	كساء خشبي لجدران فناء بمعبد جنزى نفر إير كار-ع- دولة قديمة	١٢٩
١٧٥	١٥٧	أعمدة ذات طراز بردى لعمارة سكنية- دولة وسطى	١٣٠
١٧٦	١٥٩	صناعة أعمدة خشبية من الطراز اللوتسى بالقواديم- دولة قديمة	١٣١
١٧٦	١٥٩	صناعة أعمدة خشبية من الطراز اللوتسى بمحكات حجرية- دولة حديثة	١٣٢

رقم الصفحة	وصف اللوحة	رقم اللوحة
بكتاب نجارة العمارة - بكتاب اللوحات		
١٧٦	١٦٠ صناعة أعمدة خشبية من الطراز النخيلي- دولة حديثة	١٣٣
١٧٦	١٦١ أعمدة من الطراز النخيلي بكابينة الملك خوفو- دولة قديمة	١٣٤
١٧٦	١٦٢ أعمدة ناقوسية أو بطراز عمود الخيمة- دولة قديمة	١٣٥
١٧٦	١٦٣ أعمدة ذات طراز حثوري- دولة قديمة، دولة حديثة	١٣٦
١٧٧	١٦٥ أعمدة ذات سيقان مربعة، مضلعة، مقناه- عصر بداية الأسرات، دولة وسطى	١٣٧
١٧٨	١٦٦ أعمدة مركبة بتيجان ذات عناصر نباتية وأخرى حيوانية- دولة حديثة	١٣٨
١٧٩	١٧١ منظر لسلم منزل المدعو جحوتى نفر- دولة حديثة	١٣٩
١٧٩	١٧٣ سلام عثر عليها بمنازل مدينة العمارنة: سلام كبائن- دولة حديثة	١٤٠
١٧٩	١٧٤ قنطرة خشبية متحركة لعبور المسافرين على أظهر المراكب- دولة حديثة	١٤١
١٧٩	١٧٥ قنطرة من أغصان الأشجار تربط بين سطح كابينتين- عصر بداية الأسرات	١٤٢
١٨٠	١٧٥ قنطرة خشبية تربط بين خيمة التحنيط والجانب الآخر من القناة التى تطل عليها- دولة قديمة	١٤٣
١٨٠	١٧٦ قنطرة مدعمة بكتل خشبية تربط بين قصر الملك أختاتون وسكنه الخاص- دولة حديثة	١٤٤
١٨٠	١٩٨ صناعة أبواب خشبية مثبتة بوضع أفقى- دولة قديمة	١٤٥
١٨٠	١٩٩ صناعة أبواب خشبية مثبتة بوضع رأسى- دولة قديمة	١٤٦
١٨٠	١٩٩ صقل أبواب خشبية بمحكات حجرية وسوائل- دولة قديمة	١٤٧
١٨٠	١٩٩ ثقب ضلفة باب خشبى بواسطة المطرقة والأزميل- دولة قديمة	١٤٨
١٨٠	٢٠٠ تقويم وتكويح القضبان الخلفية لضلف الأبواب- دولة قديمة، دولة وسطى	١٤٩

رقم الصفحة	وصف اللوحة	رقم اللوحة	
بكتاب نجارة العمارة - بكتاب اللوحات	بكتاب اللوحات	بكتاب نجارة العمارة	
١٨٠	٢٠٠	سن وتجليخ نصال قواديم- دولة قديمة	١٥٠
١٨١	٢٠١	صنع باب خشبي- دولة وسطى	١٥١
١٨١	٢٠١	صقل أطر(حلو) أبواب خشبية بضلفة واحدة وضلفتين- دولة حديثة	١٥٢
١٨١	٢٠٢	عتب علوى لضلفة باب مثبت به موضع دوران المحور العلوى- إضمحلال أول	١٥٣
١٨١	٢٠٣	عتب سفلى لضلفة باب يتضمن عتب لاستقبال المحور السفلى- دولة قديمة	١٥٤
١٨١	٢٠٤	محاور ومفصلات عليا وسفلى خشبية ومعدنية لأبواب- دولة وسطى، عصر متأخر	١٥٥
١٨١	٢١٠	باب خشبي من مقبرة الملك سمر خت- عصر بداية	١٥٦
١٨٢	٢١٣	لوحات خشبية عمارة جنزية- دولة قديمة	١٥٧
١٨٢	٢١٤	باب وهمى بمقبرة شبس نسوت- دولة قديمة	١٥٨
١٨٣	٢١٦	ضلفة باب بمقبرة كا إم حست- دولة قديمة	١٥٩
١٨٤	٢١٦	ضلفة باب بمقبرة نفر ماعت- دولة قديمة	١٦٠
١٨٤	٢١٨	باب وهمى بمقبرة إيكا- دولة قديمة	١٦١
١٨٥	٢١٨	باب وهمى بمقبرة نفرى- دولة قديمة	١٦٢
١٨٥	٢١٩	باب وهمى للمدعو نجى- دولة قديمة	١٦٣
١٨٦	٢٢٠	ضلفة باب للمدعو تسن- دولة قديمة	١٦٤
١٨٧	٢٢١	ضلفة باب بمقبرة كا حرسث إف- دولة قديمة	١٦٥
١٨٧	٢٢٢	ضلفة باب للمدعو خوى- دولة وسطى	١٦٦

رقم الصفحة	وصف اللوحة	رقم اللوحة
بكتاب نجارة العمارة - بكتاب اللوحات	بكتاب اللوحات	بكتاب نجارة العمارة
١٨٧	٢٢٣	١٦٧
	ضلفة باب بمقبرة سن نفر- دولة حديثة	
١٨٧	٢٢٤	١٦٨
	ضلفة باب بمقبرة خرو إف- دولة حديثة	
١٨٧	٢٢٤	١٦٩
	ضلفة باب بمقبرة حورمس- دولة حديثة	
١٨٨	٢٢٦	١٧٠
	ضلفة باب بمقبرة سن نجم- دولة حديثة	
١٨٨	٢٢٩	١٧١
	باب خشبي بمعبد جنزى الملك تحوتمس الأول- دولة حديثة	
١٨٨	٢٣٣	١٧٢
	ضلفة باب معبد جنزى الملك اوسركون الأول- عصر متأخر	
١٨٨	٢٣٤	١٧٣
	باب نموذج منزل من الطين: نقوش هيروغليفية تمثل أبواب بضلفة وضلفتين- عصر بداية الأسرات	
١٨٩	٢٤٠	١٧٤
	قفل لطش من الطراز (S) دولة حديثة	
١٨٩	٢٤١	١٧٥
	صناعة قفل لطش من الطراز (H) دولة قديمة	
١٨٩	٢٤١	١٧٦
	قفل لطش من الطراز (R) دولة قديمة	
١٨٩	٢٤٣	١٧٧
	قفل داخل الإسطامة من الطراز المسمى حكن (Hkn) عصر متأخر	
١٩٠	٢٤٤	١٧٨
	قفل داخل الإسطامة يتكون من مزلاج وقرص- دولة حديثة	
١٩٠	٢٤٥	١٧٩
	قفل داخل الإسطامة من الطراز المسمى كات و كرت (K3t, K3rt) دولة قديمة	
١٩٠	٢٤٦	١٨٠
	قفل داخل إسطامة ذات قضيبين خشبيين يصل بينهما حبل وقطعة جلدية مستديرة وتجويف بعضادة الباب- دولة حديثة	
١٩٠	٢٤٦	١٨١
	قفل داخل إسطامة ذات قضيب معدني معقوف وتجويف بعضادة الباب- دولة قديمة	
١٩١	٢٥٠	١٨٢
	نافذتان علويتان بنموذج من الطين المضغوط- عصر ما قبل الأسرات	
١٩١	٢٥٠	١٨٣
	نافذتان علويتان بنموذج القصر: نافذة مشكلة حشوتها بهيئة زهور اللوتس- عصر بداية الأسرات	

رقم الصفحة	وصف اللوحة	رقم اللوحة
بكتاب تجارة العمارة - بكتاب اللوحات	بكتاب اللوحات	بكتاب تجارة العمارة
١٩١	٢٥١ نوافذ ذات مصبوعات رأسية عمارة سكنية- دولة وسطى	١٨٤
١٩١	٢٥١ نافذة خشبية بصلفتين ذاتا محاور بمنازل العمرانة- دولة حديثة	١٨٥
١٩٢	٢٥٢ نوافذ لمنازل مصورة بمقابر عدد من كبار الأفراد- دولة حديثة	١٨٦
١٩٢	٢٥٣ نوافذ نماذج ومناظر منقوشة لكباتن- عصر بداية الأسرات، دولة حديثة	١٨٧
١٩٣	٢٥٥ نوافذ تجلى قصور إخناتون مصورة ببعض مقابر العمرانة- دولة حديثة	١٨٨
١٩٤	٢٥٧ ملاقف منازل وكباتن- عصر بداية الأسرات، دولة حديثة	١٨٩
١٩٤	٢٥٨ شرفة برج محصن- عصر بداية الأسرات	١٩٠
١٩٤	٢٥٨ شرفات حصون- دولة وسطى، دولة حديثة	١٩١
١٩٤	٢٥٨ شرفات أبراج الأسوار المحصنة- دولة وسطى، دولة حديثة	١٩٢
١٩٤	٢٥٨ شرفات مخازن أسلحة- دولة حديثة	١٩٣
١٩٥	٢٦١ أرضية حجرة دفن الملك جت- عصر بداية الأسرات	١٩٤
١٩٥	٢٦١ أرضية حجرة دفن الملك مرس خع، عج أيب- عصر بداية الأسرات	١٩٥
١٩٦	٢٦٦ ساريات مثبتة بواجهات معابد مختلفة- دولة حديثة	١٩٦
١٩٦	٢٦٦ ساريات أعلام تزين مداخل هياكل دينية- عصرى ما قبل الأسرات، بداية الأسرات	١٩٧
١٩٦	٢٧٠ مسلة خشبية ذات فتحة مستطيلة عميقة بأعلاها- أسرة ٢٢	١٩٨
١٩٦	٢٧١ مسلات مقامة أمام مداخل نواويس المراكب- دولة حديثة	١٩٩
١٩٧	٢٧٣ مقعد كنيف بشكل حدوة الفرس- دولة حديثة	٢٠٠

رقم الصفحة	وصف اللوحة	رقم اللوحة
بكتاب تجارة العمارة - بكتاب اللوحات	بكتاب اللوحات	بكتاب تجارة العمارة
١٩٧	٢٧٤	٢٠١
		مقعد كنيف من الطراز الشبكي- دولة حديثة
١٩٧	٢٧٦	٢٠٢
		حواجز صيد ذات هيكلين خشبيين أو ثلاثة- دولة قديمة، دولة حديثة
١٩٧	٢٧٧	٢٠٣
		حواجز مشيدة أمام مداخل هياكل دينية- عصرى ماقبل الأسرات وبداية الأسرات
١٩٧	٢٧٩	٢٠٤
		حواجز مراكب سفر، شحن، حربية- عصر ما قبل الأسرات، عصر متأخر
١٩٨	٢٨٣	٢٠٥
		دراوى أسقف مستوية لكبائن مراكب ومخازن غلال ومنازل- عصر بداية الأسرات، دولة حديثة
١٩٨	٢٨٥	٢٠٦
		كوابيل خشبية- عصر بداية الأسرات، دولة قديمة
١٩٩	٣١١	٢٠٧
		علامات هيروغليفية متنوعة بغرض صنع المقاصير- دولة حديثة
١٩٩	٣١١	٢٠٨
		مقابض وحلقات معدنية لأسقف وزحافات المقاصير- دولة حديثة
١٩٩	٣١١	٢٠٩
		رسامون ونقاشون يقومون بتثبيت طبقة من النسيج يعلوها طبقة من الجص على جوانب بعض المقاصير بواسطة الغراء- دولة حديثة
١٩٩	٣١٤	٢١٠
		صنع مقاصير جزئية وتشكيل حلياتها، مقبرة رخميرع- دولة حديثة
١٩٩	٣١٤	٢١١
		صنع مقاصير، مقبرة نب آمون- دولة حديثة
٢٠٠	٣١٥	٢١٢
		صنع مقاصير، مقبرة حابو سنب- دولة حديثة
٢٠٠	٣١٦	٢١٣
		صنع مقاصير، مقبرة إيبوى- دولة حديثة
٢٠٠	٣١٨	٢١٤
		خراطيش لأتون فى صورتها المتأخرة، مقصورة تى- دولة حديثة
٢٠٠	٣١٩	٢١٥
		منظر لإخناتون وأمه أمام مائدة لقربان، مقصورة تى- دولة حديثة
٢٠١	٣٢٠	٢١٦
		كتفى باب وعتبه العليا، مقصورة تى- دولة حديثة
٢٠١	٣٢٣	٢١٧
		المقصورة الأولى لتوت عنخ آمون- دولة حديثة

رقم الصفحة	وصف اللوحة	رقم اللوحة
بكتاب نجارة العمارة - بكتاب اللوحات	بكتاب اللوحات	بكتاب نجارة العمارة
٢٠١	٣٢٣ دولة حديثة	٢١٨
٢٠١	٣٢٣ دولة حديثة	٢١٩
٢٠١	٣٢٤ دولة حديثة	٢٢٠
٢٠١	٣٢٦ دولة حديثة	٢٢١
٢٠٢	٣٢٨ نواويس ذات هيئات وأشكال مختلفة- دولة حديثة	٢٢٢
٢٠٢	٣٣٣ مناظر مصورة لصنع نواويس خشبية بمقابر جبانة الجيزة- دولة قديمة	٢٢٣
٢٠٢	٣٣٣ مناظر مصورة لصنع نواويس خشبية بمقابر جبانة سفارة- دولة قديمة	٢٢٤
٢٠٢	٣٣٤ مناظر مصورة لصنع نواويس خشبية بمقابر جبانة دير الجبراوى- دولة قديمة	٢٢٥
٢٠٢	٣٣٥ مناظر مصورة لصنع نواويس خشبية بمقابر جبانة بنى حسن- دولة وسطى	٢٢٦
٢٠٢	٣٣٧ مناظر مصورة لصنع نواويس خشبية بمقابر جبانة طيبة- دولة حديثة	٢٢٧
٢٠٣	٣٣٧ مناظر مصورة لصنع نواويس خشبية بمقابر جبانة طيبة- عصر متأخر	٢٢٨
٢٠٣	٣٣٩ ناووس خشبى لأحد كبار الأفراد- دولة قديمة	٢٢٩
٢٠٣	٣٤٠ ناووس خشبى للملك سنوسرت الأول- دولة وسطى	٢٣٠
٢٠٣	٣٤١ ناووس خشبى لحوار الأول- أسرة ١٣	٢٣١
٢٠٤	٣٤٣ ناووسان خشبيان لسنب تيزى- دولة وسطى	٢٣٢
٢٠٤	٣٤٦ ناووس من خشب البنوس للملكة حانتشسوت- دولة حديثة	٢٣٣
٢٠٤	٣٤٩ ناووس خشبى للمدعو كاسا- دولة حديثة	٢٣٤

٢٠٤	٣٤٩	ناووس خشبي لسيدة- دولة حديثة	٢٣٥
٢٠٥	٣٥١	ناووس خشبي للمدعو حر حا- عصر متأخر	٢٣٦
٢٠٥	٣٥٣	ناووس خشبي برقم ٧٠٠٤٣ CGC المتحف المصري بالقاهرة- عصر متأخر	٢٣٧
٢٠٦	٣٥٣	ناووس خشبي برقم ٨٧٠٨ المتحف المصري ببرلين- عصر متأخر	٢٣٨
٢٠٦	٣٥٤	ناووس خشبي برقم ٢٠٤٧٢ المتحف المصري ببرلين- عصر متأخر	٢٣٩
٢٠٦	٣٥٥	ناوويس خشبية صغيرة بهيئة هيكلى الجنوب والشمال- دولة حديثة	٢٤٠
٢٠٦	٣٥٨	ناووس حمل مقام على سطح المركب المسمى آمون وسرحات- دولة حديثة	٢٤١
٢٠٦	٣٥٨	ناووس حمل مخصص للإله سوكر- دولة حديثة	٢٤٢
٢٠٦	٣٦٠	ناوويس حمل مقامة على أسطح مراكب مختلفة- دولة حديثة	٢٤٣
٢٠٧	٣٦٠	ناوويس محمولة على اكتاف الكهنة- دولة حديثة	٢٤٤
٢٠٧	٣٦٢	جواسق يوبيل- عصر بداية الأسرات	٢٤٥
٢٠٧	٣٦٣	جواسق يوبيل- دولة قديمة، عصر متأخر	٢٤٦
٢٠٨	٣٦٦	جواسق عرض الملك سنوسرت الول- دولة وسطى	٢٤٧
٢٠٨	٣٦٧	جواسق عرض الملكة حاتشبوت- دولة حديثة	٢٤٨
٢٠٨	٣٦٧	جواسق عرض الملك تحوتمس الثالث- دولة حديثة	٢٤٩
٢٠٨	٣٦٨	جواسق عرض الملك أمنحوتب الرابع- دولة حديثة	٢٥٠
٢٠٨	٣٦٩	جواسق عرض الملك أمنحوتب الثالث- دولة حديثة	٢٥١

رقم الصفحة	وصف اللوحة	رقم اللوحة	
بكتاب نجارة العمارة - بكتاب اللوحات	بكتاب اللوحات	بكتاب نجارة العمارة	
٢٠٩	٣٧٠	جواسق عرض الملك أمنحوتب الثالث- دولة حديثة	٢٥٢
٢٠٩	٣٧١	جواسق عرض الملك إخناتون- دولة حديثة	٢٥٣
٢٠٩	٣٧٢	جواسق عرض الملك توت عنخ آمون- دولة حديثة	٢٥٤
٢١٠	٣٧٣	جواسق عرض الرعامسة- دولة حديثة	٢٥٥
٢١٠	٣٧٦	جواسق عرض لكبار الأفراد- دولة قديمة	٢٥٦
٢١٠	٣٧٧	جواسق عرض لكبار الأفراد- دولة وسطى	٢٥٧
٢١١	٣٧٨	جواسق عرض لكبار الأفراد- دولة حديثة	٢٥٨
٢١١	٣٨٠	جواسق عرض مقامة بحدائق الملوك وكبار الأفراد- دولة حديثة	٢٥٩
٢١١	٣٨٢	علامات تصنيف مدونة بالخطين الهيروغلى والهيراطيقى بغرض تسهيل تركيب الأجزاء المختلفة للمراكب وكيانها- دولة قديمة	٢٦٠
٢١٢	٣٨٣	صنع كابينة مركب مكونة من طابقين- دولة حديثة	٢٦١
٢١٢	٣٨٤	كيائن ذات تخطيط مستدير ومربع ومستطيل- عصر ما قبل الأسرات	٢٦٢
٢١٢	٣٨٥	كيائن ذات تخطيط مربع ومستطيل- عصر بداية الأسرات	٢٦٣
٢١٢	٣٨٦	كيائن مراكب سفر ذات قسم واحد- دولة قديمة، عصر اضمحلال أول	٢٦٤
٢١٣	٣٨٨	كابينة مركب خوفو- دولة قديمة	٢٦٥
٢١٣	٣٨٨	نموذج لكابينة مركب مساحيتى- عصر اضمحلال أول	٢٦٦
٢١٣	٣٨٩	كيائن مراكب سفر ذات ثلاثة أقسام- دولة قديمة	٢٦٧
٢١٤	٣٩٠	كيائن مراكب شحن ذات قسمين- دولة قديمة- عصر اضمحلال أول	٢٦٨

٢١٤	٣٩٢	كبائن مراكب سفر مكونة من: قسم واحد، قسمين، ثلاثة- دولة وسطى	٢٦٩
٢١٤	٣٩٤	كبائن مراكب سفر بتخطيط مستطيل ذات طابقين- دولة حديثة	٢٧٠
٢١٥	٣٩٥	كبائن مراكب شحن بتخطيط مستطيل ذات قسمين- دولة حديثة	٢٧١
٢١٥	٣٩٩	ظله سرير الملكة حنن حرس- دولة قديمة	٢٧٢
٢١٦	٤٠٠	ظلات أسرة لكبار الأفراد- دولة قديمة	٢٧٣
٢١٦	٤٠٠	ظلات أسرة المدعو امنمحات سورر- دولة حديثة	٢٧٤
٢١٧	٤٠٢	ظلة محفة الملك نمرمر - عصر بداية الأسرات	٢٧٥
٢١٧	٤٠٣	ظلات محفات لكبار الفراد- دولة قديمة	٢٧٦
٢١٨	٤٠٤	ظلة محفة الملك رمسيس الثالث- دولة حديثة	٢٧٧
٢١٨	٤٠٤	ظلات زحافات- دولة قديمة	٢٧٨
٢١٨	٤٠٦	ظلات زحافات- دولة وسطى	٢٧٩
٢١٨	٤٠٦	ظلات زحافات- دولة حديثة	٢٨٠
٢١٨	٤٠٧	الظلة الأمامية لمركبى خوفو وساحورع- دولة قديمة	٢٨١
٢١٨	٤٠٧	ظلة كابينة مركب الملك خوفو- دولة قديمة	٢٨٢
٢١٨	٤٠٨	ظلة المركب المصورة بمقبرة جعو- دولة قديمة	٢٨٣
٢١٩	٤٠٨	ظلات المراكب المصورة بمقبرة كل من مين ببي وأيسى- دولة قديمة	٢٨٤
٢١٩	٤٠٩	ظلات نماذج مراكب مکت رع ومناظر مراكب مقبرة خنوم حوتب- دولة وسطى	٢٨٥

رقم الصفحة	وصف اللوحة	رقم اللوحة	
بكتاب تجارة العمارة - بكتاب اللوحات	بكتاب اللوحات	بكتاب تجارة العمارة	
٢٢٠	٤١٠	ظلات مراكب المصورة بمقابر نب آمون وقن آمون وظلات المراكب المصورة بمقبرة توت عنخ آمون- دولة حديثة	٢٨٦
٢٢٠	٤١١	ظلات مركبات- عصر متأخر	٢٨٧
٢٢١	٤١٢	ظلات للأطعمة والمشروبات- دولة حديثة	٢٨٨
٢٢١	٤١٣	ظلات أسواق- دولة قديمة، دولة حديثة	٢٨٩
٢٢١	٤١٤	ظلات نواويس- دولة حديثة	٢٩٠
٢٢٢	٤١٧	خيام تطهير- دولة قديمة	٢٩١
٢٢٢	٤١٨	خيام تطهير- دولة حديثة	٢٩٢
٢٢٢	٤٢٠	خيام تحنيط- دولة قديمة	٢٩٣
٢٢٢	٤٢١	خيام الموم- دولة حديثة	٢٩٤
٢٢٢	٤٢٣	خيام المعسكرات- دولة حديثة	٢٩٥
٢٢٣	٤٢٤	خيام ألحباب الداما- دولة حديثة	٢٩٦
٢٢٣	٤٢٦	تروس حصار- دولة وسطى	٢٩٧
٢٢٣	٤٢٧	تروس تأمين المرء- دولة حديثة	٢٩٨
٢٢٣	٤٣١	سقيفة منزل مكت رع- دولة وسطى	٢٩٩
٢٢٤	٤٣٢	سقيفة هيكل مين وكوخ التحنيط- عصر بداية الأسرات، دولة قديمة	٣٠٠
٢٢٤	٤٣٣	سقائف كيانن- دولة قديمة	٣٠١
٢٢٤	٤٣٣	سقائف كيانن- دولة وسطى	٣٠٢

رقم الصفحة	وصف اللوحة	رقم اللوحة	
بكتاب نجارة العمارة - بكتاب اللوحات	بكتاب اللوحات	بكتاب نجارة العمارة	
٢٢٤	٤٣٤	سقائف كبانن- دولة حديثة	٣٠٣
٢٢٥	٤٣٥	سقائف مخازن غلال- دولة قديمة	٣٠٤
٢٢٥	٤٣٦	سقائف مخازن غلال- دولة وسطى، دولة حديثة	٣٠٥
٢٢٥	٤٣٦	سقائف حظائر- دولة قديمة	٣٠٦
٢٢٥	٤٣٨	تكاعيب ذات سقف مستوى- عصر بداية الأسرات	٣٠٧
٢٢٥	٤٣٨	تكاعيب ذات سقف مستوى- دولة قديمة	٣٠٨
٢٢٦	٤٣٩	تكاعيب ذات سقف مستوى- دولة وسطى، دولة حديثة	٣٠٩
٢٢٦	٤٤٠	تكاعيب ذات سقف مقبى- دولة وسطى، دولة حديثة	٣١٠
٢٢٦	٤٤١	معاصر- دولة قديمة	٣١١
٢٢٦	٤٤١	معاصر- دولة وسطى	٣١٢
٢٢٧	٤٤٢	معاصر- دولة حديثة	٣١٣
٢٢٧	٤٤٤	مطابخ- دولة قديمة	٣١٤
٢٢٧	٤٤٤	مطابخ- دولة وسطى	٣١٥
٢٢٧	٤٤٤	مطابخ- دولة حديثة	٣١٦
٢٢٧	٤٤٦	حظائر ذات تخطيط مربع أو مستطيل- دولة قديمة	٣١٧
٢٢٨	٤٤٦	حظائر- دولة وسطى، دولة حديثة	٣١٨
٢٢٨	٤٧٢	زخارف أسقف العمارة السكنية- عصر بداية الاسرات- دولة قديمة	٣١٩

رقم الصفحة	وصف اللوحة	رقم اللوحة
٢٢٨	٤٧٣ زخارف أسقف المقاصير الجنزية- دولة حديثة	٣٢٠
٢٢٨	٤٧٦ زخارف جدران العمارة السكنية- عصر بداية الأسرات- دولة قديمة	٣٢١
٢٢٩	٤٧٦ زخارف جدران العمارة الدينية- عصر بداية الأسرات- دولة قديمة	٣٢٢
٢٢٩	٤٧٧ زخارف ناووس كل من الملكة حاتشبسوت والمدعو كاسا- دولة حديثة	٣٢٣
٢٢٩	٤٧٨ زخارف مقاصير مريت أتون، تي، توت عنخ آمون- دولة حديثة	٣٢٤
٢٣٠	٤٧٨ زخارف جوانب أو جردان الكبائن- دولة حديثة	٣٢٥
٢٣٠	٤٧٩ زخارف أعمدة العمارة السكنية- دولة حديثة	٣٢٦
٢٣٠	٤٨٥ زخارف أبواب النواويس- دولة حديثة	٣٢٧
٢٣٠	٤٨٦ زخارف البواب الوهمية- دولة قديمة، دولة حديثة	٣٢٨
٢٣٠	٤٨٦ زخارف المزلاج طراز S والكالون المسمى حكن Hkn ، دولة حديثة - عصر متأخر	٣٢٩
٢٣٠	٤٨٦ زخارف نوافذ التجلى- دولة حديثة	٣٣٠

لوحات كتاب:
أشغال النجارة في مصر القديمة
(نجارة العمارة)

(شكل : ١)

١ تشكيل وصناعة الطوب اللبن
- دولة حديثة

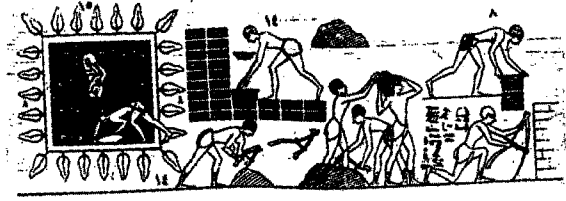

(شكل : ٢)



٢ زحافة مستخدمة في نقل كتل حجرية ; تسوية وصلل أوجه كتل حجرية
- إضمحلال أول ، دولة حديثة

(شكل : ٣)

٣ نوافذ وفتحات للأسقف
العمارة السكنية والدينية
إضمحلال أول ، دولة حديثة

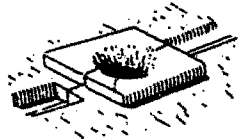
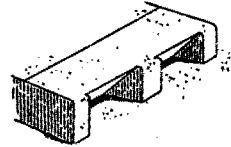
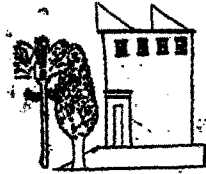
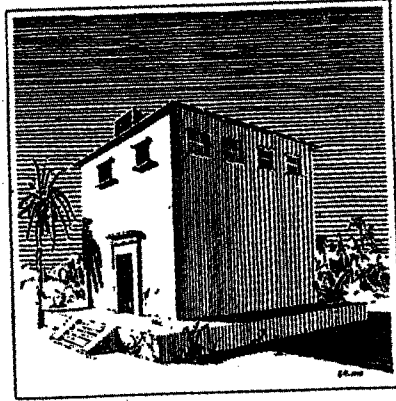

(شكل : ٤)

٤ منزل نو طوابق - دولة حديثة

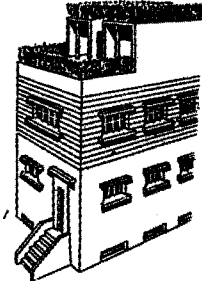

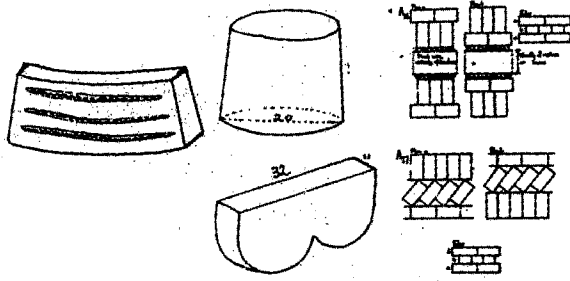

(شكل : ٥)

٥ أشكال ونسب الطوب اللبن -
عصر بداية الأسرات - دولة حديثة

(شكل : ٦)

أ-د

٦ رسوم هندسية لكل من مقبرة
الملك رمسيس الرابع والتاسع ، ناوس ،
جوسق - دولة حديثة

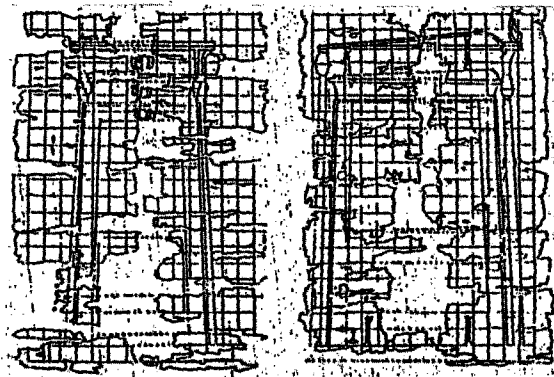
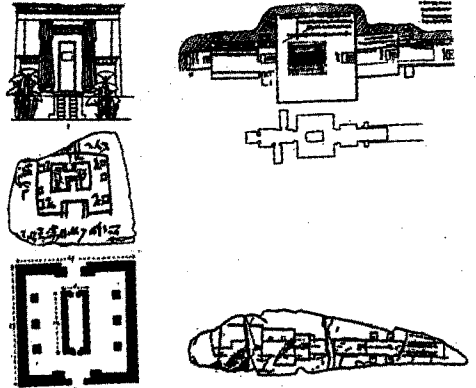

(شكل : ٧)

أ-ز

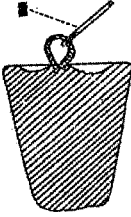

٧ نظم الصرف الصحي بمعبد ساحورع
ومنازل العمارنة وتصريف مياه الأمطار
بمعبد سيتي الأول بأبيدوس - دولة قديمة
، دولة حديثة

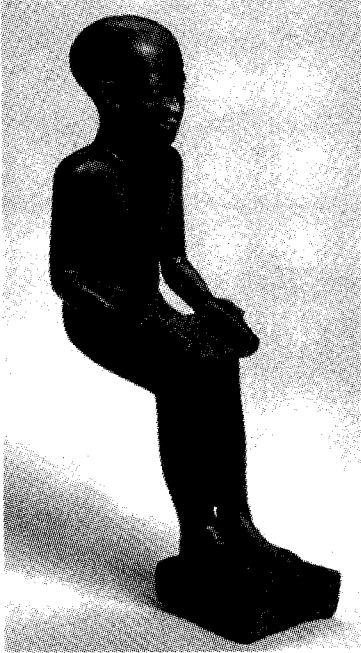
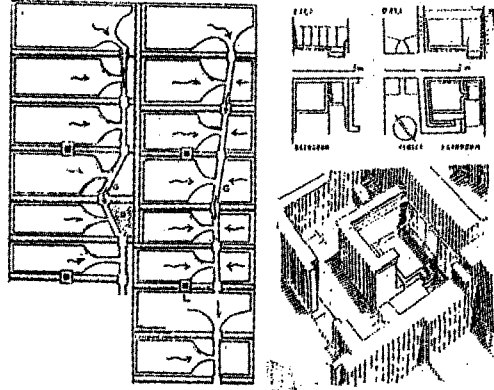

(شكل : ٨)

٨ تمثال من البرونز لإيمحوتب مهندس
الملك زوسر - عصر متأخر

(شكل : ٩)
أ-ب



٩ تمثال من حجر الجرانيت لأمنحوتب بن حابو
- دولة حديثة

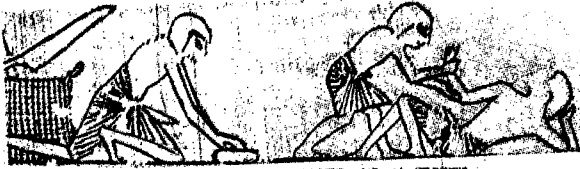
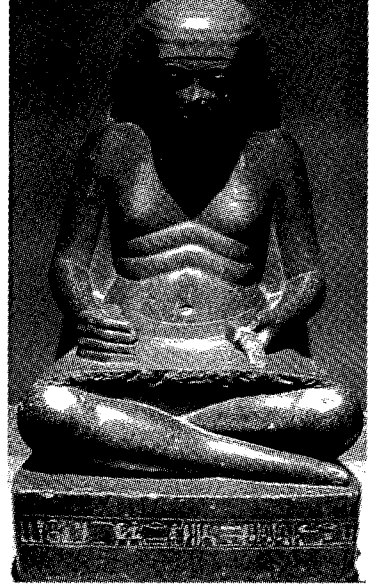

(شكل : ١٠)
أ-ب

١٠ إخراج جسم غريب من عين أحد
النجارين وإعادة مفصل مخلوع لمكانه
لنجار آخر - دولة حديثة

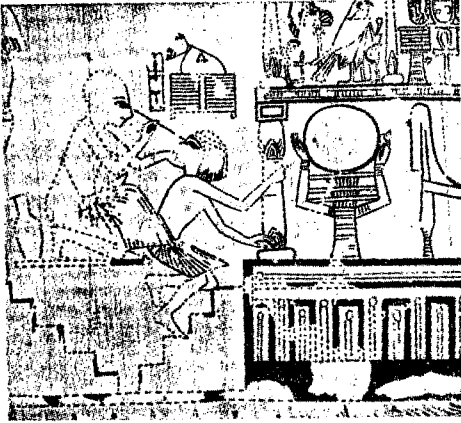

(شكل : ١١) أ-ب

١١ زحافات خشبية وطرقها المشكلة من
ألواح خشبية متجاورة - دولة وسطي

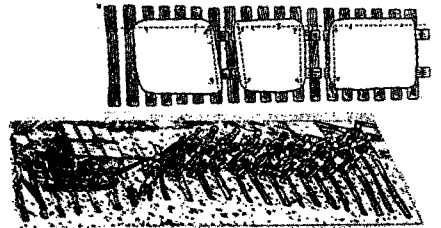

(شكل : ١٢)

مراكب نيلية مستخدمة في نقل
عناصر معمارية - دولة حديثة

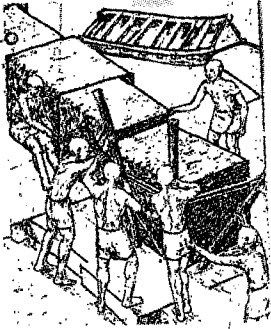
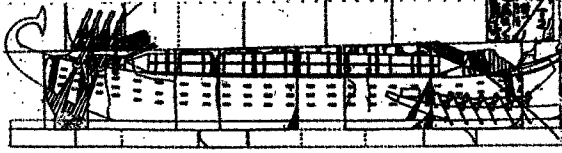

(شكل : ١٣)

أ- ب
براطيم ودلائق لنقل كتل حجرية
- دولة قديمة - دولة حديثة



(شكل : ١٤)

نقل طوب لبن بواسطة النير والألواح الخشبية - دولة حديثة

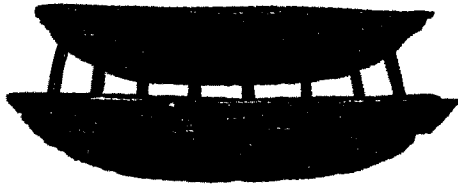
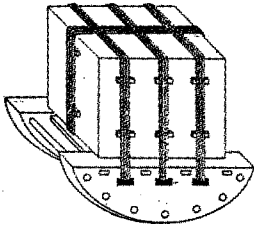

(شكل : ١٥) هزاز مستخدم في رفع كتل حجرية لمستويات مختلفة - دولة حديثة

أ- ب

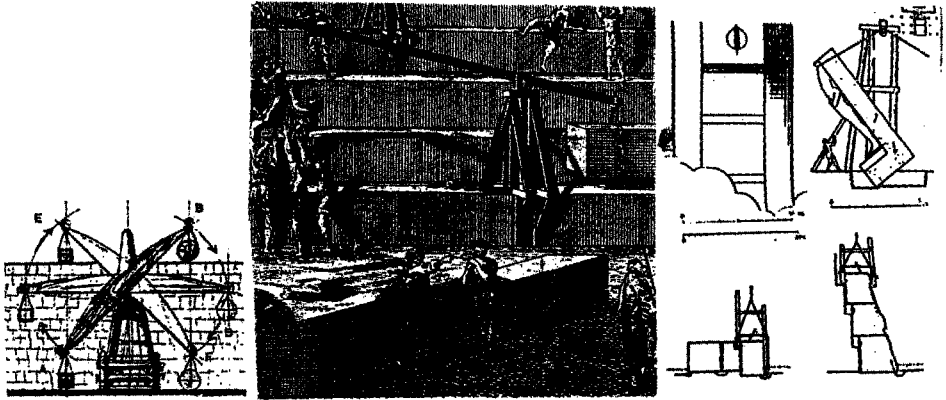

(شكل : ١٦) رسوم تخيلية لآلات رافعة يرجح إستخدامها من قبل المصري القديم
لرفع الكتل الحجرية لمستويات مختلفة بالمقابر الهرمية - دولة قديمة
أ- و

(شكل : ١٧) أ- ج
١٧ قالب ومسطرين خشبيين مستخدمين
في أعمال البناء - دولة حديثة

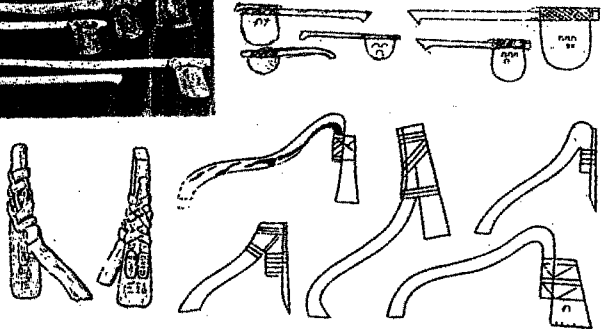
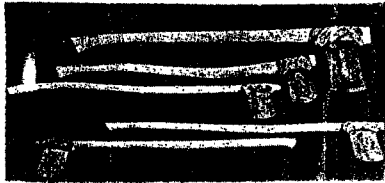
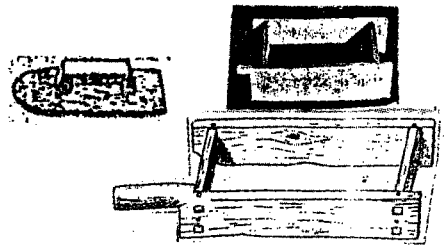

(شكل : ١٨) أدوات قطع وتشكيل (بلط ، قواليم) - دولة وسطي - دولة حديثة
أ- ف

(شكل : ١٩) ا-د

أدوات تقويم وتكويح (آلة smiti)
دولة قديمة - دولة وسطي

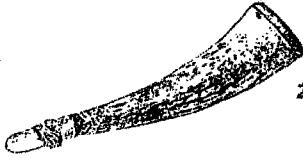
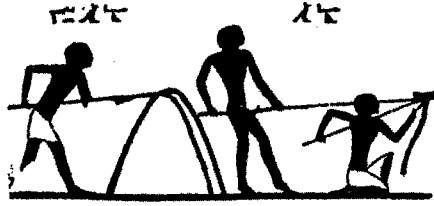
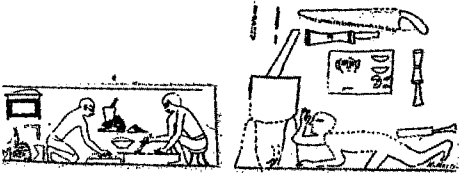

(شكل : ٢٠) أدوات تغرية وترزييت (اواني فخارية أو
معننية وقرون حيوانات وفرش) - دولة حديثة
ا-ج

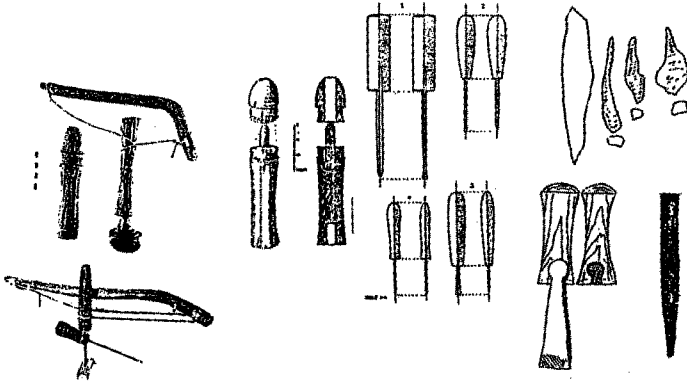

(شكل : ٢١)

ا-ن

٢١ أدوات تقعب (مثاقب، أزاميل، مطارق) - عصر ما قبل الأسرات - دولة حديثة

(شكل : ٢٢)

أ- ج

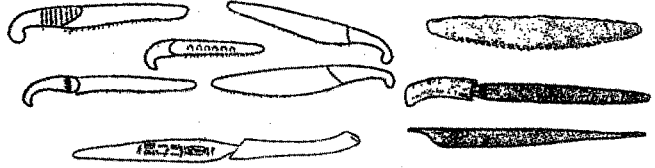

أدوات نشر (سكاكين ظرائية ومعنوية
،مناشير)-عصر ما قبل الأسرات-



(شكل : ٢٣) أ- ب

٢٣ أدوات صقل وسحج (كتل من الحجر الرملي ذات
أشكال مختلفة)- عصر ما قبل الأسرات - دولة حديثة

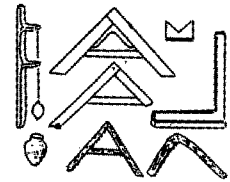
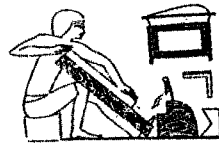
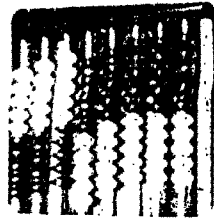
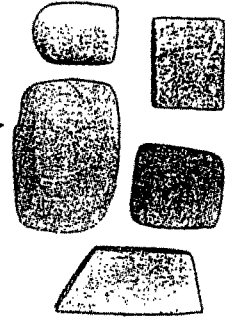

(شكل : ٢٤)

أ- ج

٢٤ أدوات قياس وضبط زوايا (زوايا قائمة، موازين خيطية، خيوط، أباكس حاسب)
- دولة قديمة - دولة حديثة

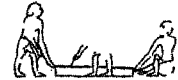

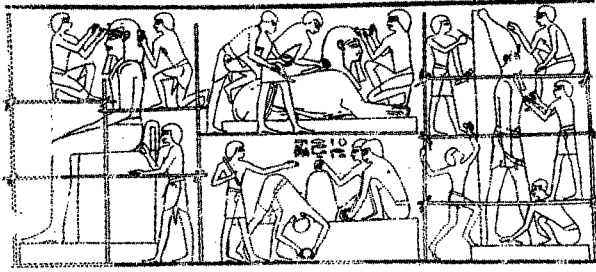

(شكل : ٢٥) أ-ب أساقيل خشبية - دولة حديثة

(شكل : ٢٦)

قسط خشبية مستخدمة لربط كتل حجرية
لحين جفاف ملاطها - دولة حديثة

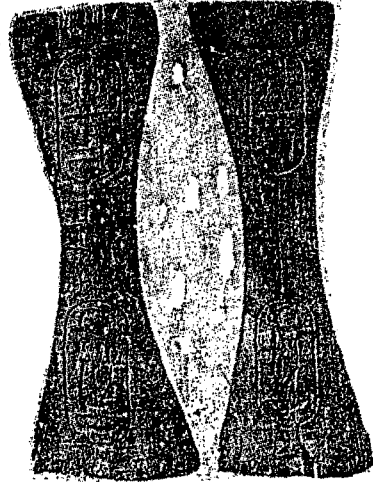

(شكل : ٢٧)

خوابير خشبية لربط قوالب الطوب
للبن ذات الأحجام الكبيرة ; لفصل
الكتل الحجرية من محاجرها -
عصر بداية الأسرات - دولة حديثة

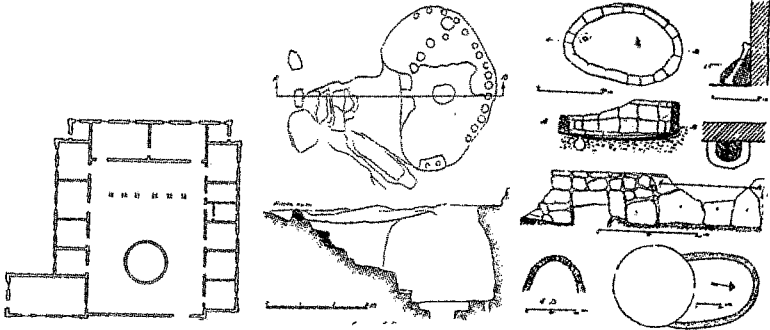
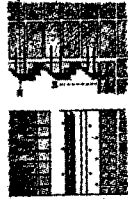

(شكل : ٢٨) أكواخ ذات أسقف مقبية ومستوية بتخطيط مستدير ، مربع ، مستطيل
أ-ج - عصر ما قبل الأسرات

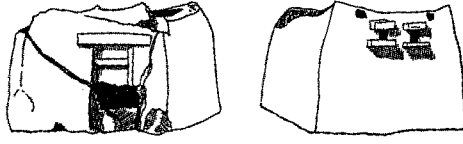

شكل : ٢٩)

أ-ب

نموذج لكوخ من الطين المضغوط - عصر ما قبل الأسرات

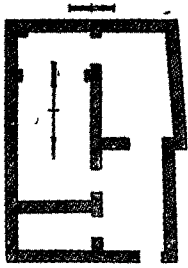

شكل : ٣٠)

أ-ب

٣٠ منازل من الطوب اللبن
بالمجموعة الجزئية لكل من الملك
زوسر والملكة خنتكاوس
- دولة قديمة

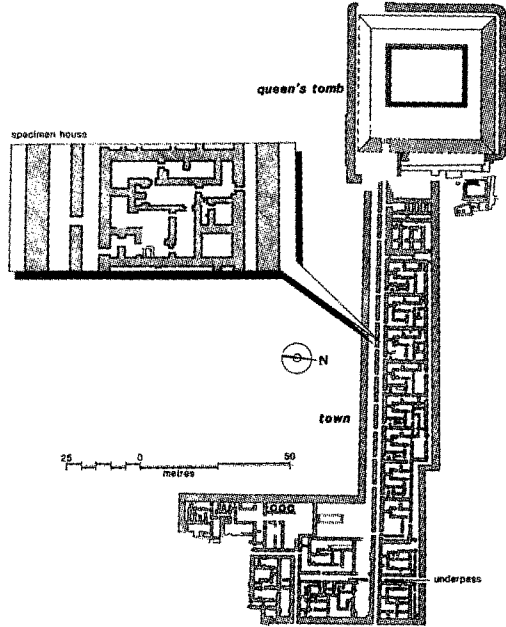

شكل : ٣١)

أ-ج

٣١ منازل الروح من الفخار - عصر
إضمحلال أول - دولة وسطى

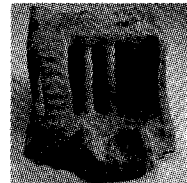
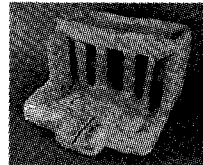
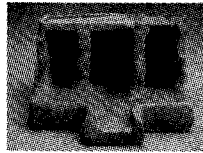

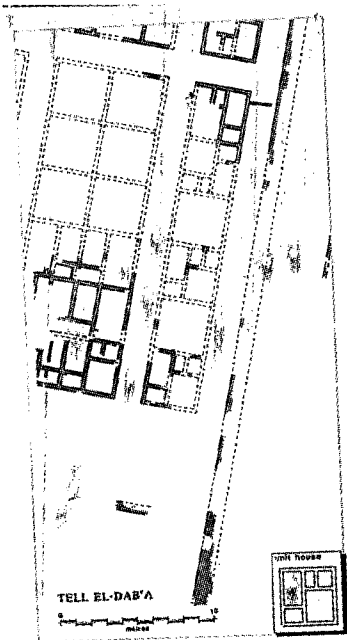
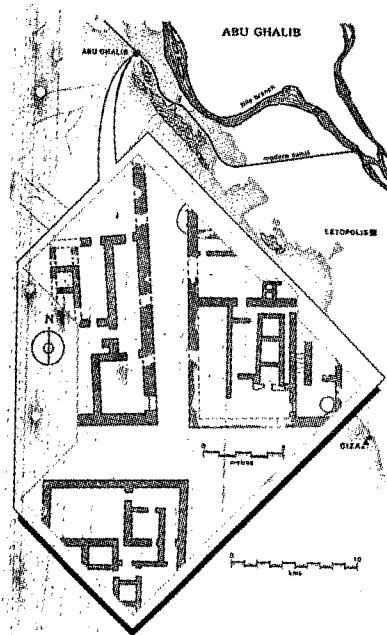
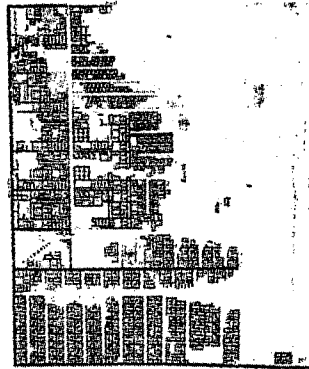
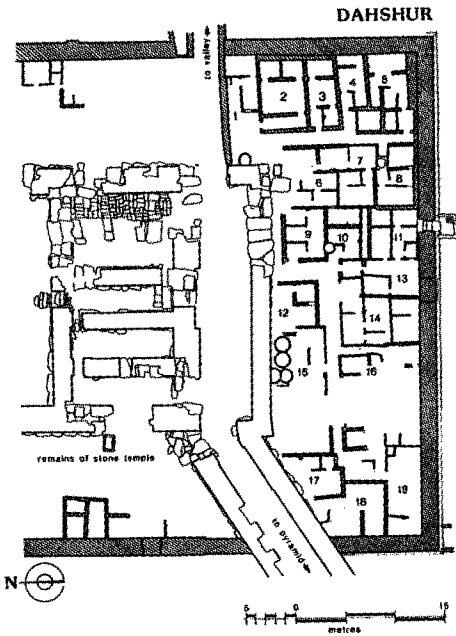

(شكل : ٣٢) ١-د

٣٢ منازل من الطوب اللبن باللاهون، دهشور
 ، أبو غالب، تل الضبيع - دولة وسطي

(شكل : ٣٣)
ج-١

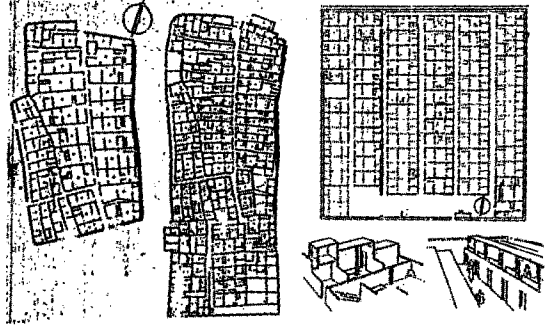

٣٣ منازل من الطوب اللين بالعمارة ودير المدينة - دولة حديثة

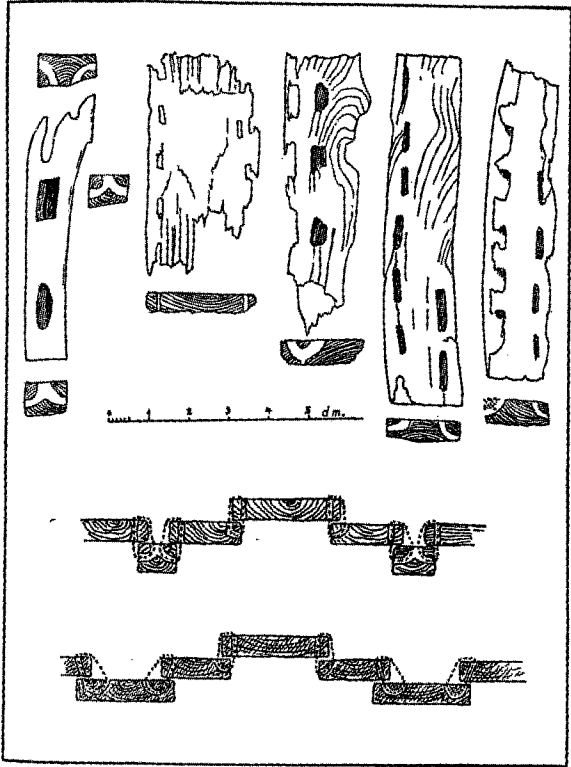

(شكل : ٣٤)

٣٤ ألواح خشبية تحاكي واجهة القصر ، طرخان - عصر بداية الأسرات

شكل : ٣٥) ١-د

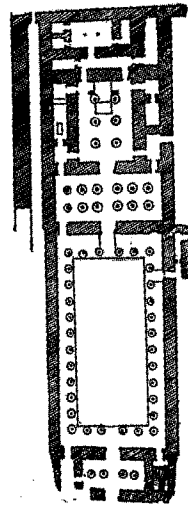
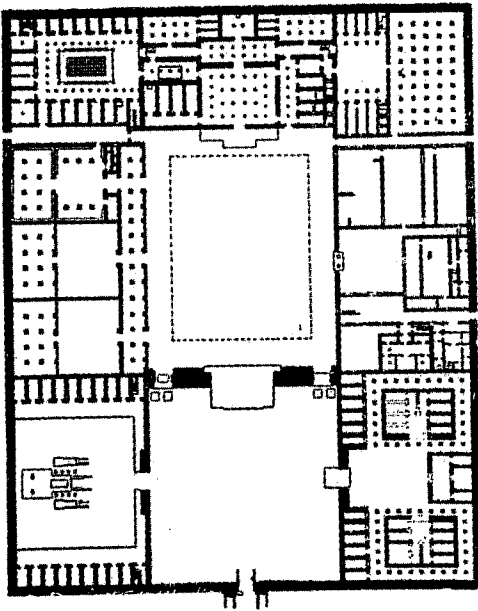
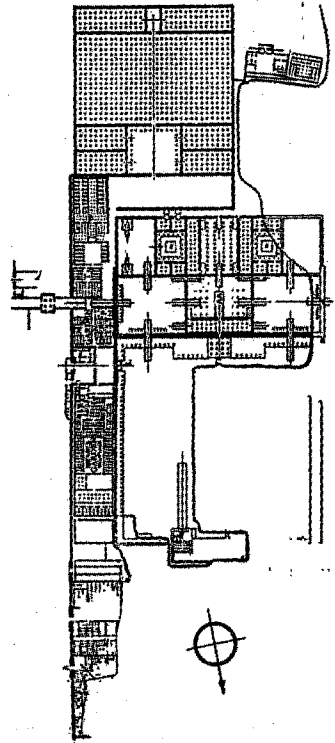
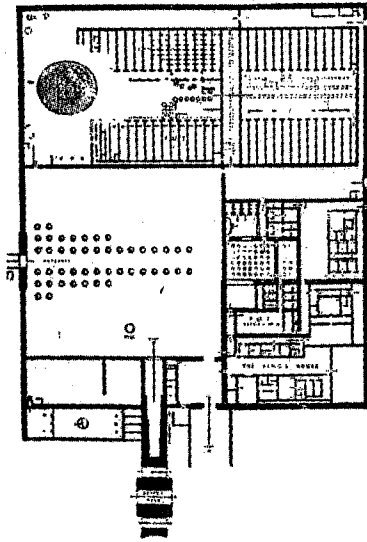

٣٥ قصر كل من الملك إخناتون بتل العمارنة ومرنبتاح بمنف - دولة حديثة

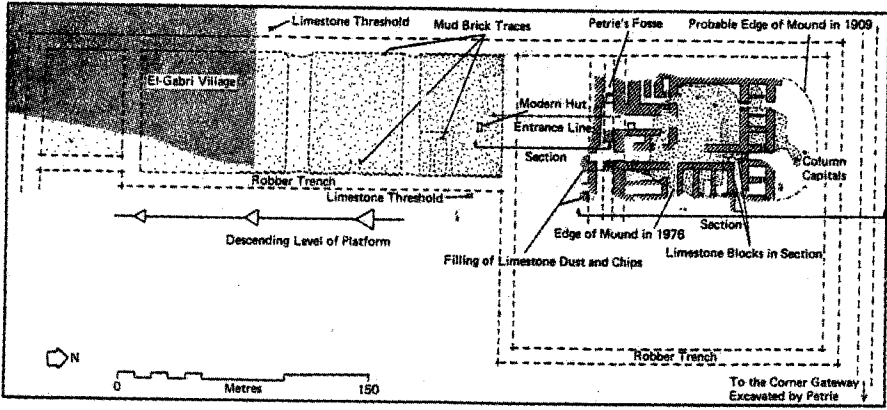

(شكل : ٣٦) قصر ابريس بمنف - عصر متأخر

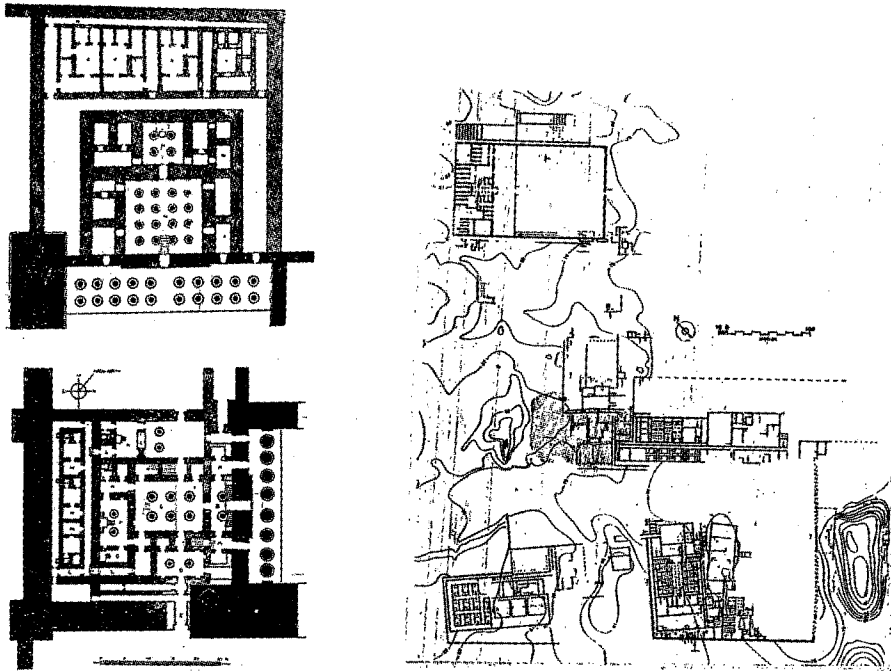

(شكل : ٣٧) ج-١

٣٧ قصور جزرية لكل من الملك أمنمحيب الثالث ورمسيس الثاني والثالث دولة حديثة

(شكل : ٣٨) أ-ج
 حصون عسكرية بهيرا كنبوليس (نخن)
 وأبيدوس-عصر بداية الأسرات

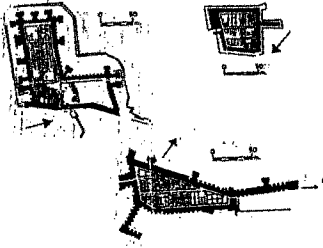
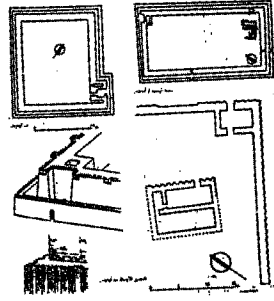

(شكل : ٣٩) أ-هـ

حصون عسكرية بالكومة وسمنة وبوهن
 وميرجيسا وأورونارتي - دولة وسطي
 - دولة حديثة

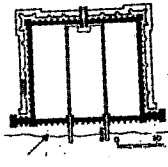
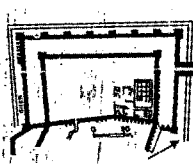

(شكل : ٤٠) سور محصن لإحدي المدن - عصر ما قبل الأسرات

(شكل : ٤١)
 أسوار محصنة بمعبد جنزي
 مدينة هابو - دولة حديثة

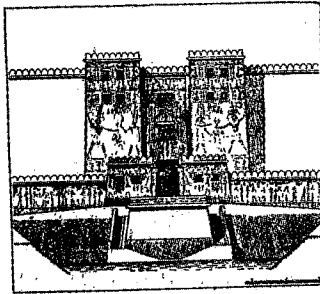

(شكل : ٤٢) أ-ب دار كتب بمخطوط مصري قديم وحديث - دولة حديثة

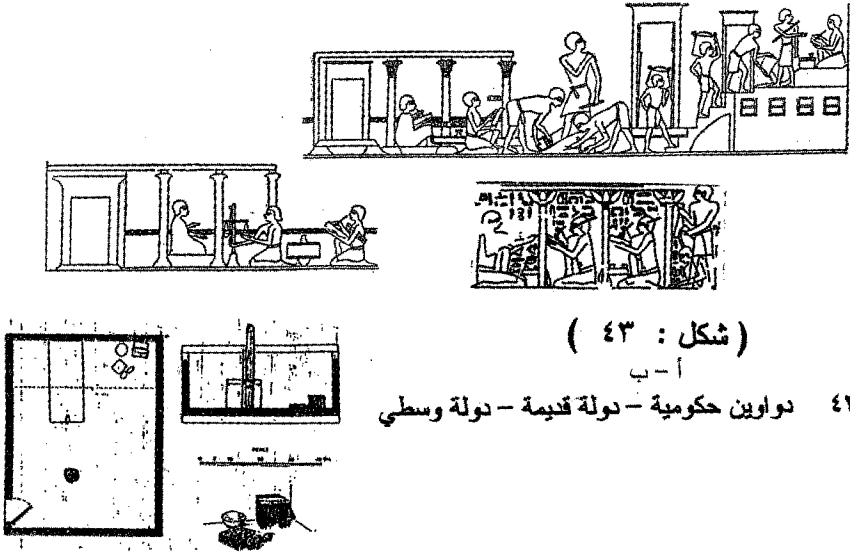

(شكل : ٤٣)

أ- ب

٤٣ دواوين حكومية - دولة قديمة - دولة وسطي



(شكل : ٤٤)

نموذج لورشة نجارة مكت رع
- دولة وسطي

(شكل : ٤٥) أ- د ورش مشغولات فخارية

- دولة قديمة - دولة حديثة

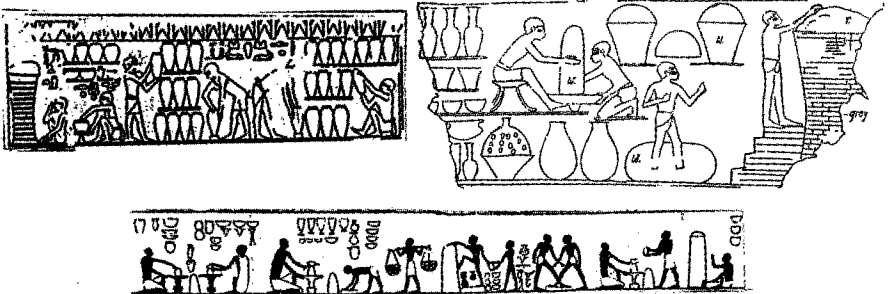

(شكل : ٤٦)

أ-ب

٤٦ نماذج لمصانع غزل ونسج
- إضمحلال أول - دولة وسطي

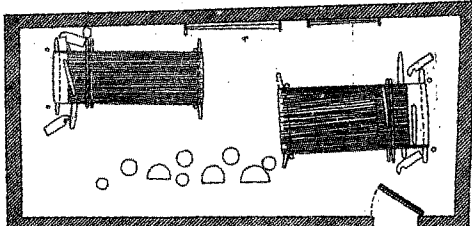
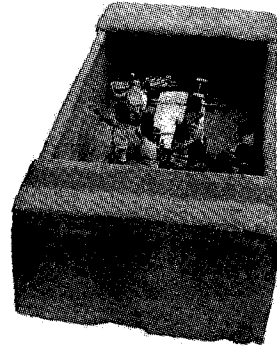

PLAN SECTION

0 10 20 30 40cm

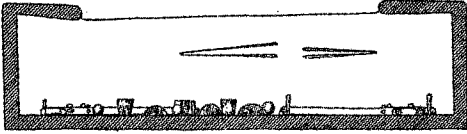
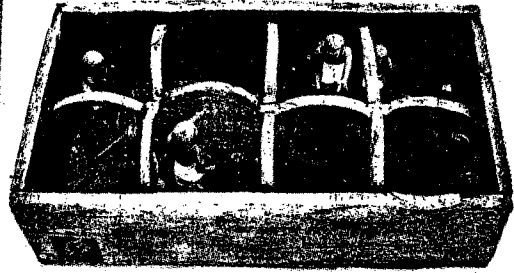

(شكل : ٤٧) أ-ب مناظر منقوشة ونماذج خشبية لمخابز - دولة وسطي - دولة حديثة

(شكل : ٤٨)
 نموذج لمصنع جعة ونبيد مكت رع
 - دولة وسطي

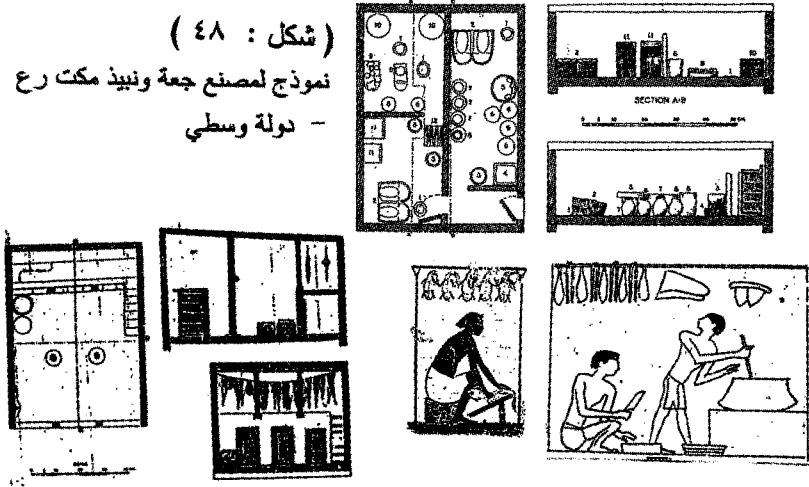

(شكل : ٤٩) أ- ج مطابخ ونموذج لمنبح مكون من طابقين - دولة قديمة - دولة حديثة

(شكل : ٥٠)
 نموذج لمخزن غلال مكت رع
 - دولة وسطي



(شكل : ٥١)
 أ- ب

٥١ نموذج لحظيرة مواشي مكت رع - دولة وسطي

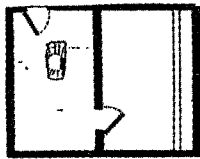

(شكل : ٥٢) أ- ب

٥٢ أسواق مختلفة -

دولة قديمة ، دولة حديثة



(شكل : ٥٣)

٥٣ بناء علوي مستطيل لمقبرة كسيت أوجهه الخارجية بالطين

وأغصان الأشجار - عصر ما قبل الأسرات

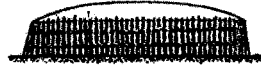

(شكل : ٥٤)

٥٤ بناء علوي مستطيل من الرمال والحصى لمقبرة

- عصر ما قبل الأسرات



(شكل : ٥٥)

٥٥ بناء علوي علي هيئة مصطبة ملكية داخلية مدرجة

- عصر بداية الأسرات

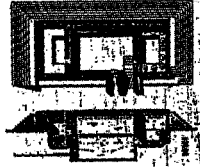

(شكل : ٥٦)

٥٦ بناء علوي علي هيئة مصطبة للملكة مريت نيت

- عصر بداية الأسرات

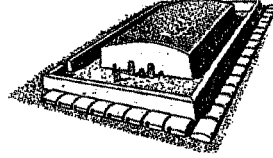

(شكل : ٥٧)

٥٧ بناء علوي علي هيئة مصطبة لأحد الأتباع

- عصر بداية الأسرات

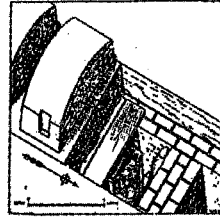

(شكل : ٥٨)

أ- ب

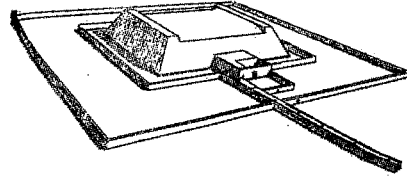
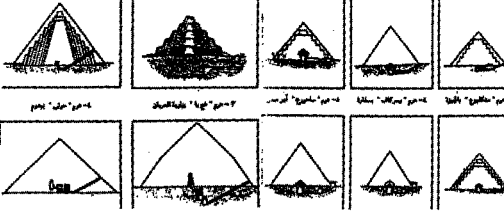

٥٨ بناء علوي علي هيئة هرم مدرج ، هرم منكسر الأضلاع ، هرم كامل

مصطبة - دولة قديمة

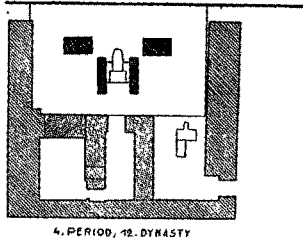

4. PERIOD, 12. DYNASTY

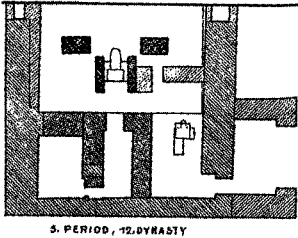

5. PERIOD, 12. DYNASTY

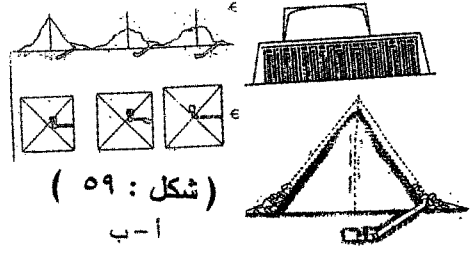
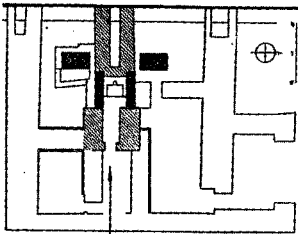

(شكل : ٥٩)

أ-ب

٥٩ بناء علوي علي شكل
مصطبة لمقبرة الملكة خنتكاوس وعلي شكل
هرم كامل لزوجات كل من الملك خوفو ومنكاورع
- دولة قديمة

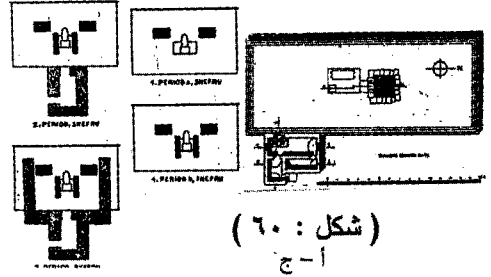

(شكل : ٦٠)

أ-ج

٦٠ مقصورة للقربان ملحقة بالبناء العلوي لمقابر
كل من الملوك والأشراف - دولة قديمة دولة وسطى



(شكل : ٦١) أ-ب

٦١ بناء علوي علي هيئة هرم للملك أمنمحات الأول
، هرم يتوسط معبد جزري الملك منتوحتب (نب حبت رع)
- دولة وسطى

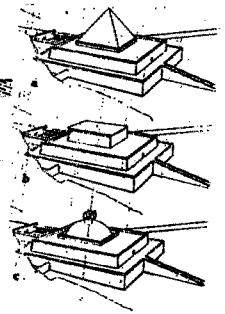

(شكل : ٦٢)

٦٢ بناء علوي علي هيئة هرم للملك خنجر
- عصر إضمحلال ثاني

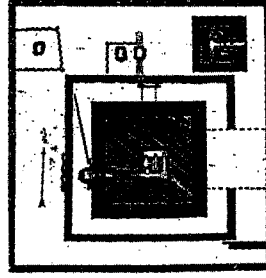

(شكل : ٦٣) أ-ب

٦٣ بناء علوي علي هيئة هرم صغير
الحجم بمقابر الأشراف - دولة حبيشة

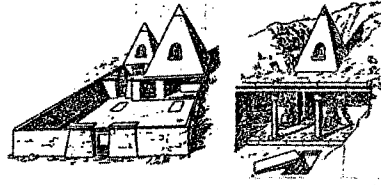

(شكل : ٦٤)

٦٤ بناء علوي علي هيئة مصطبة للملك
شاشنق الثالث - عصر متأخر

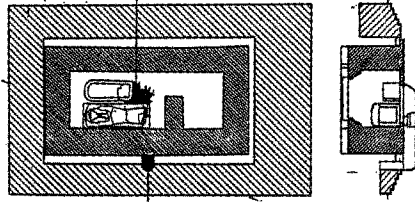

(شكل : ٦٥)

٦٥ بناء علوي لمقبرة المدعو
منتو محات عمدة طيبة - عصر متأخر



(شكل : ٦٦)

أ-ب

بناء سفلي لمقابر الحكام عبارة عن حفرة
ذات تخطيط بيضاوي أو
مستدير أو مربع أو مستطيل - عصر ما قبل الأسرات

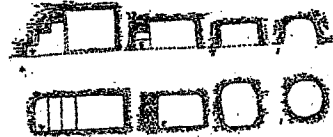

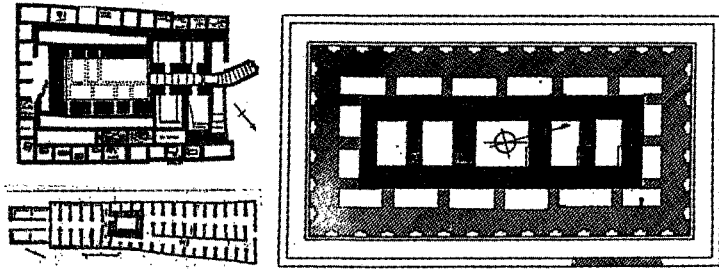

(شكل : ٦٧) بناء سفلى لمقابر ملكية عبارة عن حفرة مفتوحة متسعة عميقة مشيد بداخلها حجرة أو أكثر من الطوب اللبن -عصر بداية الأسرات ج - أ

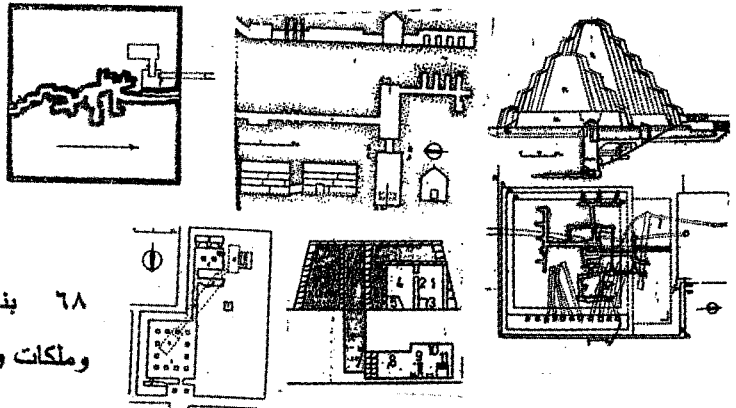

(شكل : ٦٨)

أ - م
٦٨ بناء سفلى لمقابر ملوك
وملكات وأفراد - دولة قنيمية

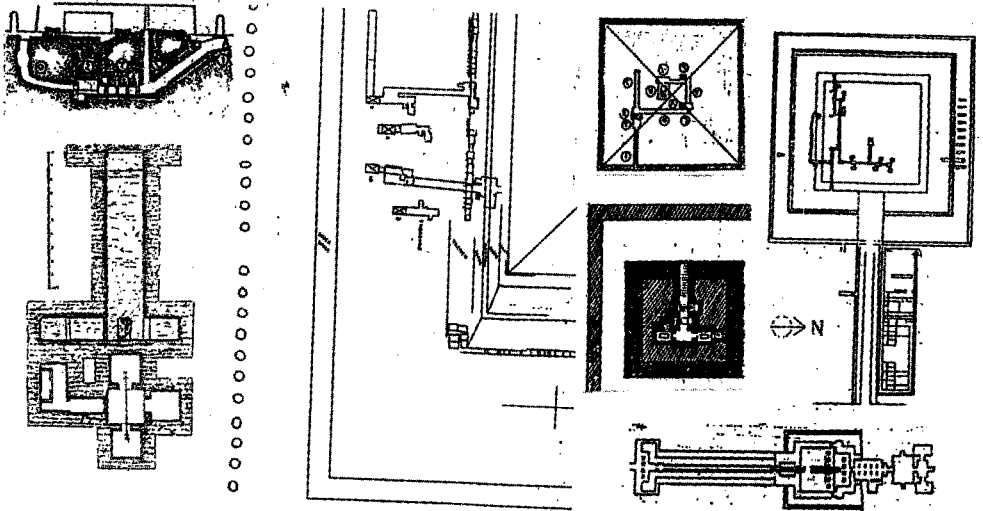

(شكل : ٦٩) أ - هـ بناء سفلى لمقابر ملكية وأفراد - دولة وسطى

(شكل : ٧٠) أ-ب
 ٧٠ بناء سفلى لمقابر ملوك وأفراد
 - عصر إضمحلال ثاني

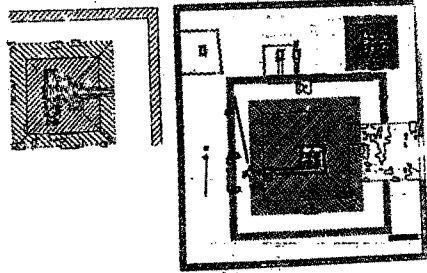

(شكل : ٧٢) أ-ب
 ٧٢ بناء سفلى لمقابر ملكية وأفراد - عصر متأخر

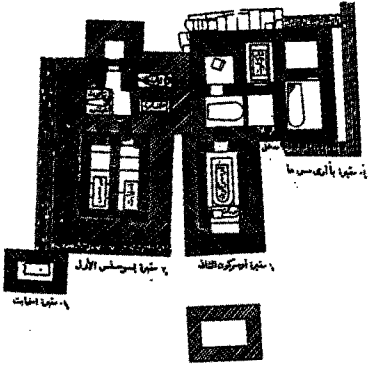

(شكل : ٧١)
 بناء سفلى لمقابر ملكية
 وأفراد - دولة حديثة

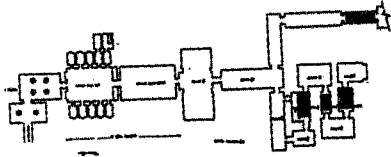
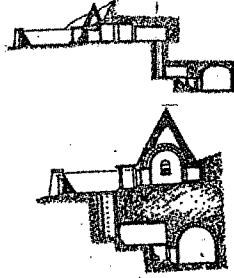

(شكل : ٧٣)
 مقبرة صخرية - عصر بداية الأسرات

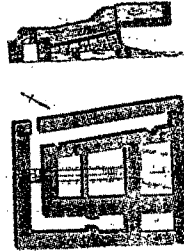

(شكل : ٧٤)
 أ-د

مقابر صخرية لأفراد - دولة قديمة

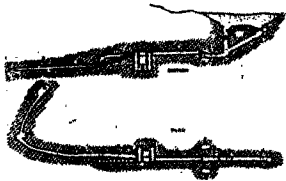
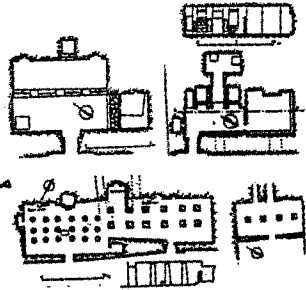

(شكل : ٧٥)

مقبرة صخرية للملك سنوسرت الثالث بجبانة أبيدوس - دولة وسطي

(شكل : ٧٦)

أ- هـ
مقابر صخرية لمكات وأفراد
- نولة وسطي

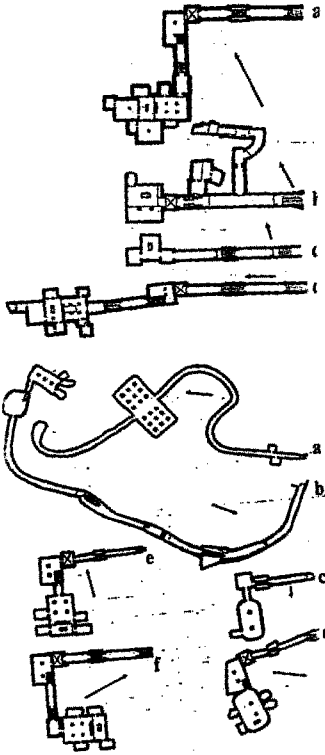
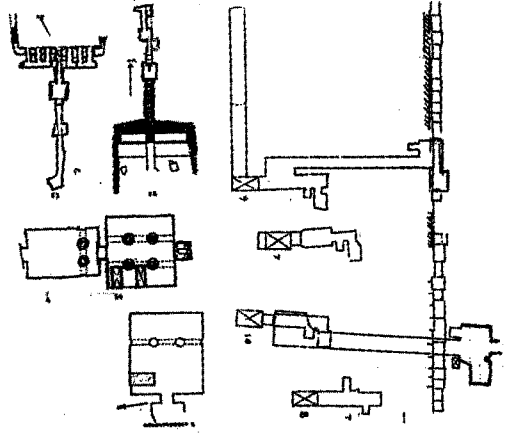

(شكل : ٧٧) أ- د

مقابر صخرية ملكية ، وادي الملوك
- نولة حديثة

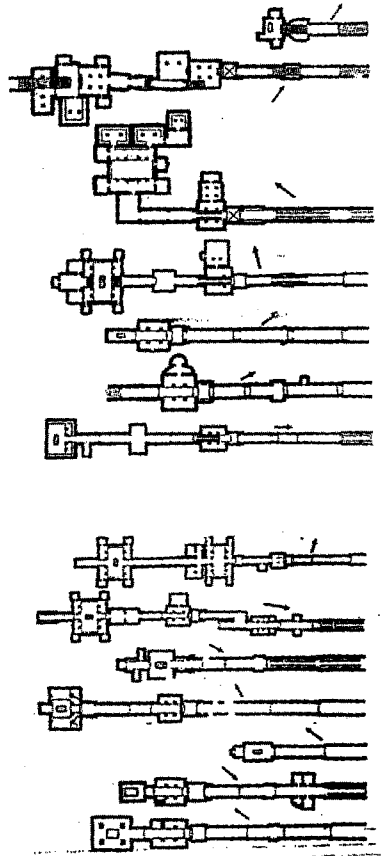

(شكل : ٧٨) أ-ز
مقابر صخرية لمملكات ،
وادي الملكات - دولة حديثة

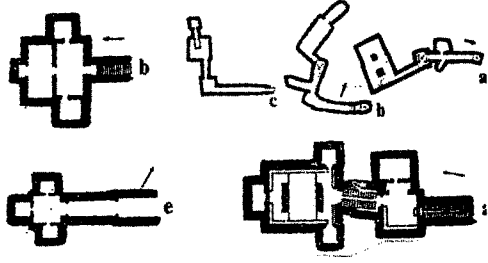

(شكل : ٧٩) أ-ج
مقابر صخرية لأفراد
- دولة حديثة

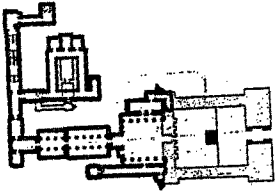
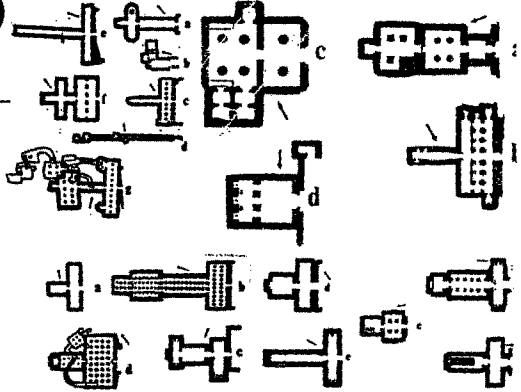

(شكل : ٨٠)

مقابر صخرية ملكية وأفراد - عصر متأخر

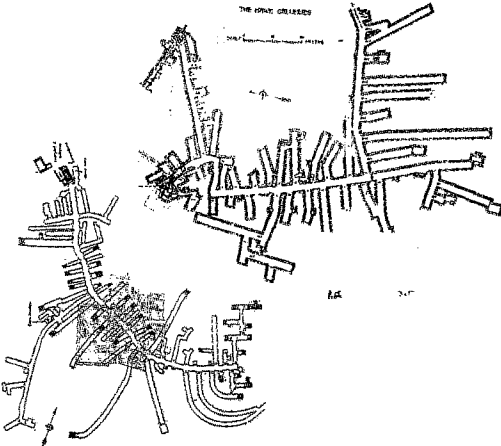

(شكل : ٨٢) مقابر للصقور والقرود والقطط
أ-ب - عصر متأخر

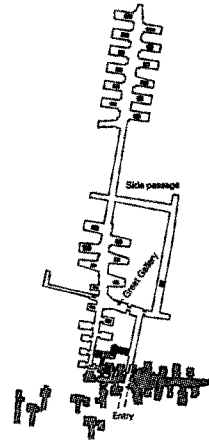

(شكل : ٨١)

٨١ مقابر العجل أبيس، السرايوم بجبانة سقارة
- دولة حديثة - عصر متأخر

(شكل : ٨٣)
 ٨٣ معبد جنزي الملك قاي - عا بجبانة سقارة
 - عصر بداية الأسرات

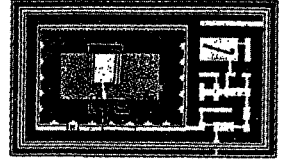

(شكل : ٨٤) أ-ز
 ٨٤ معابد جنزية ملكية - دولة قديمة
 - عصر إضمحلال أول

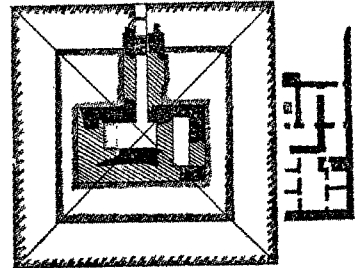
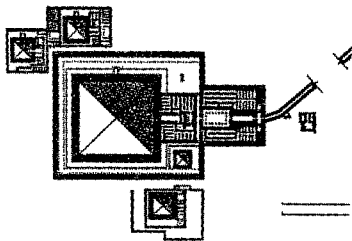
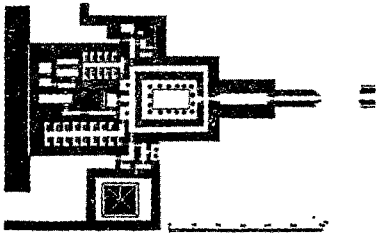
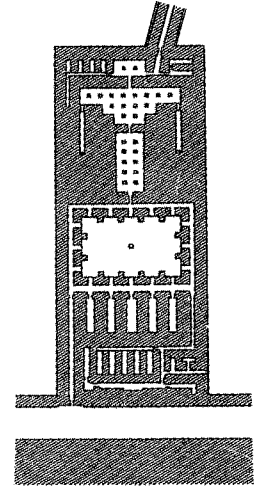
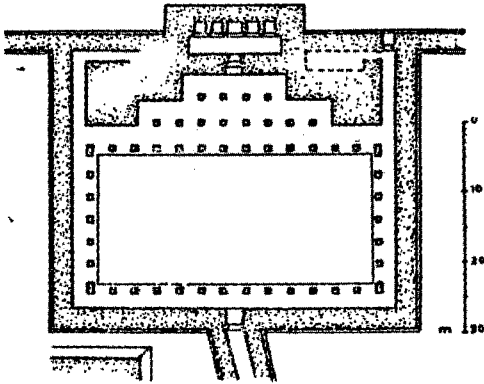
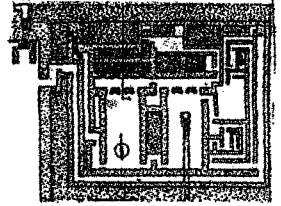

(شكل : ٨٥) أ-ج
معابد جزرية ملكية - دولة وسطي

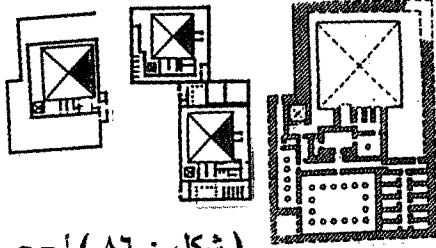
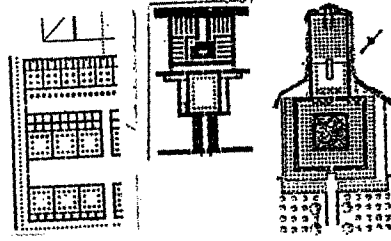

(شكل : ٨٦) أ-ج

معابد جزرية لملكات - دولة قديمة - دولة وسطي

(شكل : ٨٧)

أ-د

معابد جزرية لملوك - دولة حديثة

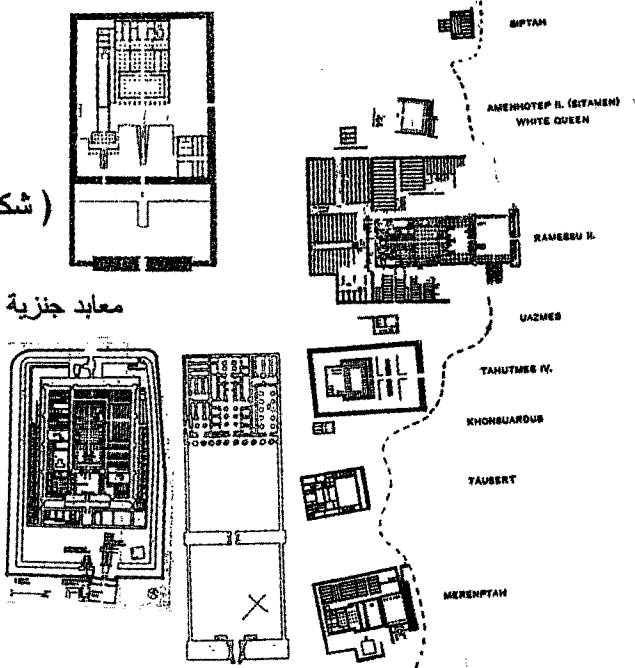

(شكل : ٨٨)

أ-ح

معابد جنزية لممالك - دولة حديثة

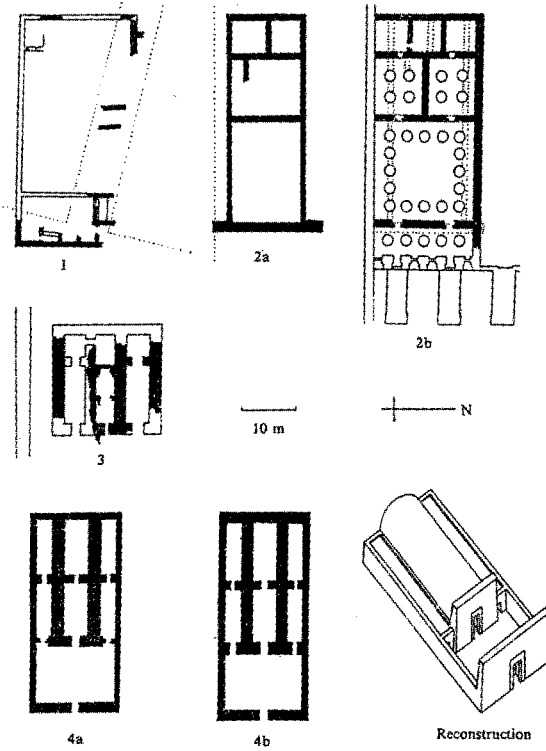
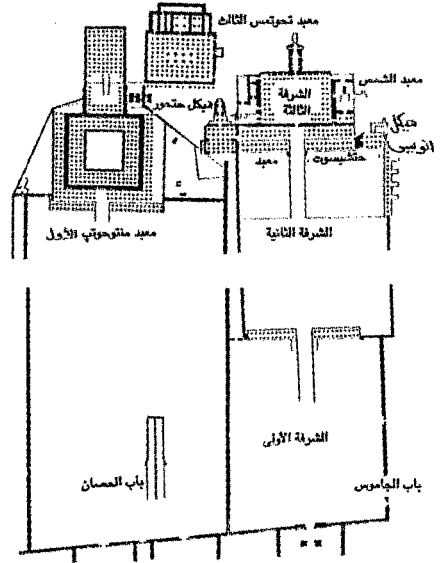

(شكل : ٨٩)

معبد جنزي أمنحوتب بن حابو - دولة حديثة

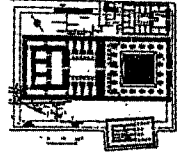

(شكل : ٩٠)

أ-ج

معابد وادي ملكية - دولة قديمة (الأسرة الرابعة)

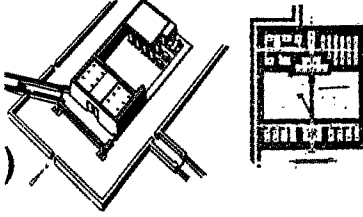

(شكل : ٩١)

أ-ج

معابد وادي ملكية - دولة قديمة
(الأسرتين الخامسة والسادسة)

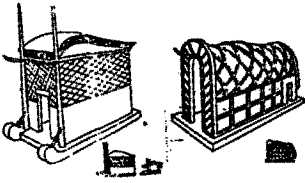
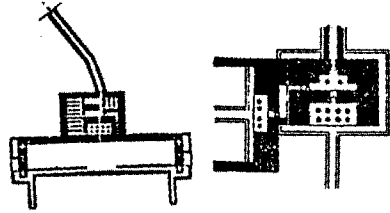
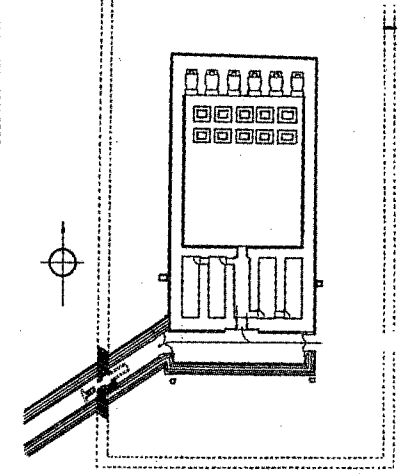
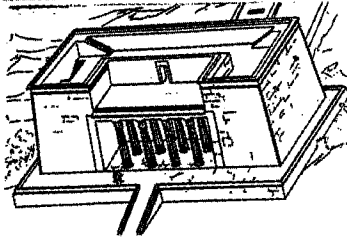

(شكل : ٩٣)

أ-ب

٩٢ هيكل الشمال (بر- نو)
- عصر بداية الأسرات

٩٣ هيكل الجنوب (بر- ور) في هيتي الكوخ والمقصورة القومية

- عصر بداية الأسرات

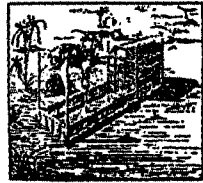

(شكل : ٩٤) أ-ج

معابد : خنتي إمنتي

أبو الهول ، الشمس - دولة قديمة

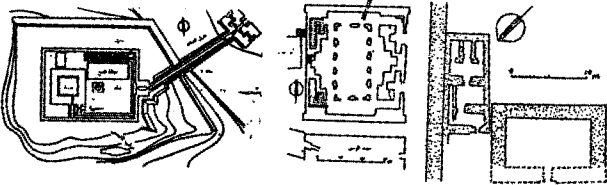

(شكل : ٩٥) أ-ب
معبدي الكرنك ، الأقصر - نولة حديثة

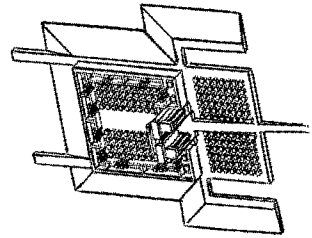
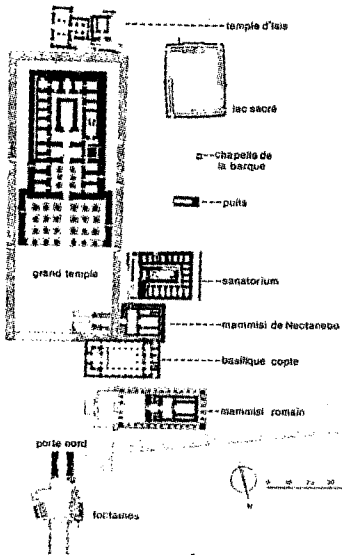
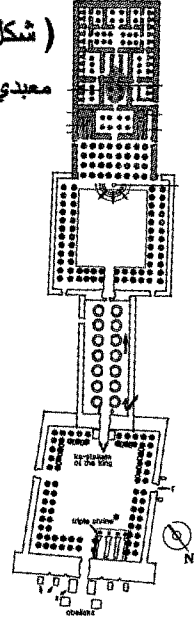
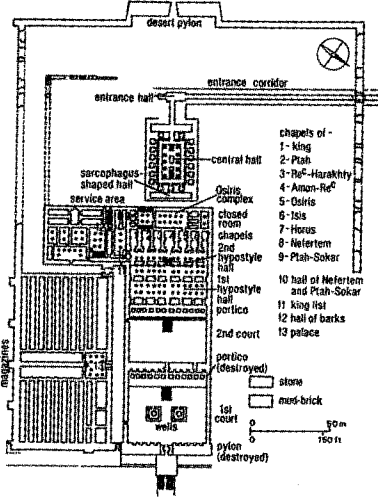

(شكل : ٩٦)
معبد أنون - نولة حديثة

(شكل : ٩٧)

بيت ولادة الملك نختانبو - العصر المتأخر

(شكل : ٩٨) أ- ج

معابد وهياكل صخرية : باخت ، بيت الوالي ،
أبو سنبل - دولة حديثة

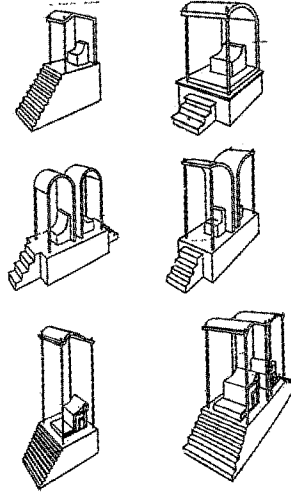
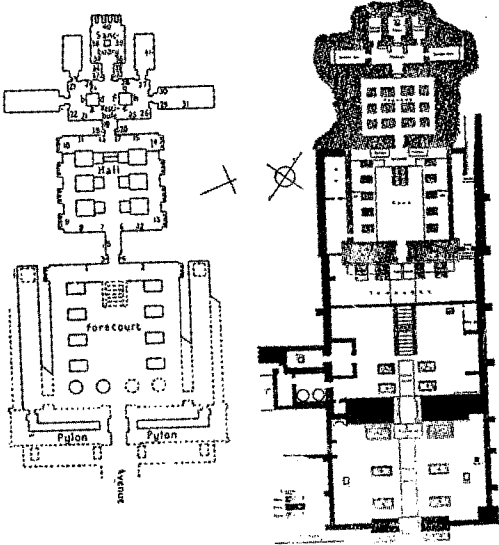
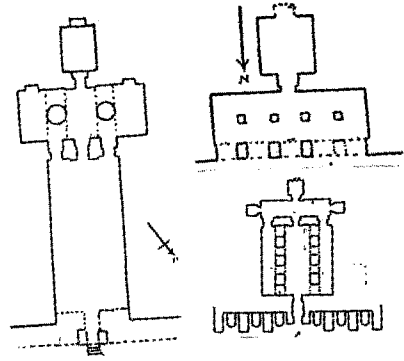

(شكل : ٩٩) معابد صخرية : وادي السبوع ،

جرف حسين - دولة حديثة

(شكل : ١٠٠) أ- ز

جواسق يوبيل بظلة واحدة وبظلتين

- عصر بداية الأسرات

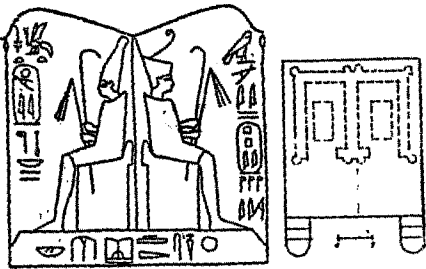

(شكل : ١٠١) أ- ب

جواسق يوبيل الملك زوسر ، ببي الأول

- دولة قديمة

(شكل : ١٠٢) أ- ب

جواسق يوبيل الملك سنوسرت الأول ،

الطود - دولة وسطى

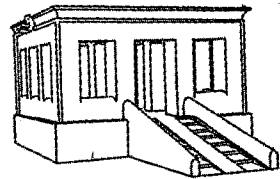
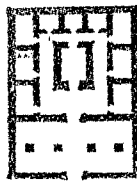

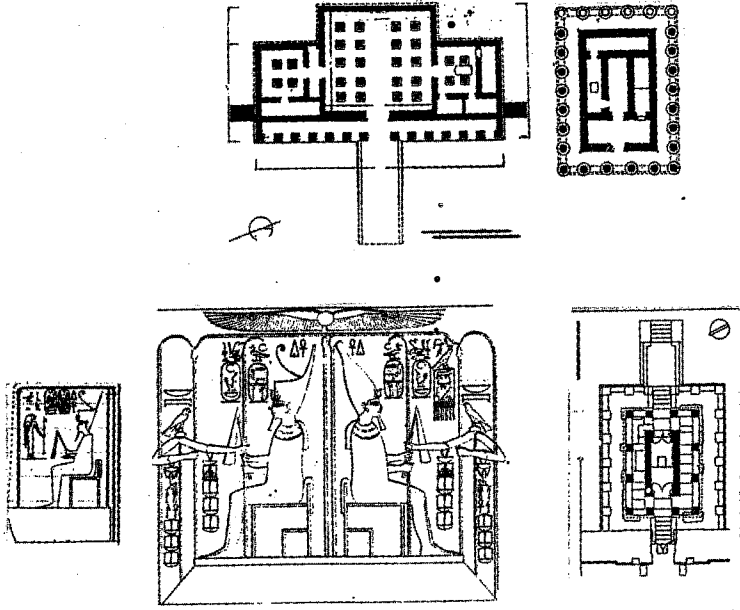

(شكل : ١٠٣)

أ- م

جواسق يوييل الملك تحوتمس الثالث ، حاتشبسوت ، أمنحوتب الثاني
 أمنحوتب الثالث ، أوسر كون الثاني - دولة حديثة - عصر متأخر

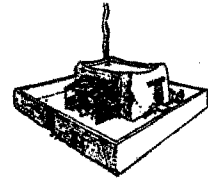
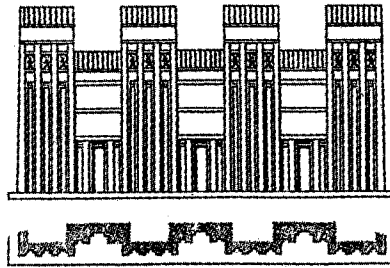

(شكل : ١٠٤)

ج- أ

١٠٤ أسقف متينة لمنازل وقصور - عصر ما قبل الأسرات -
 عصر إضمحلال أول

(شكل : ١٠٥)

أ- هـ

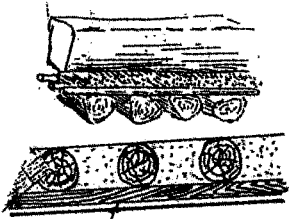
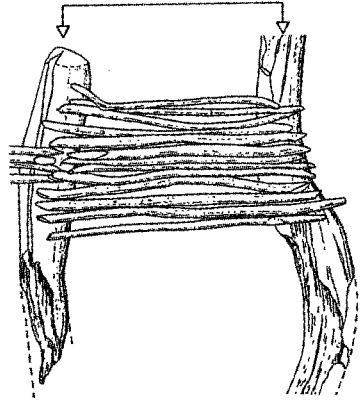
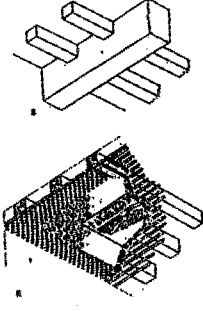
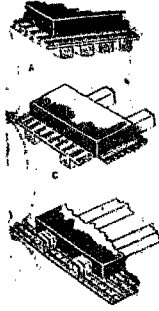
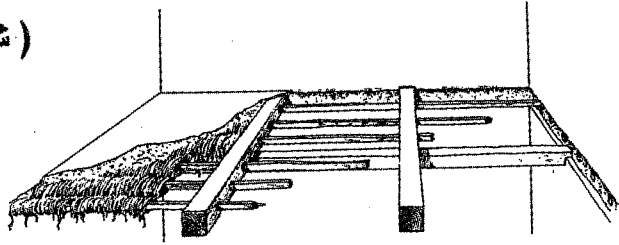

(شكل : ١٠٦)

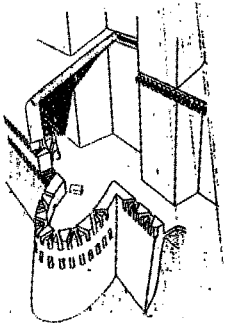
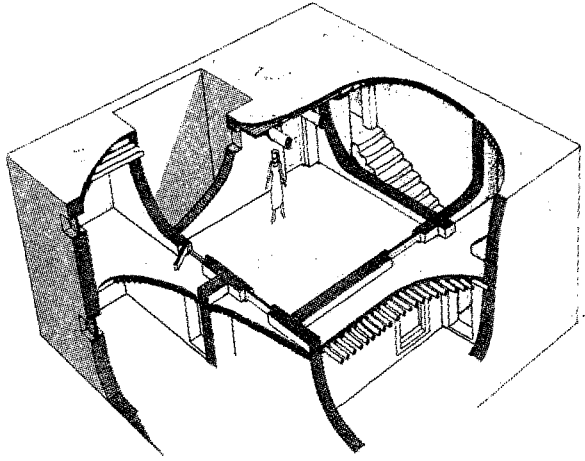

١٠٥ أسقف مستوية لمنازل وقصور - دولة وسطي - دولة حديثة

١٠٦ أسقف مستوية لتكنات الضباط والجنود - دولة وسطي - دولة حديثة

(شكل : ١٠٧)

د-١

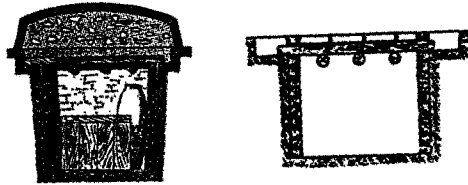
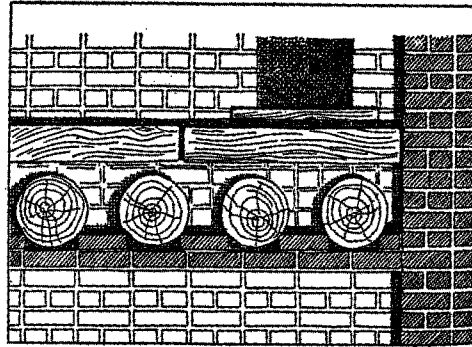
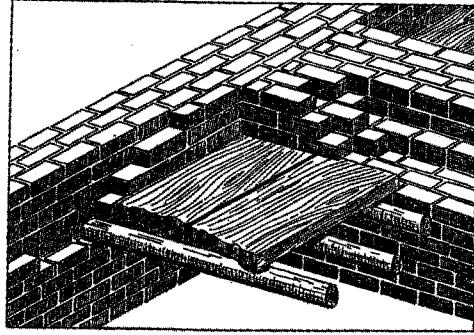

١٠٧ أسقف مستوية لمقابر: كتل خشبية يعلوها ألواح خشبية - عصر بداية الأسرات

(شكل : ١٠٨)

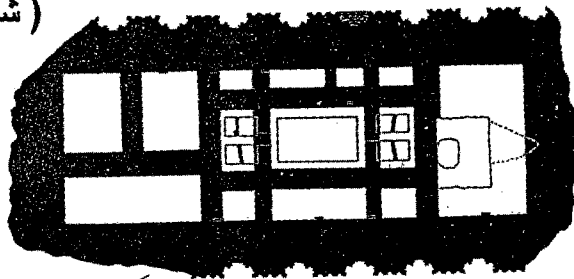

١٠٨ أسقف مستوية لمقابر: كتلة خشبية يعلوها عروق خشبية - عصر بداية الأسرات

(شكل : ١٠٩) أ-ج

١٠٩ أسقف مستوية لمقابر: ألواح خشبية;
ألواح خشبية يعلوها كتل خشبية علي
مسافات متقاربة - عصر بداية الأسرات

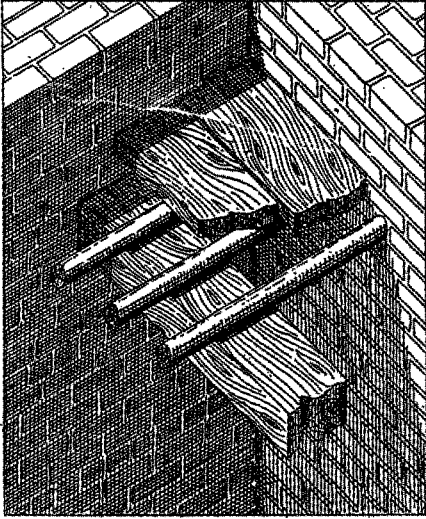

(شكل : ١١٠)

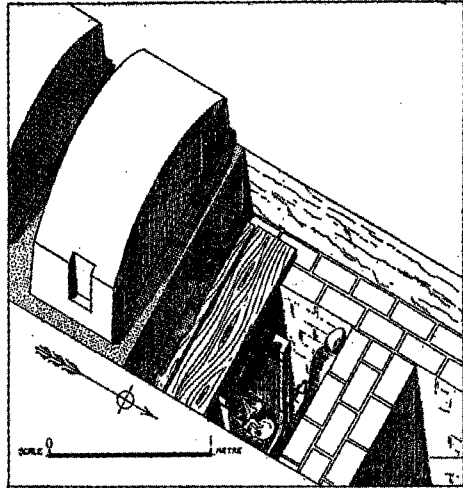

١١٠ أسقف مستوية دهاليز ومخازن المقابر

: كتل خشبية-عصر بداية الأسرات

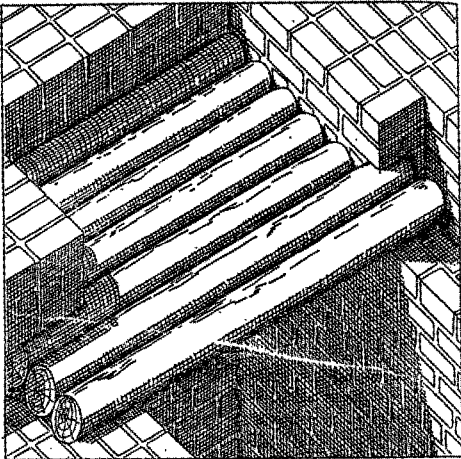

(شكل : ١١١)

١١١ أسقف مقبية لأكواخ عامة الشعب - عصر بداية الأسرات

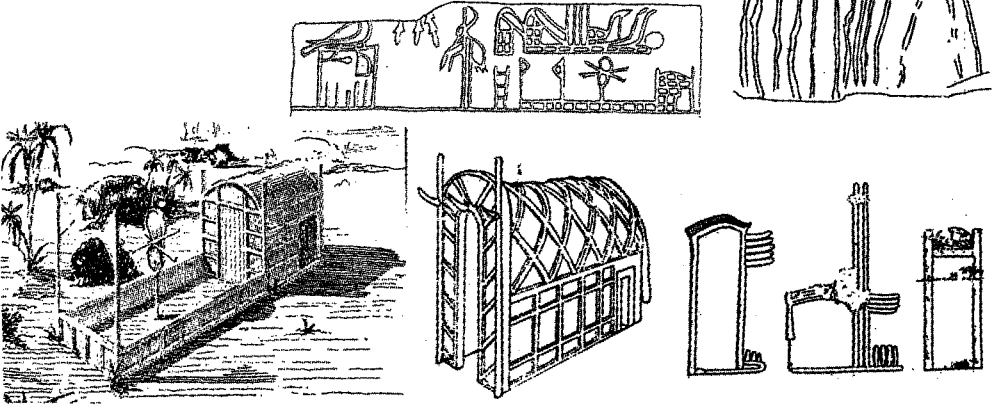

(شكل : ١١٢) أ- ز أسقف مقبية لهيكلي الجنوبي والشمال - عصر بداية الأسرات

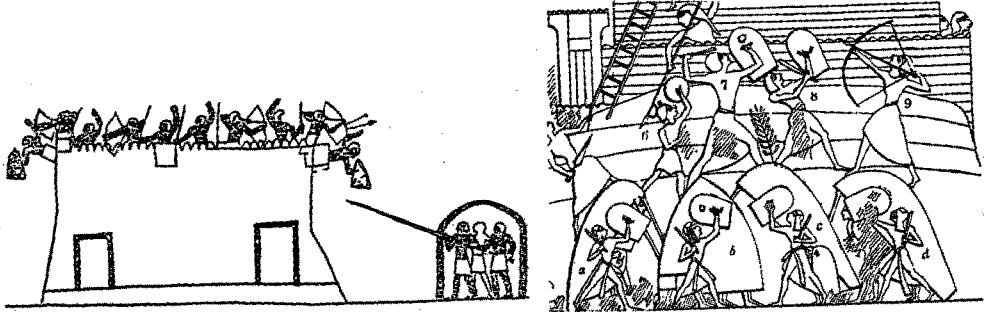

(شكل : ١١٣) أ- ب أسقف مقبية لتروس الحصار وتأمين الأمراء-دولة وسطي-دولة حديثة

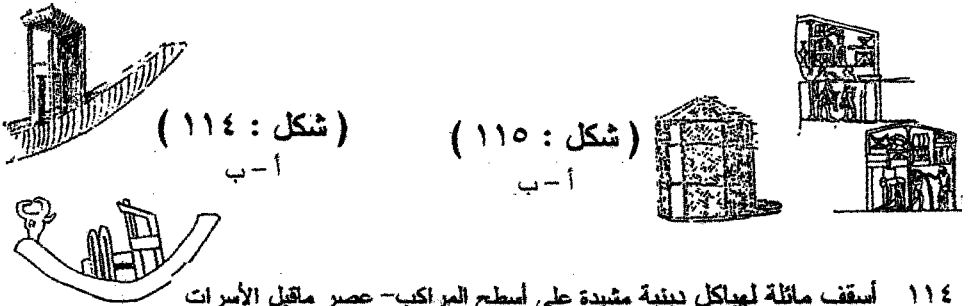

(شكل : ١١٤)

أ- ب

(شكل : ١١٥)

أ- ب

١١٤ أسقف مائلة لهياكل دينية مشيدة علي أسطح المراكب- عصر ما قبل الأسرات

١١٥ أسقف مائلة لتروس الحصار وخيام الملك حورمحب- دولة وسطي-دولة حديثة

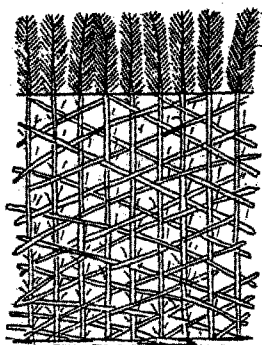

(شكل : ١١٦)

أ-د

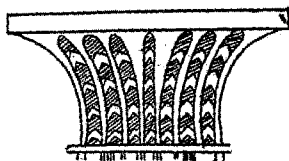
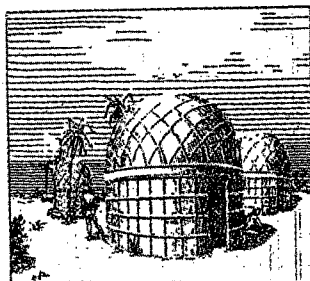

١١٦ جدران العمارة السكنية والدينية - عصر ما قبل الأسرات

(شكل : ١١٧) جدران أكواخ المعادي ذات التخطيط البيضاوي

-عصر ما قبل الأسرات

أ-ب

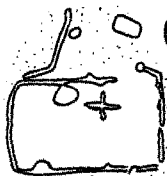

(شكل : ١١٨)

١١٨ جدران أكواخ المعادي ذات التخطيط المستطيل -عصر ما قبل الأسرات

(شكل : ١١٩) أ-ب

١١٩ واجهات القصور الملكية

- عصر بداية الأسرات

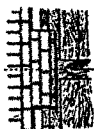

(شكل : ١٢١)

١٢١ كساء جدران عمارة سكنية

- دولة قديمة

(شكل : ١٢٠)

١٢٠ جدران أكواخ

بتخطيط بيضاوي وشبه مستدير

- عصر بداية الاسرات



(شكل : ١٢٢)

١٢٢ سفل خشبي عمارة سكنية

- دولة قديمة

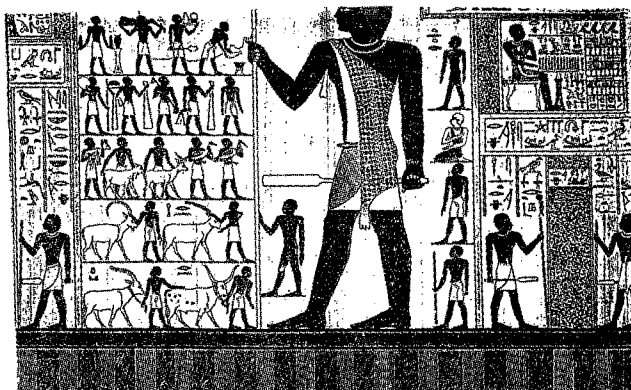

(شكل : ١٢٣) أ-ب

١٢٣ أسوار محصنة مدعمة بعروق خشبية في أوضاع مختلفة
- نولة وسطي

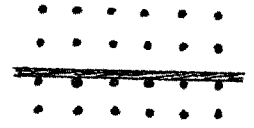

(شكل : ١٢٤)

أ-د

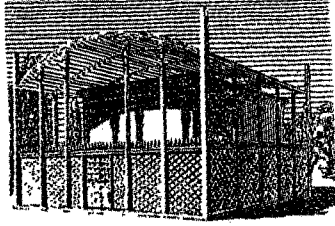

١٢٤ جدران هياكل دينية مختلفة - عصر ما قبل الأسرات
وبداية الأسرات

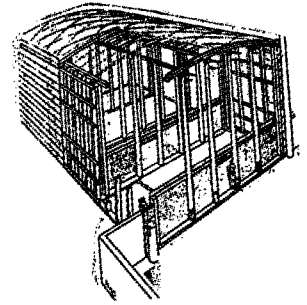

(شكل : ١٢٥)

١٢٥ جدران هيكل الجنوب والخيمة المقدسة
- عصر بداية الأسرات

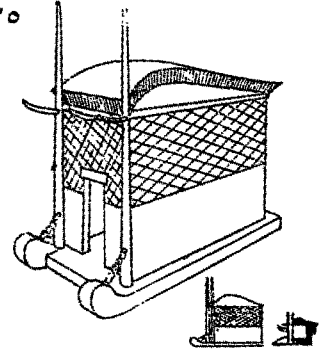
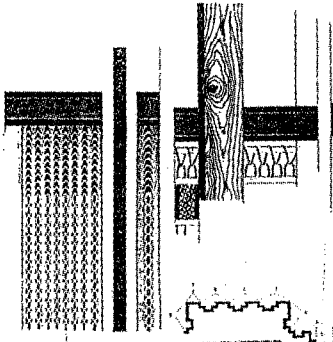

(شكل : ١٢٦)

١٢٦ كساء خشبي عمارة جنزية - عصر بداية الأسرات

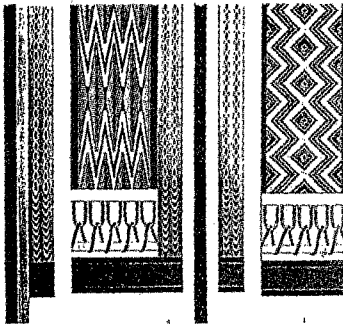

(شكل : ١٢٧)

١٢٧ سفلى خشبي عمارة جنزية - عصر بداية الأسرات

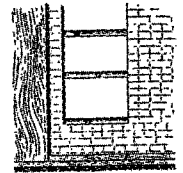

(شكل : ١٢٨)

١٢٨ ألواح خشبية تكسو بوابن
مشكاوات مقبرة حسي رع - دولة قديمة

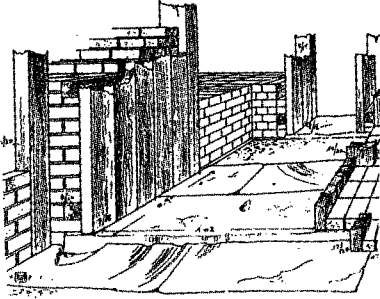

(شكل : ١٢٩)

١٢٩ كساء خشبي لجدران فناء بمعيد
جنزي نفر إير كارع - دولة قديمة

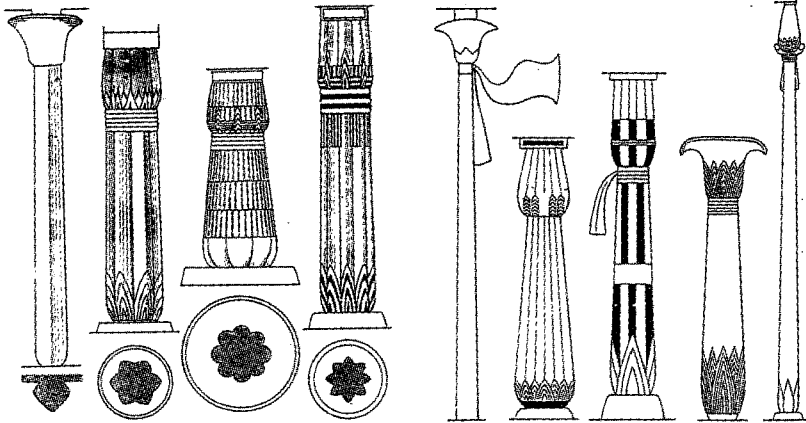
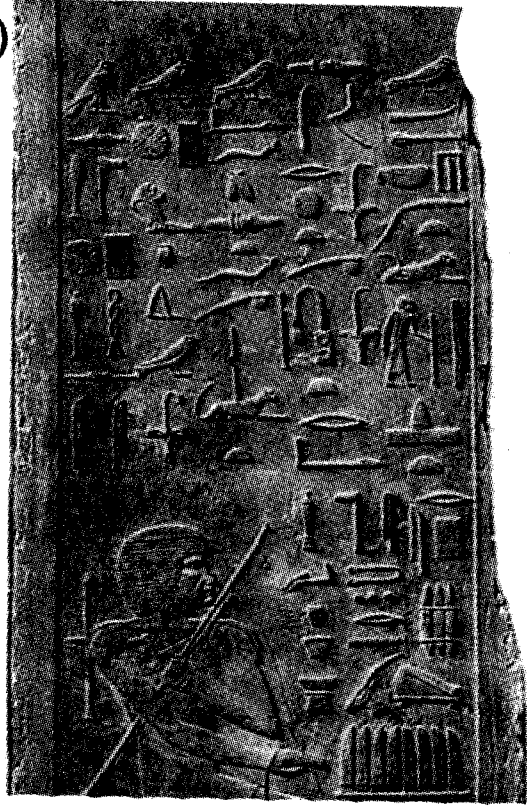

(شكل : ١٣٠) ١-ى اعمدة ذات طراز بردي لعمارة سكنية - دولة وسطى

(شكل : ١٣١)

١٣١ صناعة أعمدة خشبية من
الطراز اللوتسي بالقواديم
- دولة قديمة



(شكل : ١٣٢)

١٣٢ صناعة أعمدة خشبية من الطراز اللوتسي

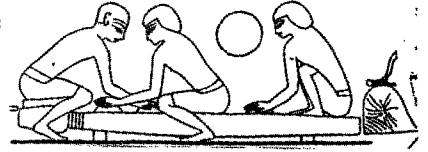

(شكل : ١٣٣)

١٣٣ صناعة أعمدة خشبية من الطراز النخيلي - دولة حديثة

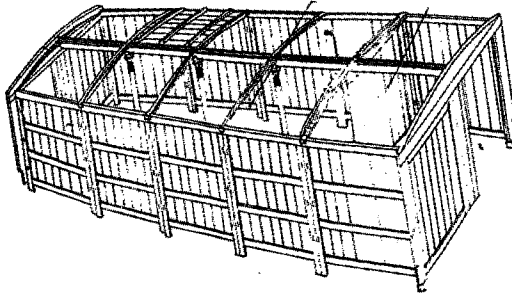

(شكل : ١٣٤)

١٣٤ أعمدة من الطراز النخيلي بكابينة
الملك خوفو - دولة قديمة

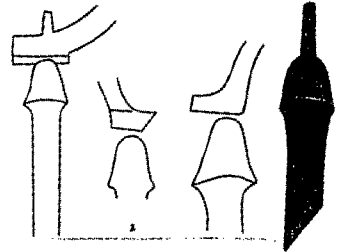

(شكل : ١٣٥)

د-أ

(شكل : ١٣٦)

أ-ب

١٣٥ أعمدة ناقوسية أو بطراز عمود الخيمة - دولة قديمة

١٣٦ أعمدة ذات طراز حثوري - دولة قديمة - دولة حديثة

(شكل : ١٣٧)

١-د

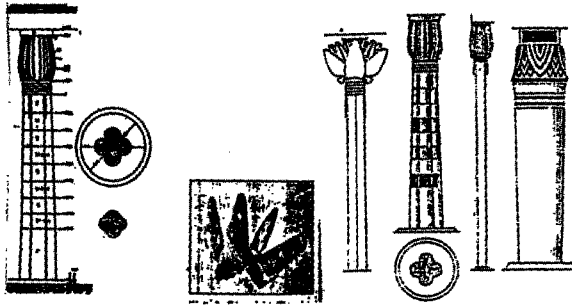
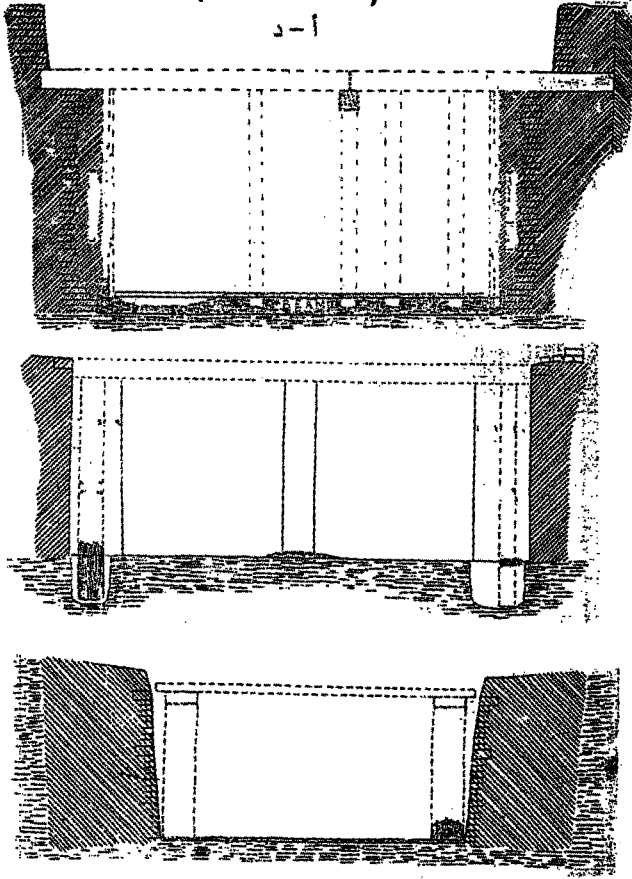

١٣٧ أعمدة ذات سيقان مربعة ، مضلعة ، مقناه - عصر بداية
الأمرات - دولة وسطى

(شكل : ١٣٨)

أ-م

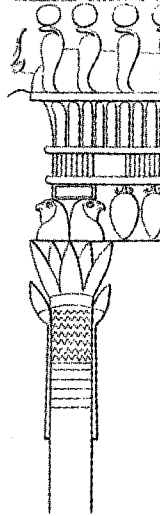
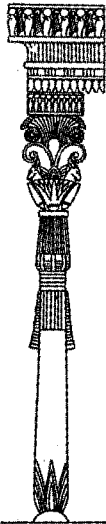
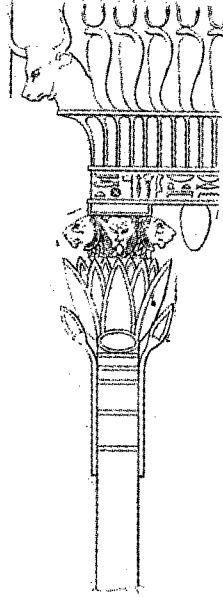

١٣٨ أعمدة مركبة بنتيجان ذات عناصر نباتية وأخرى حيوانية - دولة حنبئة

(شكل : ١٣٩)

١٣٩ منظر لسلم منزل المدعو جوتي نفر
- دولة حديثة

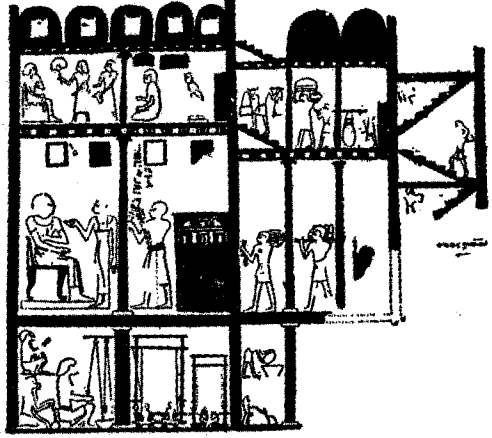

(شكل : ١٤٠)

أ-د

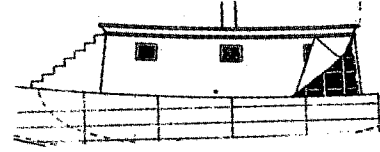
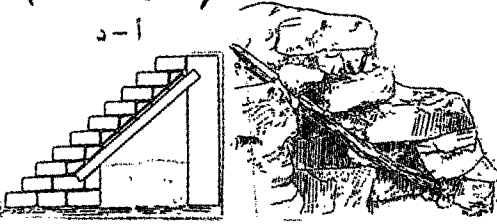

١٤٠ سلام عثر عليها بمنزل

مدينة العمارنة; سلام كباتن- دولة حديثة

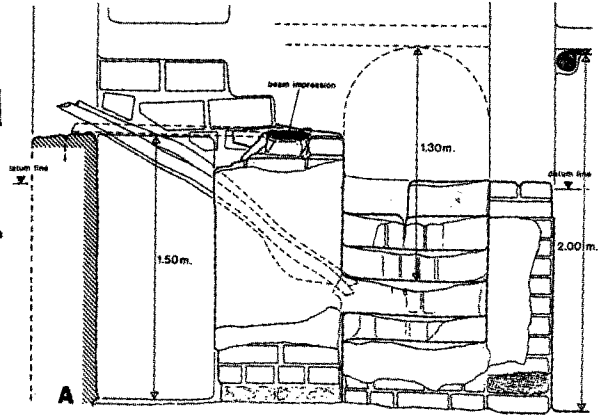

(شكل : ١٤١)



١٤١ قنطرة خشبية متحركة لعبور

المسافرين علي أظهر المراكب

- دولة حديثة

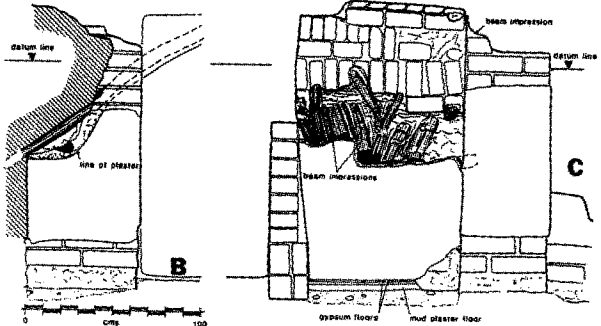

(شكل : ١٤٢)

١٤٢ قنطرة من أغصان الأشجار تربط بين سطح كابينتين

-عصر بداية الأسرات

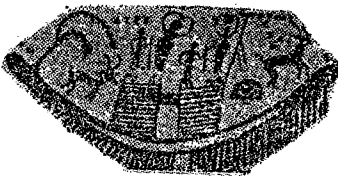

(شكل : ١٤٣)

١٤٣ قنطرة خشبية تربط بين خيمة التحنيط والجانب الآخر
من القناة التي تطل عليها - دولة قديمة

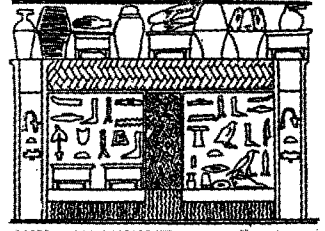

(شكل : ١٤٤)

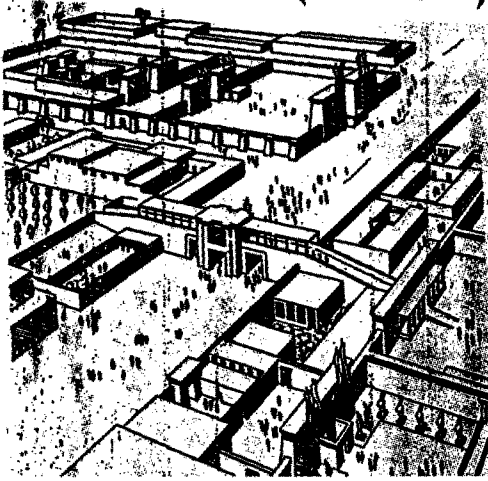

١٤٤ قنطرة مدعمة بكتل خشبية تربط بين قصر
الملك أخناتون وسكنه الخاص دولة حديثة

(شكل : ١٤٥)

١٤٥ صناعة أبواب خشبية

مثبتة بوضع أفقي - دولة قديمة



(شكل : ١٤٦)

١٤٦ صناعة أبواب خشبية مثبتة بوضع رأسي - دولة قديمة

(شكل : ١٤٧)

١٤٧ صقل أبواب خشبية بمحكات حجرية
وسوائل - دولة قديمة

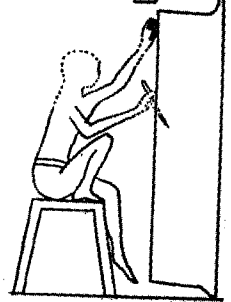

(شكل : ١٤٨)

١٤٨ ثقب ضلقة باب خشبي بواسطة المطرقة والأزميل

- دولة قديمة

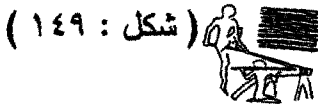

١٤٩ تقويم وتكويح للضبان الخلفية لضلف الأبواب - دولة قديمة - دولة وسطي

(شكل : ١٥٠)

١٥٠ سن وتجليخ نصال قوائيم - دولة قديمة



(شكل : ١٥١)

١٥١ صنع باب خشبي - دولة وسطي



(شكل : ١٥٢)

أ-ب

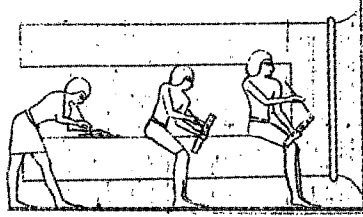
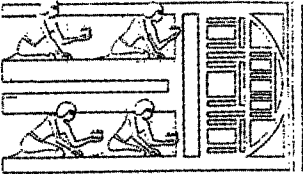

١٥٢ صقل أطر (طوق) أبواب خشبية بضلفة واحدة وضلفتين - دولة حديثة

(شكل : ١٥٣) أ-ب

١٥٣ عتب علوي لضلفة باب مثبت به موضع دوران المحور العلوي

- إضمحلال أول

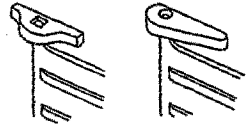

(شكل : ١٥٤) أ-ب

١٥٤ عتب سفلي لضلفة باب يتضمن عتب لإستقبال المحور السفلي

- دولة قديمة

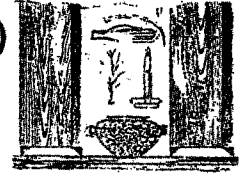

(شكل : ١٥٥) أ-ز



١٥٥ محاور ومفصلات عليا

وسفلي خشبية ومعننية لأبواب - دولة وسطي

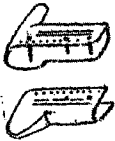
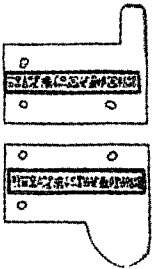
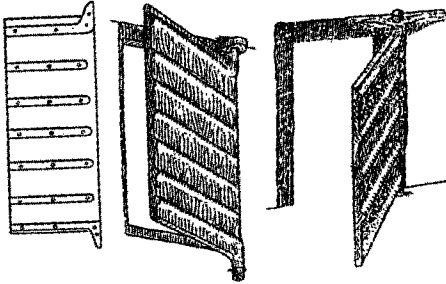
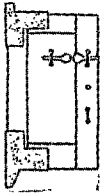

(شكل : ١٥٦)

١٥٦ باب خشبي من مقبرة الملك سمرخت

- عصر بداية الأسرات



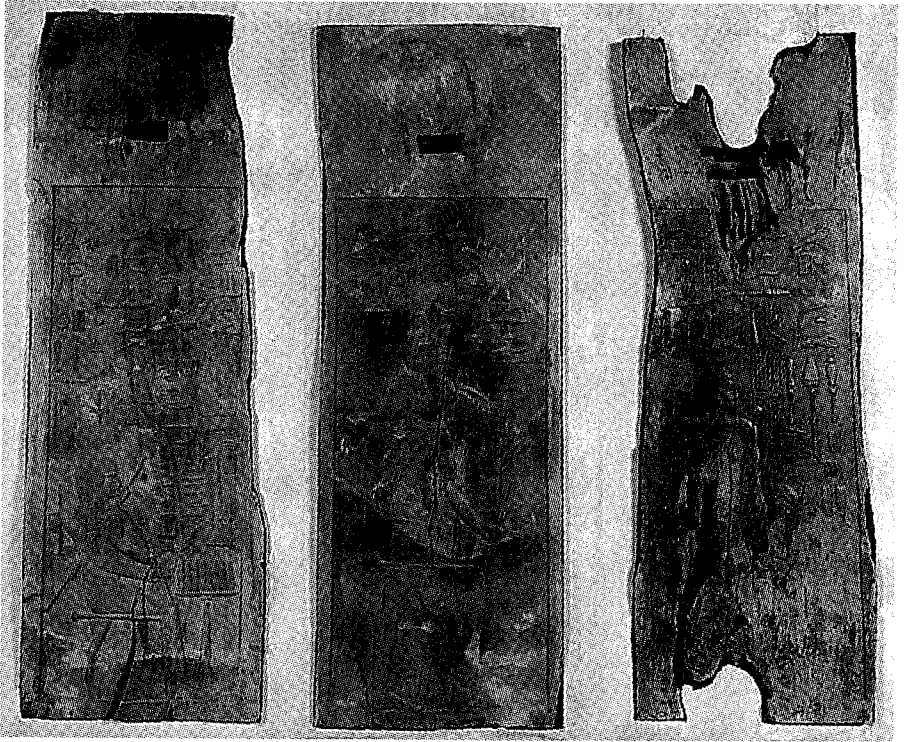

(شكل : ١٥٧)

أ-ب

١٥٧ لوحات خشبية عمارة جنزية

- نولة قديمة

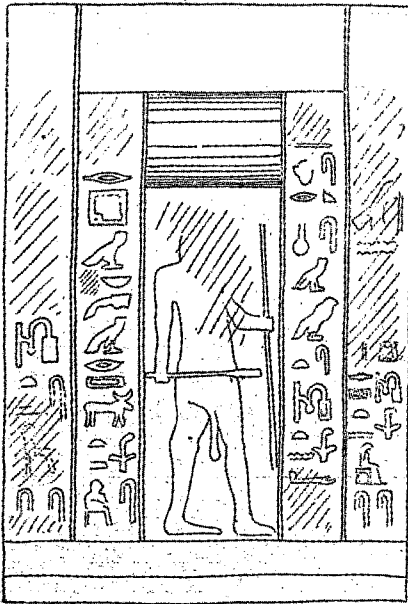

(شكل : ١٥٨)

١٥٨ باب وهمي بمقبرة شبسس نسوت

- نولة قديمة

(شكل : ١٥٩) ا-١



١٥٩ ضلقة باب بمقبرة كا إم حسن - دولة قديمة

(شكل : ١٦٠)

١٦٠ ضلقة باب بمقبرة نفر ماعت - دولة قديمة

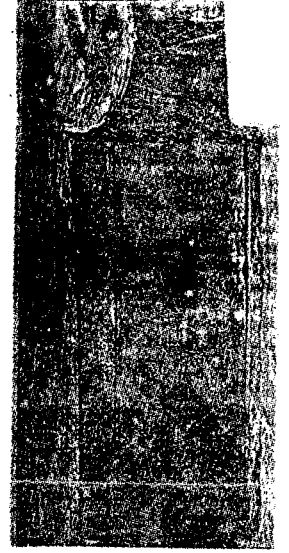
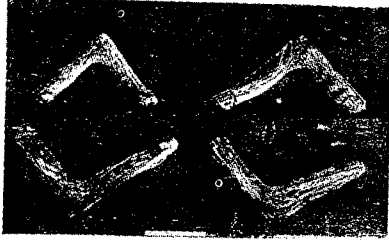

(شكل : ١٦١)

أ-ب

١٦١ باب وهمي بمقبرة إيكا - دولة قديمة



(شكل : ١٦٢)

١٦٢ باب وهمي بمقبرة نفري - دولة قديمة



(شكل : ١٦٣)

١٦٣ باب وهمي للمدعو نجي

- دولة قديمة



(شكل : ١٦٤)



١٦٤ ضلقة باب للمدعو تسن - دولة قديمة

(شكل : ١٦٥)

١٦٥ ضلقة باب بمقبرة كا حرست إف - دولة قديمة

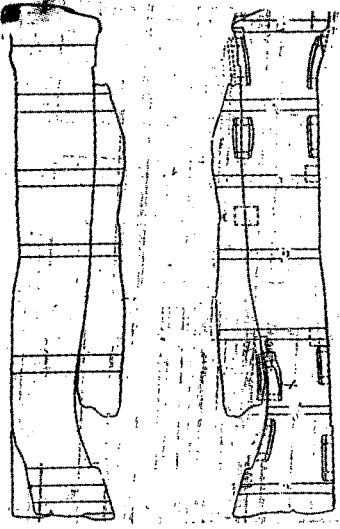

(شكل : ١٦٦)

١٦٦ ضلقة باب للمدعو خوي - دولة وسطي

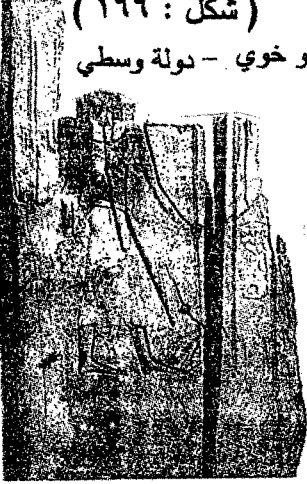

(شكل : ١٦٧)

١٦٧ ضلقة باب بمقبرة سن نفر - دولة حديثة

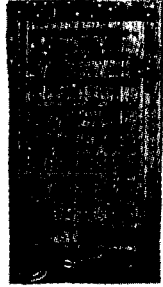

(شكل : ١٦٨)

ضلقة باب بمقبرة خرو إف

- دولة حديثة

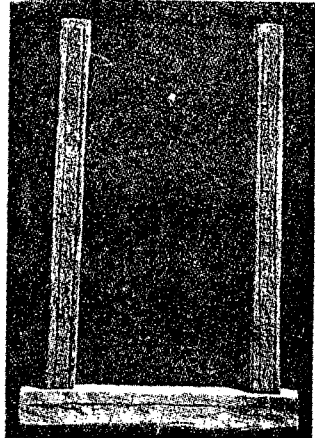
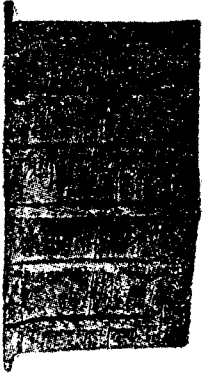

(شكل : ١٦٩)

١٦٩ ضلقة باب بمقبرة حورمس - دولة حديثة

(شكل : ١٧٠) أ-ب

١٧٠ ضلقة باب بمقبرة سن نجم - دولة حنيئة

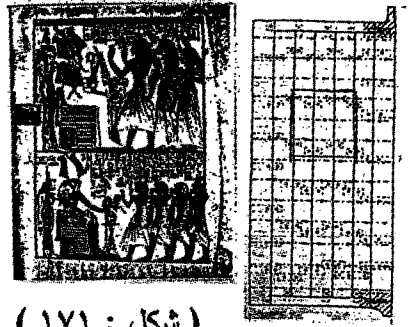

(شكل : ١٧١)

١٧١ باب خشبي بمعبد جنزي الملك تحوتمس الأول
- دولة حنيئة

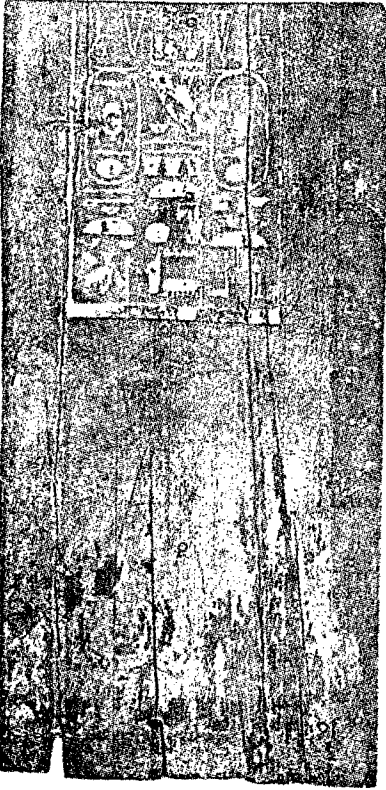

(شكل : ١٧٢)

١٧٢ ضلقة باب بمعبد جنزي الملك أوسركون الأول - عصر متأخر

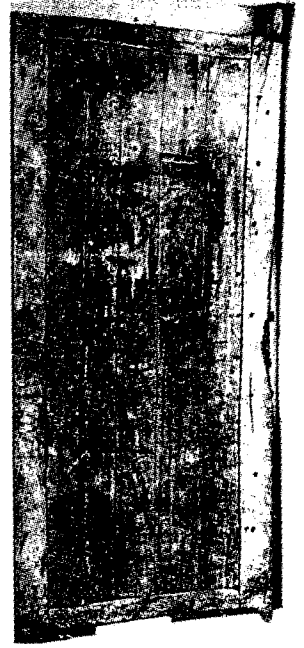

(شكل : ١٧٣) أ-ب

باب نموذج منزل من الطين ;
نقوش هيروغليفية تمثل أبواب بضلقة
وضلقتين - عصر بداية الأسرات

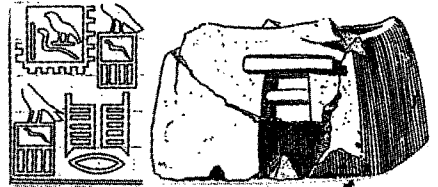

(شكل : ١٧٤)

١٧٤ قفل لطمش من الطراز (S) - دولة حديثة

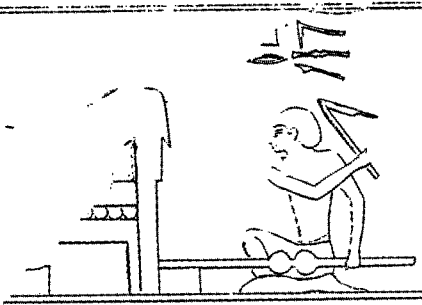

(شكل : ١٧٥)

أ-ج

١٧٥ صناعة قفل لطمش من الطراز (H)

- دولة قديمة

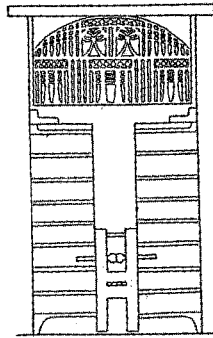
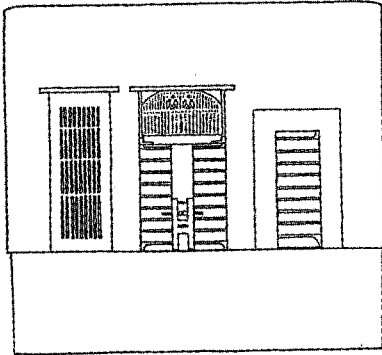

(شكل : ١٧٦)

١٧٦ قفل لطمش من الطراز (R) - دولة قديمة

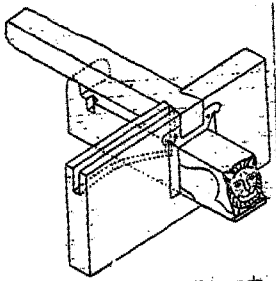

(شكل : ١٧٧)

أ-ب

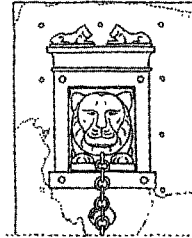
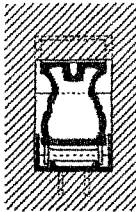

١٧٧ قفل داخل الإسطامة من الطراز المسمي

(Hkn) - عصر متأخر

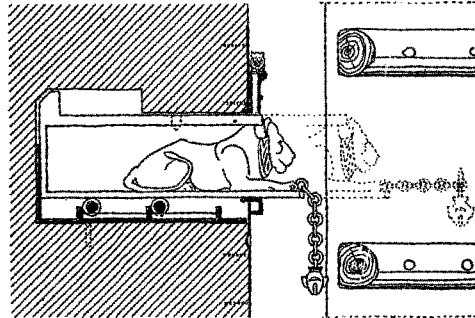

(شكل : ١٧٨) أ-ب ١٧٨ قفل داخل الإسطامة يتكون من مزلاج وقرص - دولة حديثة

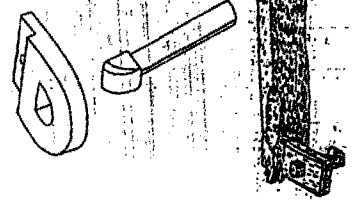

(شكل : ١٧٩)

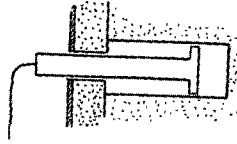

١٧٩ قفل داخل الإسطامة من الطراز المسمي (K3t, K3rt) - دولة قديمة

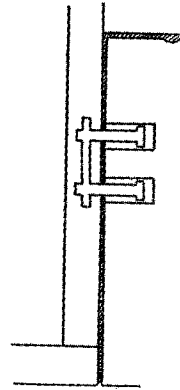
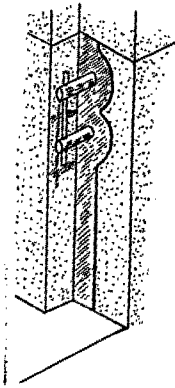

(شكل : ١٨٠)

أ-ب

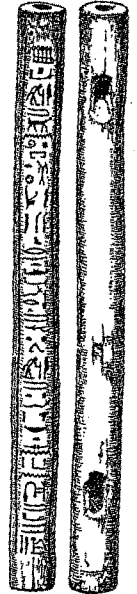
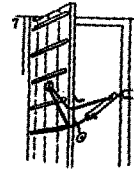
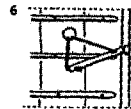
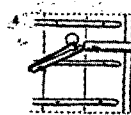
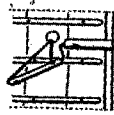
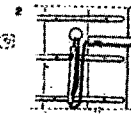
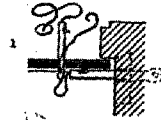
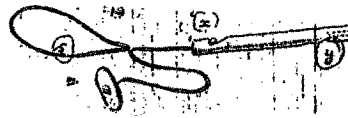

١٨٠ خشبيين يصل بينهما حبل وقطعة جاذبية مستديرة وتجويف بعضادة الباب - دولة حديثة

(شكل : ١٨١)

١٨١ قفل داخل الإسطامة نو قضيب معني معقوف وتجويف بعضادة الباب - دولة قديمة

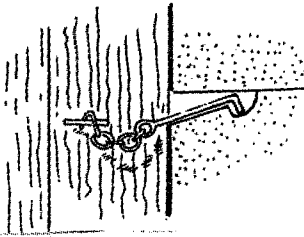

(شكل : ١٨٢)

١٨٢ نافذتان علويتان بنموذج من الطين

المضغوط - عصر ما قبل الأسرات

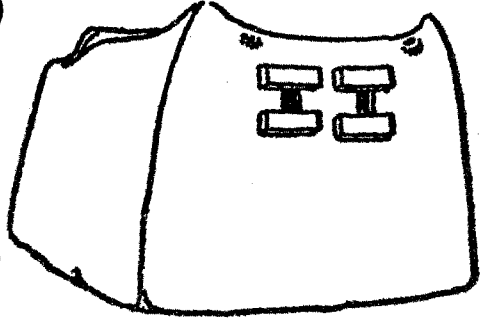

(شكل : ١٨٣)

أ-ب

١٨٣ نافذتان علويتان بنموذج القصر; نافذة مشككة حشوتها بهيئة زهور

اللوس - عصر بداية الأسرات

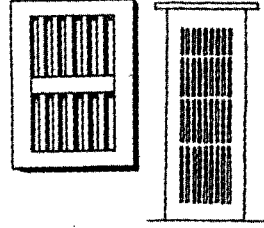
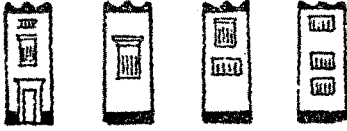

(شكل : ١٨٤)

أ-ج

١٨٤ نوافذ ذات مصبغات رأسية عمارة سكنية - دولة وسطي

(شكل : ١٨٥) أ-ب

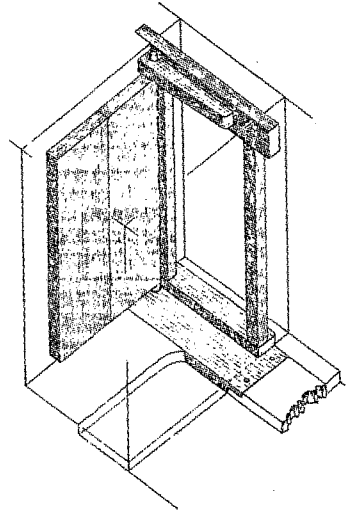
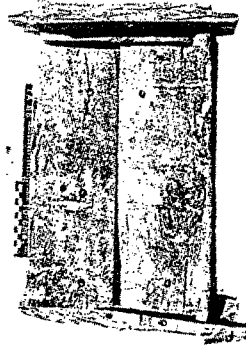

١٨٥ نافذة خشبية بصلفتين ذاتا محاور بمنازل العمارة

- دولة حديثة

(شكل : ١٨٦)
أ-ج

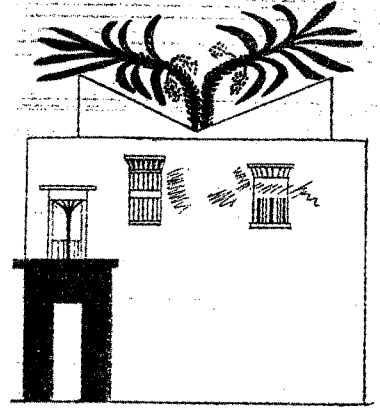
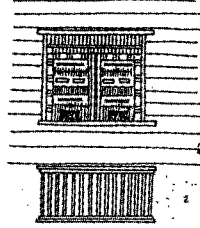

١٨٦ نوافذ لمنازل مصورة بمقابر عدد من كبار الأفراد - دولة حديثة



(شكل : ١٨٧)
أ-م

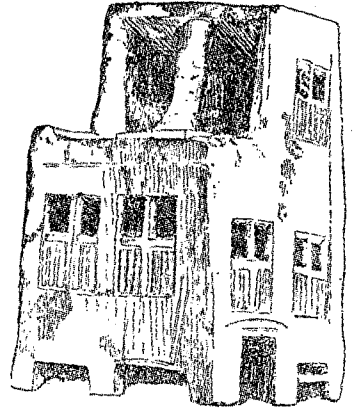
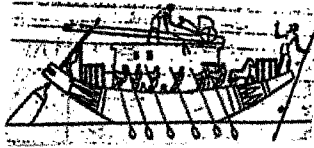

١٨٧ نوافذ نماذج ومناظر منقوشة لكبانن- عصر بداية الأسرات - دولة حديثة

(شكل : ١٨٨) أ- م

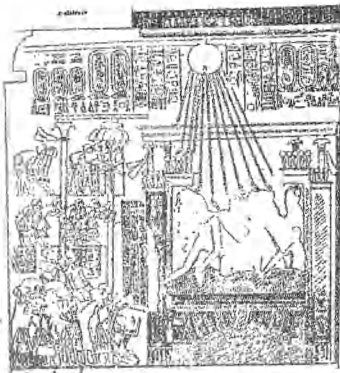
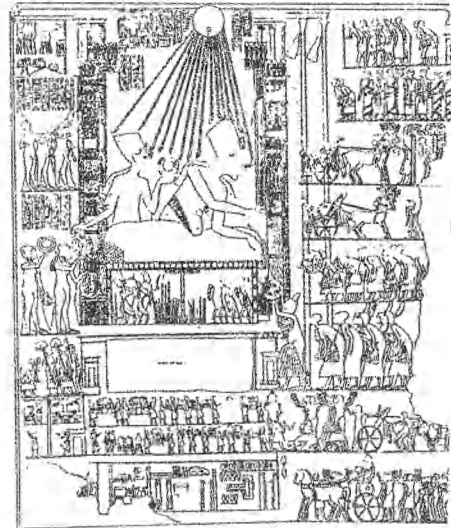
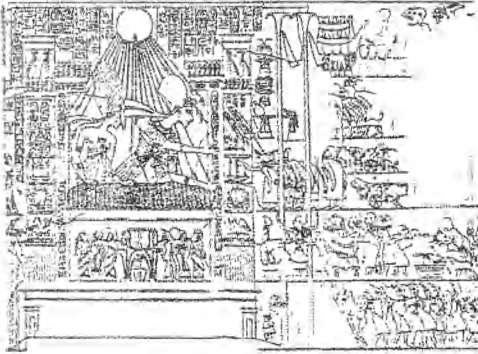
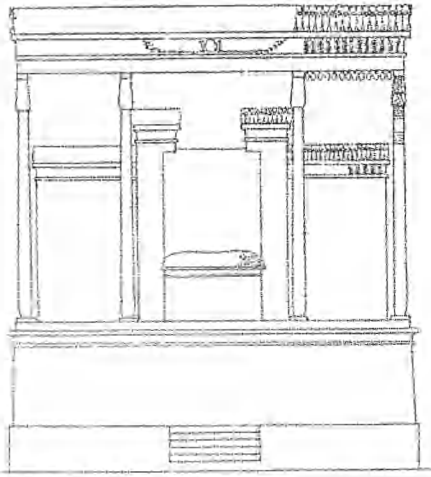

١٨٨ نوافذ تجلي قصور إخناتون مصورة ببعض مقابر العمارنة - دولة حثيثة

(شكل : ١٨٩)

١-ز

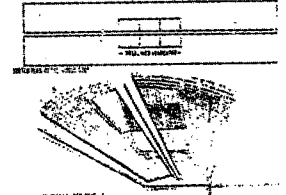
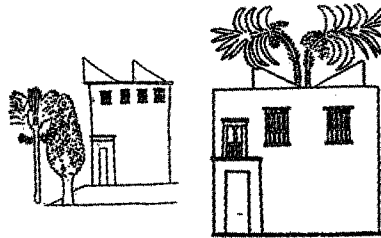
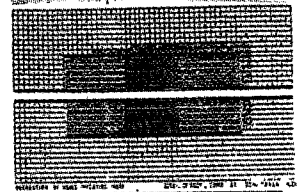
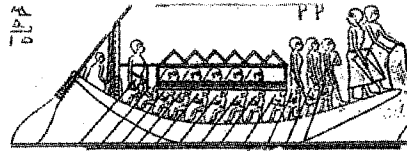
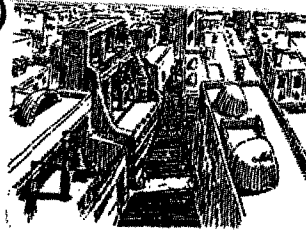

(شكل : ١٩٠)

١-ب

١٨٩ ملاقف منازل وكبائن - عصر بداية الأسرات - دولة حديثة

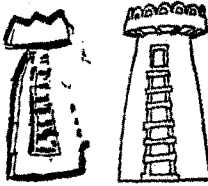

١٩٠ شرفة برج محصن - عصر بداية الأسرات

(شكل : ١٩١) ١-ب

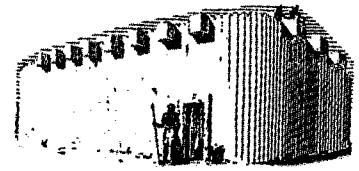
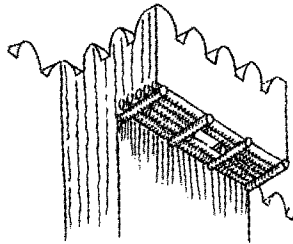

١٩١ شرفات حصون - دولة وسطي - دولة حديثة

(شكل : ١٩٢) ١٩٢ شرفات أبراج الأسوار المحصنة - دولة وسطي

(شكل : ١٩٣)

١٩٣ شرفات مخازن أسلحة - دولة حديثة

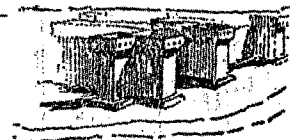
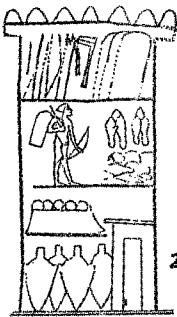

(شكل : ١٩٤)

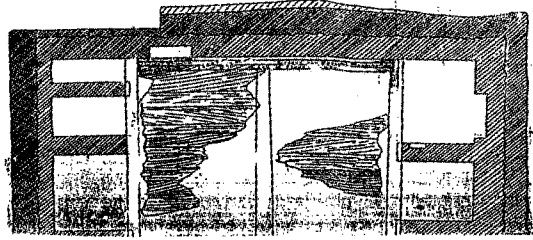

١٩٤ أرضية حجرة دفن الملك جت - عصر بداية الأسرات

أ-ج

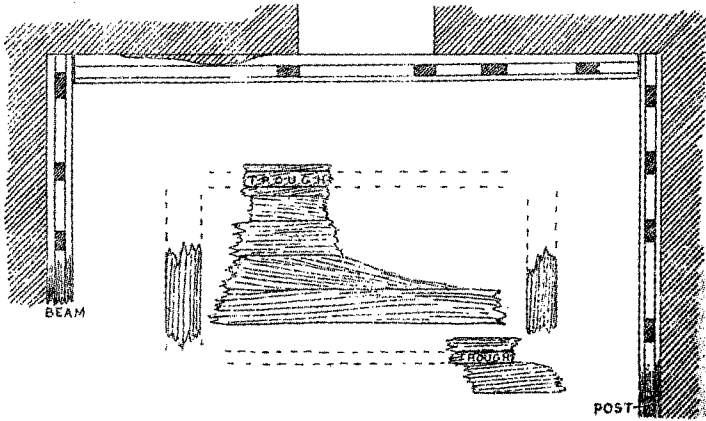
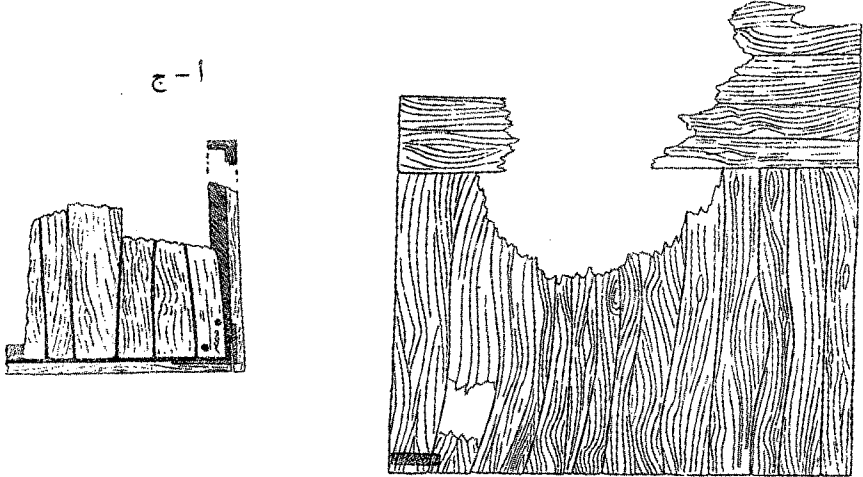

١٩٥ أرضية حجرة دفن الملك مرس خع ، عج أيب-عصر بداية الأسرات .

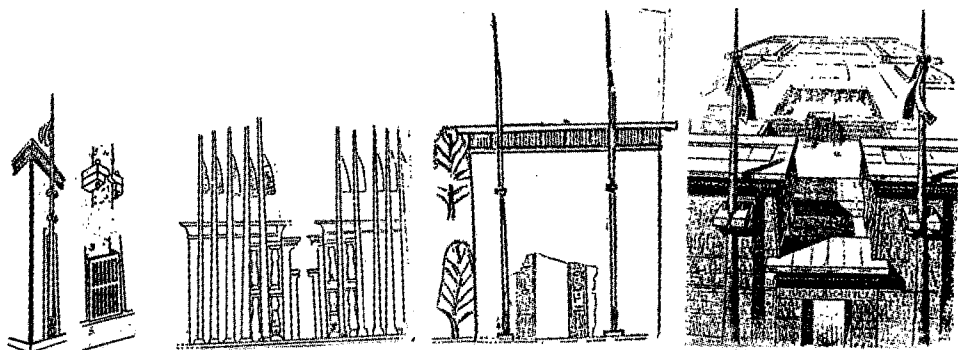

(شكل : ١٩٦) أ- د ساريات مثبتة بواجهات معابد مختلفة - دولة حديثة

(شكل : ١٩٧) أ- ب

ساريات أعلام تزين مداخل هيكل دينية
- عصري ما قبل الأسرات وبداية الأسرات

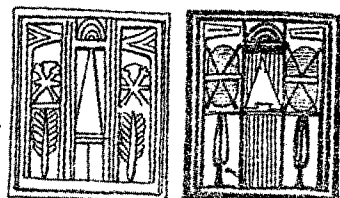

(شكل : ١٩٨)

١٩٨ مسلة خشبية ذات فتحة مستطيلة عميقة بأعلامها - أسرة ٢٢

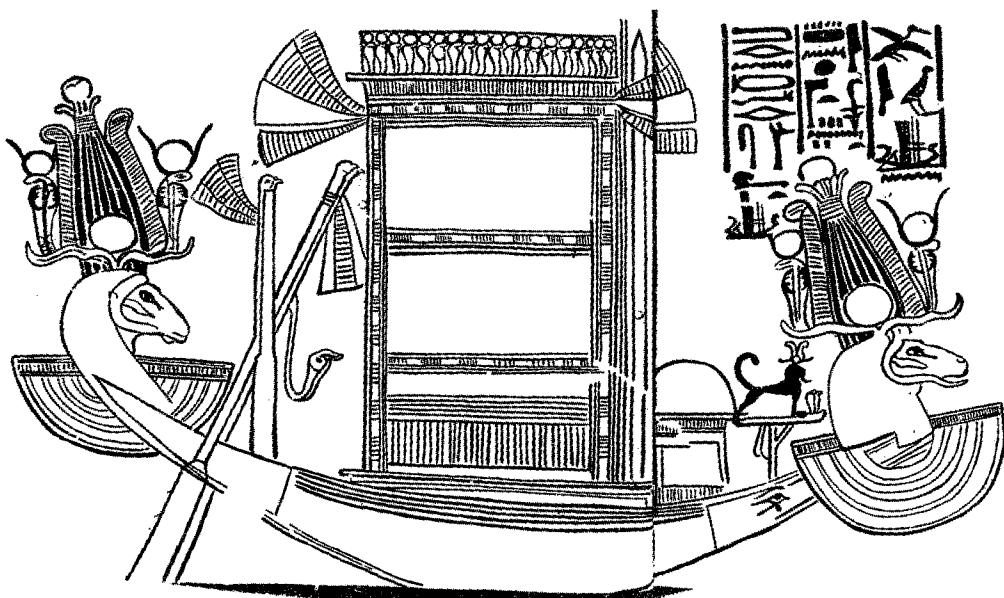

(شكل : ١٩٩) مسلات مقامة أمام مداخل نواويس المراكب - دولة حديثة

(شكل : ٢٠٠)

٢٠٠ مقعد كنيف بشكل حنوة الفرس - دولة حديثة

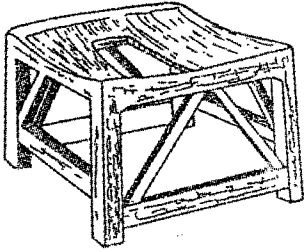
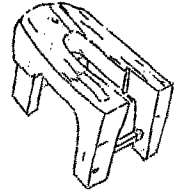

(شكل : ٢٠١)

٢٠١ مقعد كنيف من الطراز الشبكي - دولة حديثة

(شكل : ٢٠٢) أ-د

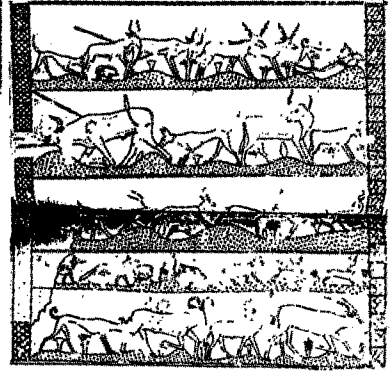

٢٠٢ حواجز صيد ذات هيكلين خشبيين أو ثلاثة - دولة قديمة - دولة حديثة

(شكل : ٢٠٤)

أ-د

٢٠٤ حواجز مراكب سفر، شحن، حربية - عصر متأخر

(شكل : ٢٠٣) أ-ب

٢٠٣ حواجز مشيدة أمام مداخل

هياكل دينية - عصري ماقبل

الأسرات وبداية الأسرات

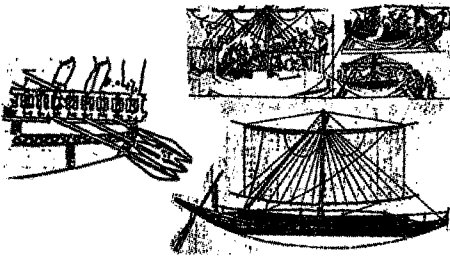
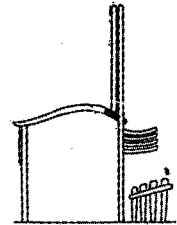

(شكل : ٢٠٥)

د-١

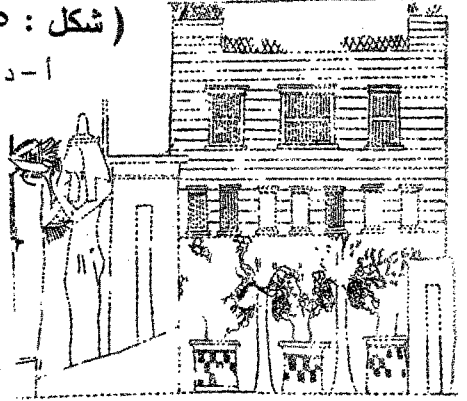
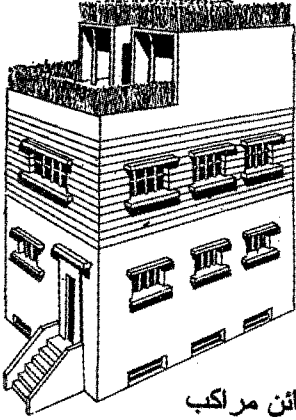

٢٠٥ دراوي أسقف مستوية لكبائن مراكب
ومخازن غلال ومنازل - عصر بداية
الأسرات - دولة حديثة

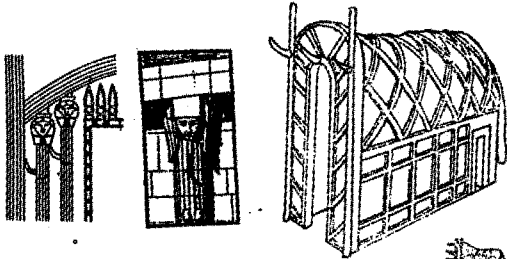
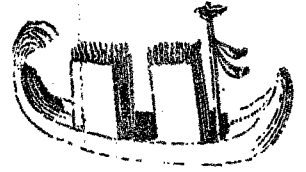
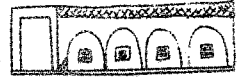

(شكل : ٢٠٦) ج-١

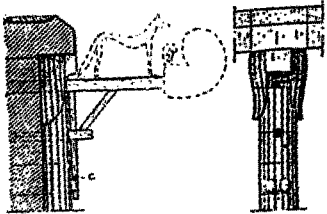
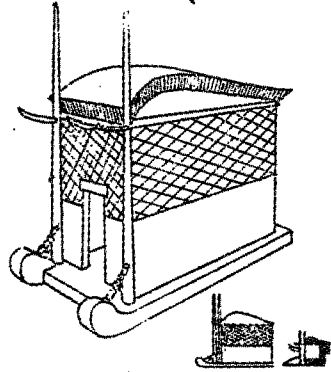

٢٠٦ كوابيل خشبية - عصر بداية الأسرات - دولة قديمة

(شكل : ٢٠٧) أ- ب

١١٥ +		١١٥	١١٥ +		
⊕	⊕	⊕	⊕	⊕	⊕
⊕	⊕	⊕	⊕	⊕	⊕
	⊕			⊕	
⊕	⊕	⊕	⊕	⊕	⊕

٢٠٧ علامات هيروغليفية متنوعة بغرض

صنع المقاصير - دولة حديثة

(شكل : ٢٠٨)



٢٠٨ مقابض وحلقات معدنية لأسقف وزخافات

المقاصير - دولة حديثة

⊕	⊕	⊕	⊕	⊕	⊕
⊕	⊕	⊕	⊕	⊕	⊕
⊕	⊕	⊕	⊕	⊕	⊕
⊕	⊕	⊕	⊕	⊕	⊕
⊕	⊕	⊕	⊕	⊕	⊕
⊕	⊕	⊕	⊕	⊕	⊕
⊕	⊕	⊕	⊕	⊕	⊕

⊕	⊕	⊕	⊕	⊕	⊕
⊕	⊕	⊕	⊕	⊕	⊕
⊕	⊕	⊕	⊕	⊕	⊕
⊕	⊕	⊕	⊕	⊕	⊕

(شكل : ٢٠٩)

٢٠٩ رسامون ونقاشون يقومون بتثبيت طبقة من النسيج

يعطوها طبقة من الجص علي جوانب بعض المقاصير

بواسطة الغراء - دولة حديثة



(شكل : ٢١١)

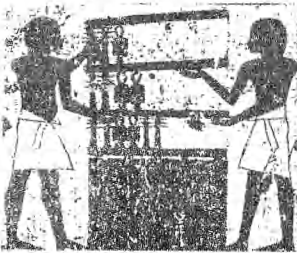

٢١١ صنع مقاصير ، مقبرة نب آمون - دولة حديثة

(شكل : ٢١٠)

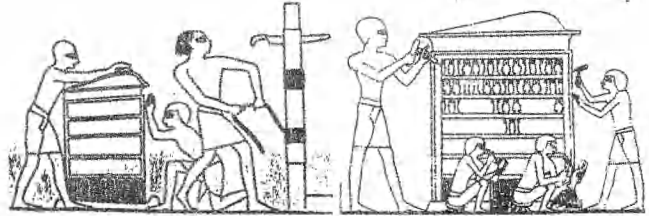

٢١٠ صنع مقاصير جنزية وتشكيل حلياتها ، مقبرة رخميرع

- دولة حديثة

(شكل : ٢١٢)

٢١٢ صنع مقاصير ، مقبرة حابو سنن - دولة حديثة

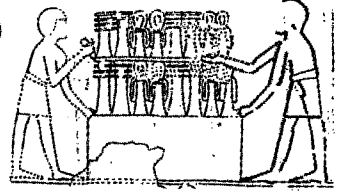

(شكل : ٢١٣)

أ- ب

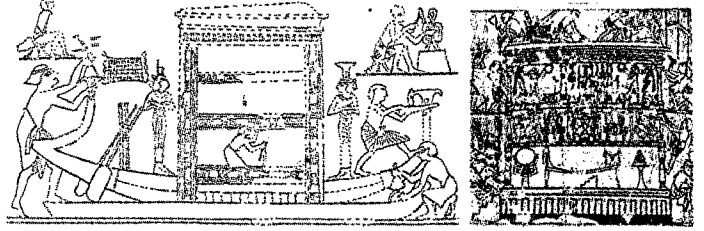

٢١٣ صنع مقاصير ، مقبرة ابيوي - دولة حديثة

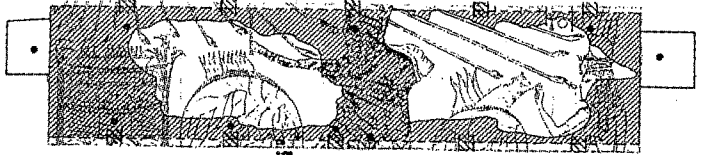

(شكل : ٢١٤)

٢١٤ خراطيش لاتون في صورتها المتأخرة ، مقصورة تي - دولة حديثة

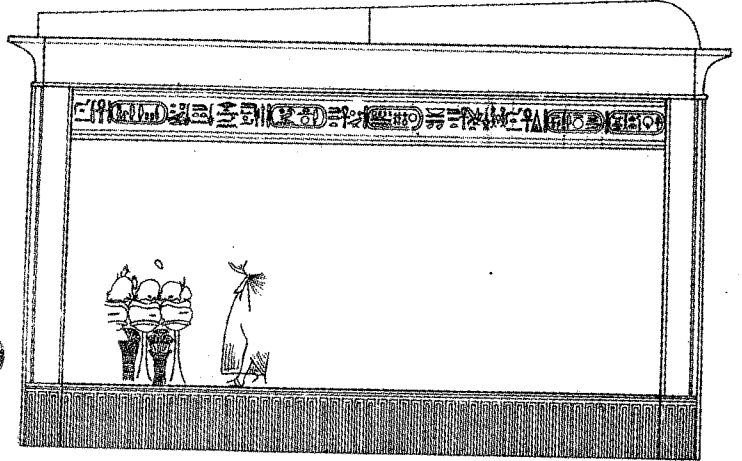

(شكل : ٢١٥)

٢١٥ منظر لإختاتون وأمه أمام مائدة للقربان ، مقصورة تي - دولة حديثة

(شكل : ٢١٦)

٢١٦ كنفى باب وعتبته العليا ، مقصورة تي
- دولة حديثة

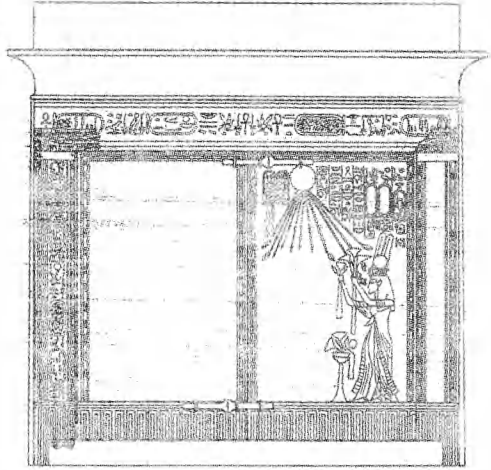

(شكل : ٢١٧)

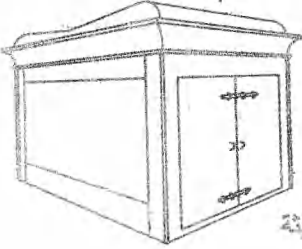

٢١٧ المقصورة الأولى لتوت عنخ آمون - دولة حديثة

(شكل : ٢١٨)

المقصورة الثانية لتوت عنخ آمون
- دولة حديثة

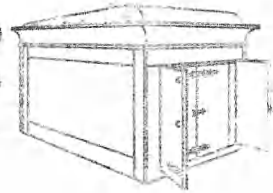

(شكل : ٢١٩)

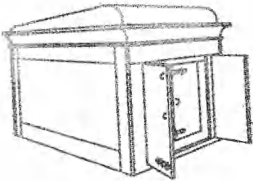

٢١٩ المقصورة الثالثة لتوت عنخ آمون - دولة حديثة

(شكل : ٢٢٠)

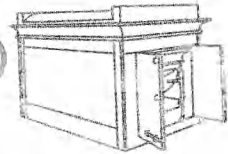

٢٢٠ المقصورة الرابعة لتوت عنخ آمون - دولة حديثة

(شكل : ٢٢١)

٢٢١ مقصورة متلوحة خشب - دولة حديثة

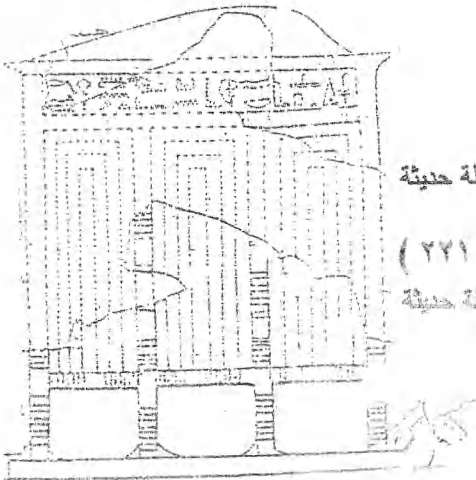

(شكل : ٢٢٢)

ج-١

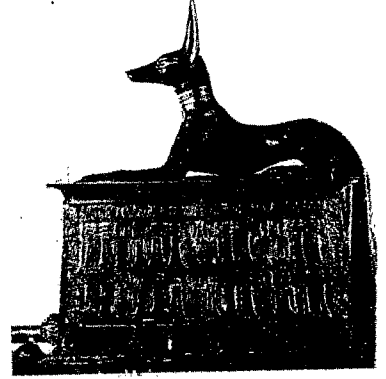
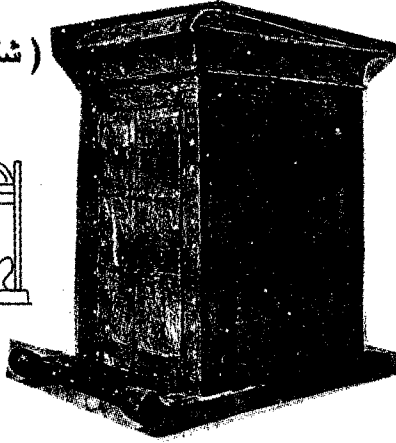
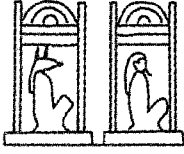

٢٢٢ نواويس ذات هيئات وأشكال مختلفة - دولة حديثة

(شكل : ٢٢٣)

٢٢٣ مناظر مصورة لصنع نواويس خشبية بمقابر جبانة الجيزة

- دولة قديمة

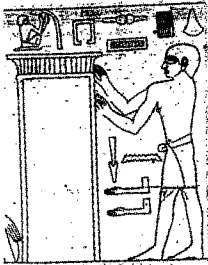

(شكل : ٢٢٤)

٢٢٤ مناظر مصورة لصنع نواويس خشبية بمقابر جبانة سقارة - دولة قديمة

(شكل : ٢٢٥)

٢٢٥ مناظر مصورة لصنع نواويس خشبية بمقابر

جبانة دير الجيراوي - دولة قديمة



(شكل : ٢٢٦)

٢٢٦ مناظر مصورة لصنع نواويس خشبية بمقابر جبانة بني حسن - دولة وسطى

(شكل : ٢٢٧)

أ-ب

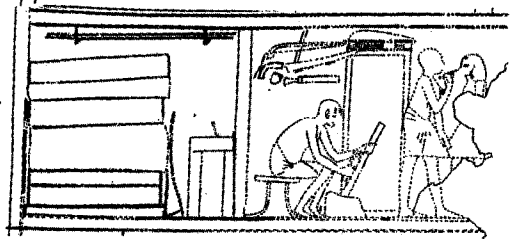

٢٢٧ مناظر مصورة لصنع نواويس خشبية بمقابر جبانة طيبة - دولة حديثة

(شكل : ٢٢٨)



(شكل : ٢٣٠)

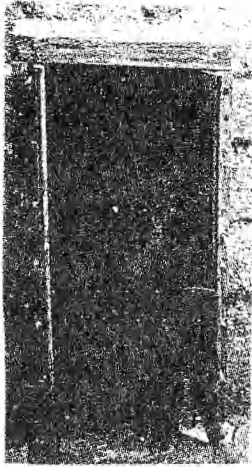

٢٢٨ مناظر مصورة لصنع ناويس خشبية بمقابر جبانة طيبة

- عصر متأخر

(شكل : ٢٢٩)

أ- ب ٢٢٩ ناووس خشبي لأحد كبار

الأفراد - دولة قديمة

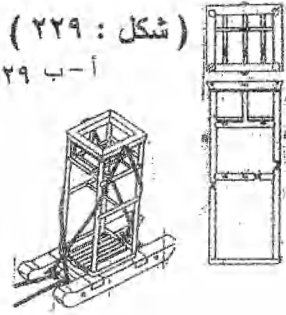

٢٣٠ ناووس خشبي للملك سنوسرت الأول - دولة وسطي

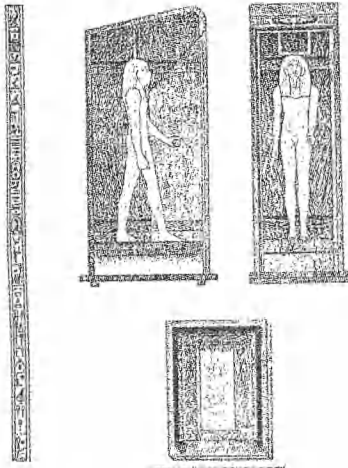

(شكل : ٢٣١)

أ- ب

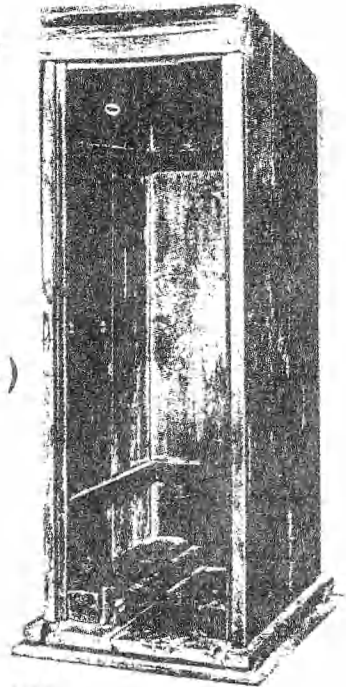

٢٣١ ناووس خشبي لحوور الأول - أسرة ١٣

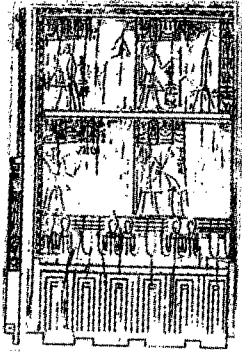

(شكل : ٢٣٣)
ب - أ

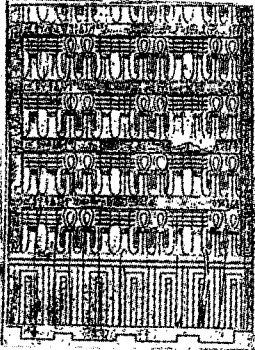

(شكل : ٢٣٢)
ب - أ

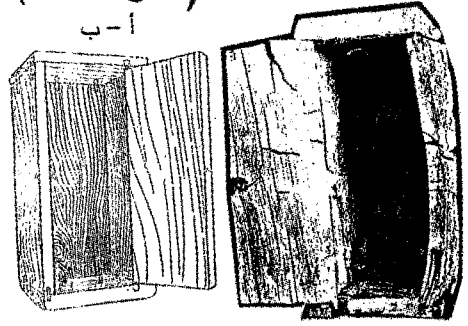

٢٣٢ ناوسان خشبيان لسنب تيزي - دولة وسطي

٢٣٣ ناووس من خشب الأبنوس للملكه حاتشبسوت - دولة حديثة

٢٣٤ ناووس خشبي للمدعو كاسا - دولة حديثة

٢٣٥ ناووس خشبي لسيدة - دولة حديثة

(شكل : ٢٣٤)



(شكل : ٢٣٥)

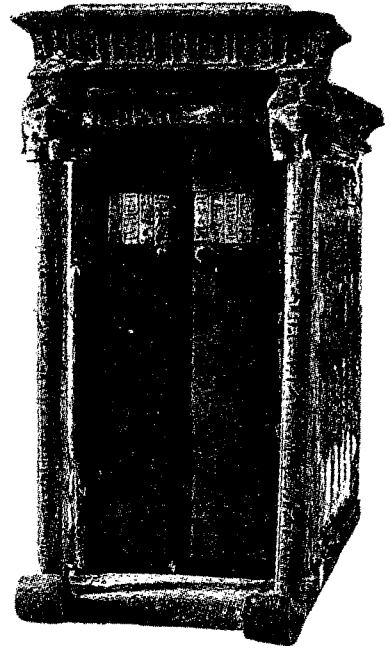

(شكل : ٢٣٦)

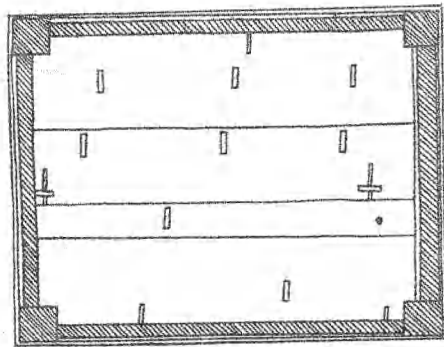
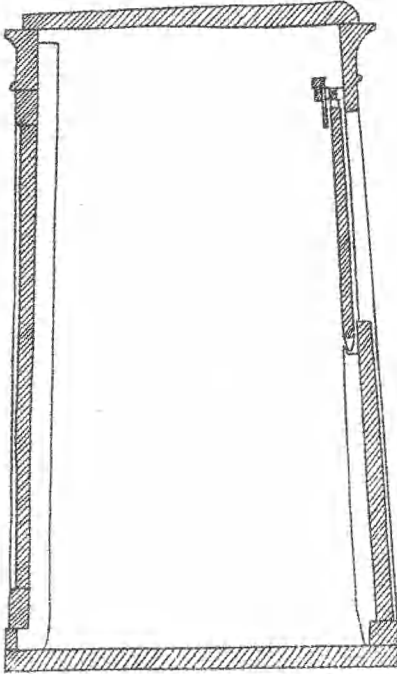
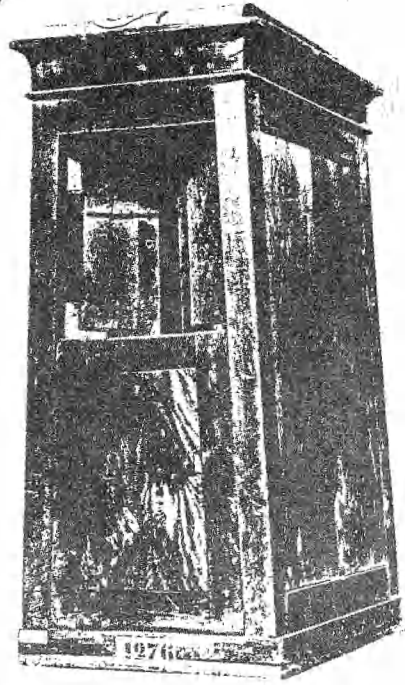
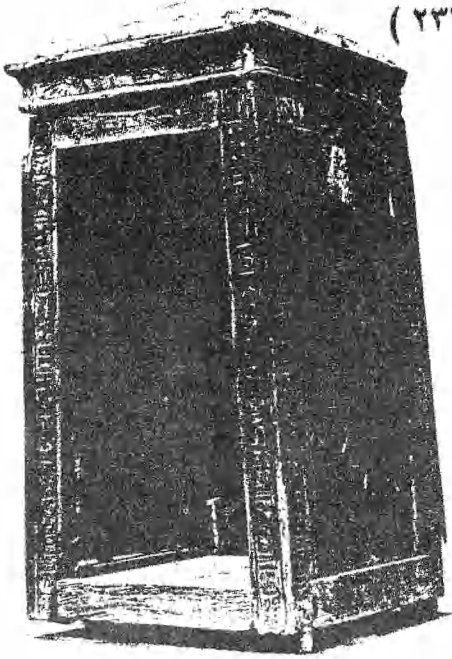

٢٣٦ ناووس خشبي للمدعو حر حا - عصر متأخر

٢٣٧ ناووس خشبي برقم CGC 70043 المتحف

المصري بالقاهرة - عصر متأخر

(شكل : ٢٣٧)

ا-ب

(شكل : ٢٣٨)

٢٣٨ ناووس خشبي برقم 8708 المتحف المصري ببرلين - عصر متأخر

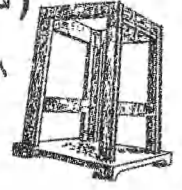

(شكل : ٢٣٩)



٢٣٩ ناووس خشبي برقم 20472 المتحف المصري ببرلين - عصر متأخر

(شكل : ٢٤٠) ١-ب

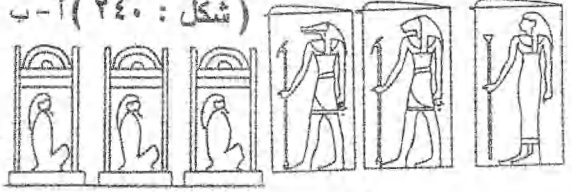

٢٤٠ ناوويس خشبية صغيرة بهيئة
هيكلتي الجنوب والشمال - نولة حديثة

(شكل : ٢٤١)

٢٤١ ناووس حمل مقام علي سطح المركب المسمي
آمون وسرحات - نولة حديثة

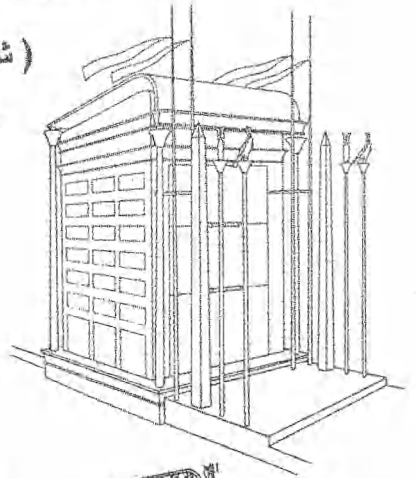

(شكل : ٢٤٢)

٢٤٢ ناووس حمل مخصص للإله سوكر - نولة حديثة

(شكل : ٢٤٣) ١-ب

٢٤٣ ناوويس حمل مقامة علي أسطح مراكب
مختلفة - نولة حديثة

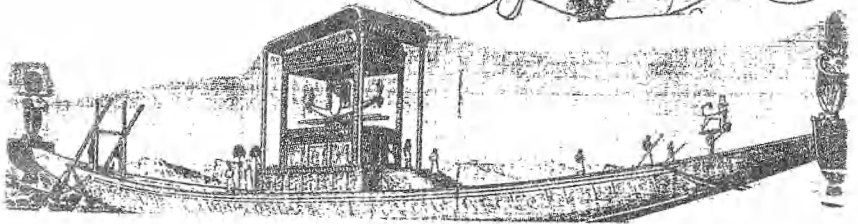
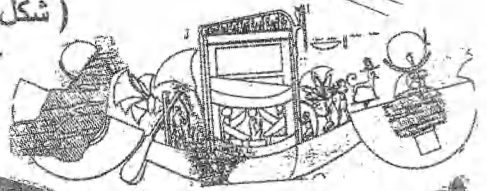

(شكل : ٢٤٤) أ-ب

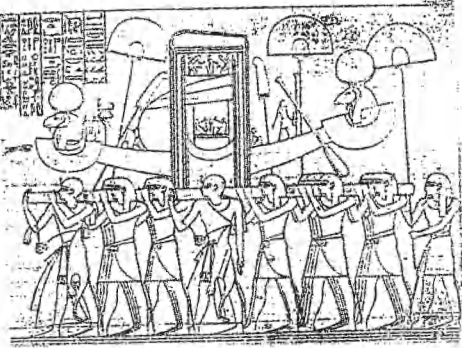
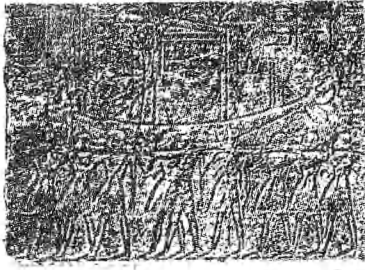

٢٤٤ نواميس محمولة علي أكتاف الكهنة - دولة حديثة

(شكل : ٢٤٥)

أ-د

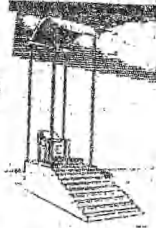

٢٤٥ جواسق يوبييل -

عصر بداية الأسرات

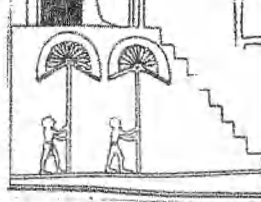

(شكل : ٢٤٦)

أ-ز

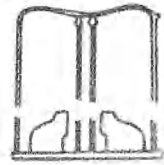

٢٤٦ جواسق يوبييل - دولة قديمة

- عصر متأخر

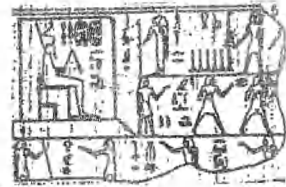

(شكل : ٢٤٧)

٢٤٧ جواسق عرض الملك سنوسرت الأول - دولة وسطي



(شكل : ٢٤٩)

(شكل : ٢٤٨)

٢٤٨ جواسق عرض الملكه

حاتشبسوت - دولة حديثة

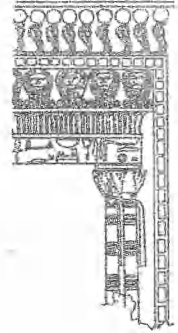
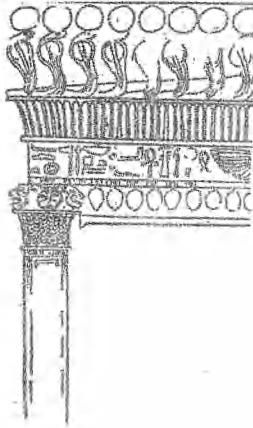

٢٤٩ جواسق عرض الملك تحوتمس الثالث - دولة حديثة

(شكل : ٢٥٠)

(شكل : ٢٥١)

أ-ب

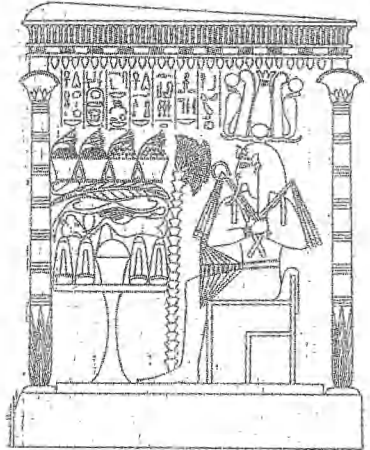

٢٥١ جواسق عرض الملك أمنحوتب الثاني - دولة حديثة

٢٥٠ جواسق عرض الملك تحوتمس الرابع

- دولة حديثة

(شكل : ٢٥٢)

أ-ب

٢٥٢ جواسق عرض الملك أمنحوتب

الثالث - دولة حديثة



(شكل : ٢٥٣)

أ-ب

٢٥٣ جواسق عرض الملك إيفرتون - دولة حديثة

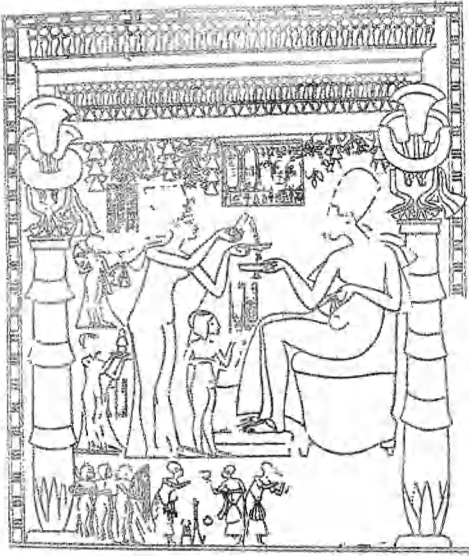

(شكل : ٢٥٤)

٢٥٤ جواسق عرض الملك توت طبع آمون - دولة حديثة



(شكل : ٢٥٥)

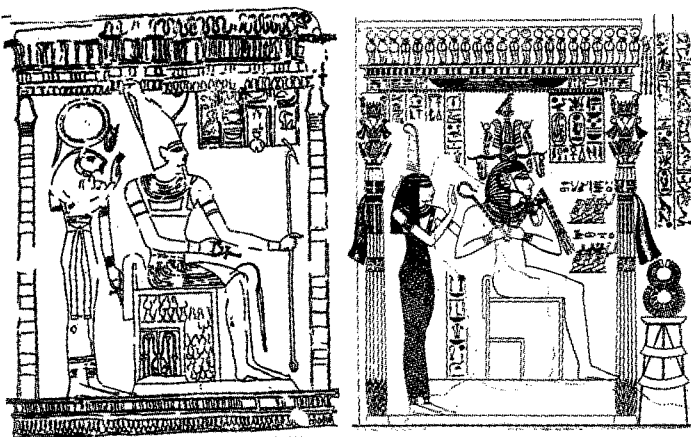

٢٥٥ جواسق عرض الرعاسة - دولة حديثة

(شكل : ٢٥٦)

أ-ج

٢٥٦ جواسق عرض لكبار

الأفراد - دولة قديمة

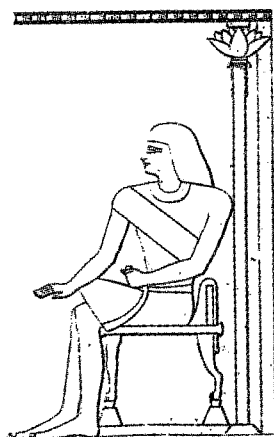

(شكل : ٢٥٧)

أ-ج

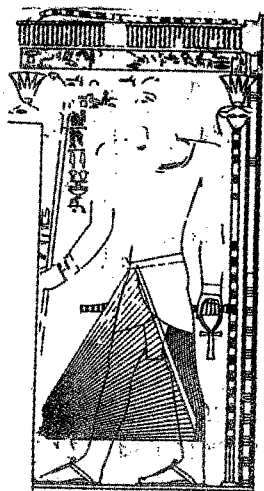
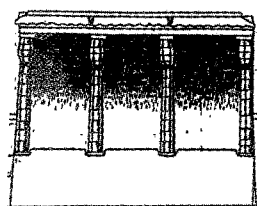

٢٥٧ جواسق عرض لكبار الأفراد - دولة وسطى

(شكل : ٢٥٨)

أ-ب

٢٥٨ جواسق عرض لكبار الأفراد - دولة حديثة



(شكل : ٢٥٩) أ-ح

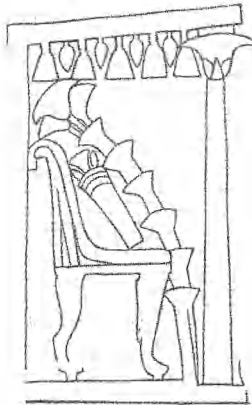
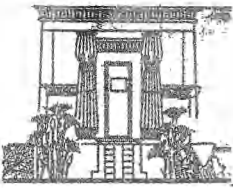
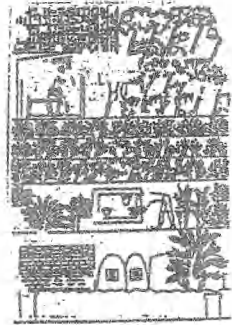
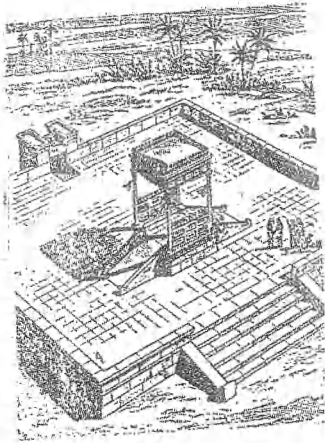
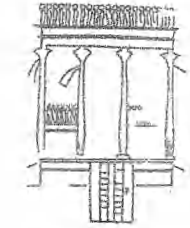

٢٥٩ جواسق عرض مقامة بحدائق الملوك وكبار الأفراد - دولة حديثة

(شكل : ٢٦٠)

أ-ب

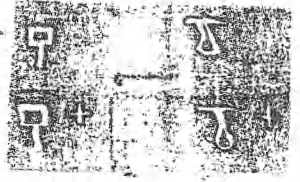

٢٦٠. علامات تصنيف مدونة بالخطين الهيروغليفي والهيرطيقي

بغرض تسهيل تركيب الأجزاء المختلفة للمراكب وكباتنها - دولة قديمة

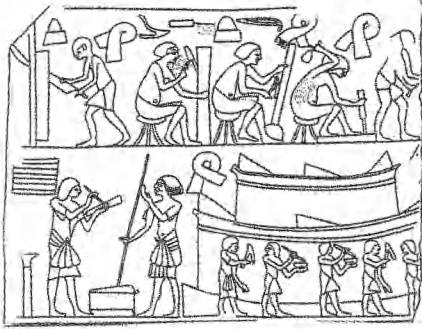

(شكل : ٢٦١)

٢٦١ صنع كايينة مركب مكونة من طابقين

- دولة حديثة

(شكل : ٢٦٢)

أ-ج



٢٦٢ كباتن ذات تخطيط مستدير ومربع ومستطيل - عصر ما قبل الأسرات

(شكل : ٢٦٣)

أ-ج

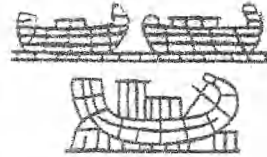

٢٦٣ كباتن ذات تخطيط مربع ومستطيل - عصر بداية الأسرات

(شكل : ٢٦٤) أ-و

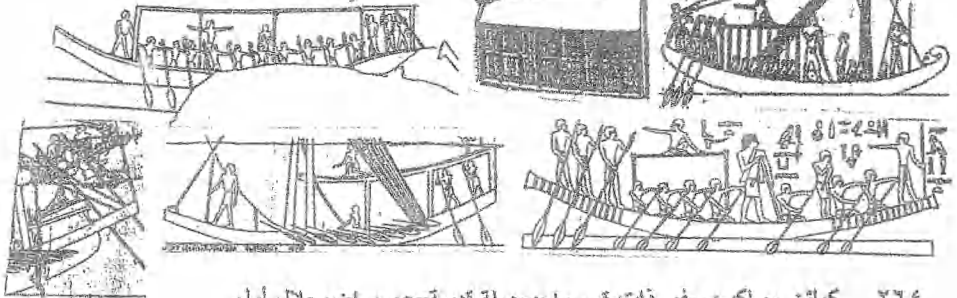

٢٦٤ كباتن مرأكب سفر ذات قسم واحد - دولة قديمة - عصر إنضجلال أول

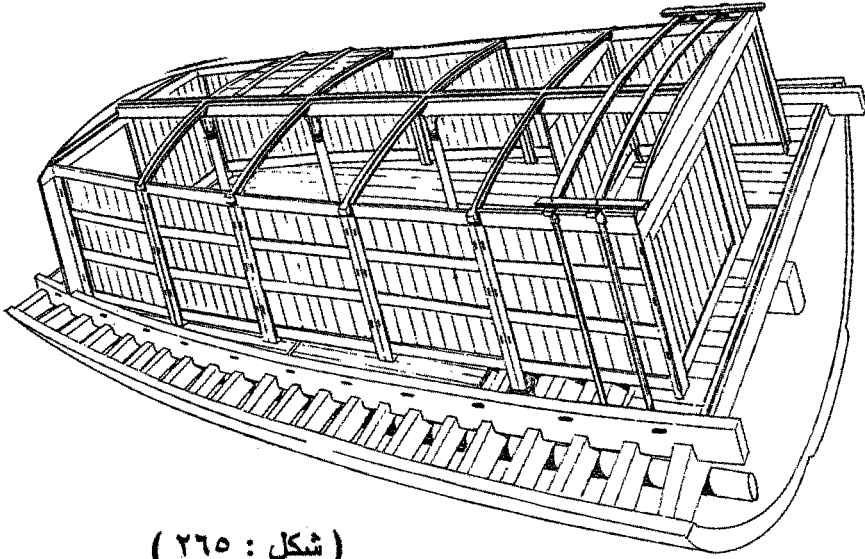

(شكل : ٢٦٥)

٢٦٥ كابينة مركب خوفو - دولة قديمة

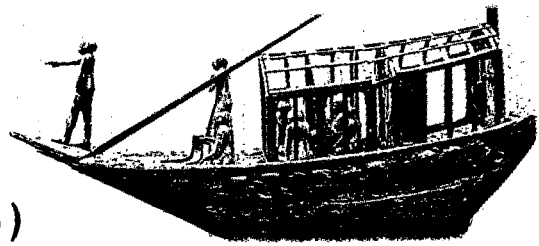

(شكل : ٢٦٦)

٢٦٦ نموذج لكابينة مركب مسا حيتي - عصر إضمحلال أول

(شكل : ٢٦٧)



٢٦٧ كبائن مراكب سفر ذات ثلاثة أقسام - دولة قديمة

(شكل : ٢٦٨) أ-ز

٢٦٨ كبائن مراكب شحن ذات قسمين-

دولة قديمة - عصر إضمحلال أول

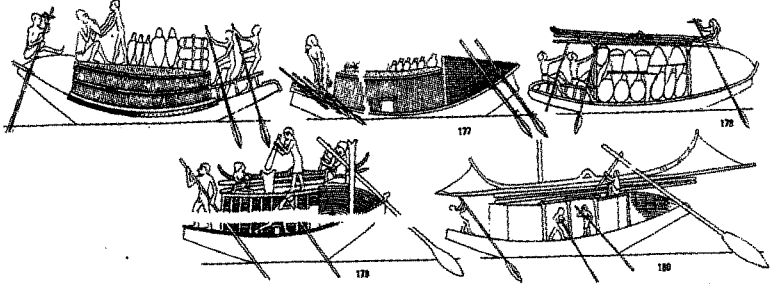
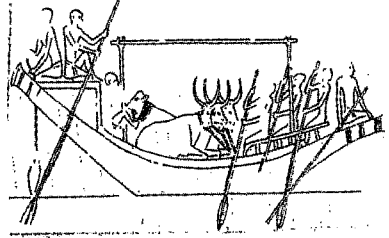

(شكل : ٢٦٩)

أ-د

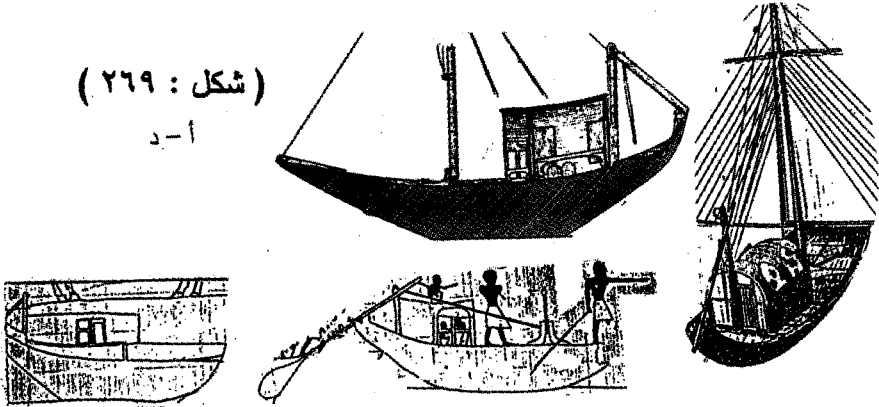

٢٦٩ كبائن مراكب سفر مكونة من قسم واحد، قسمين، ثلاثة دولة وسطى

(شكل : ٢٧٠)

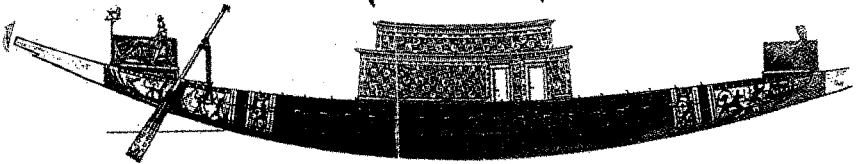

٢٧٠ كبائن مراكب سفر بتخطيط مستطيل ذات طابقين - دولة حديثة

(شكل : ٢٧١)

ج - ا

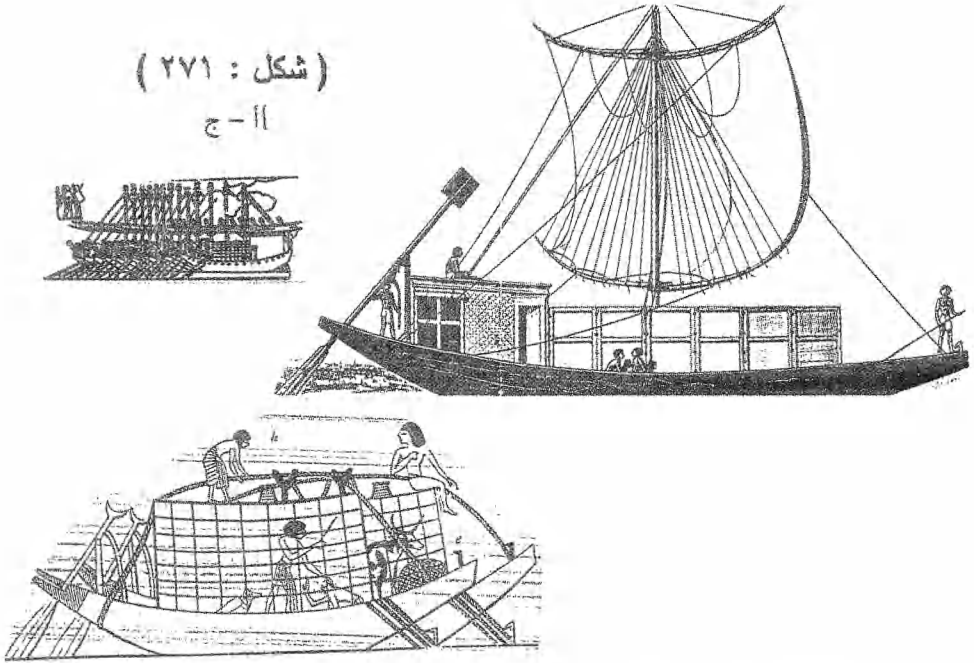

٢٧١ كباتن مراكب شحن بتخطيط مستطيل ذات قسمين - دولة حديثة

(شكل : ٢٧٢)

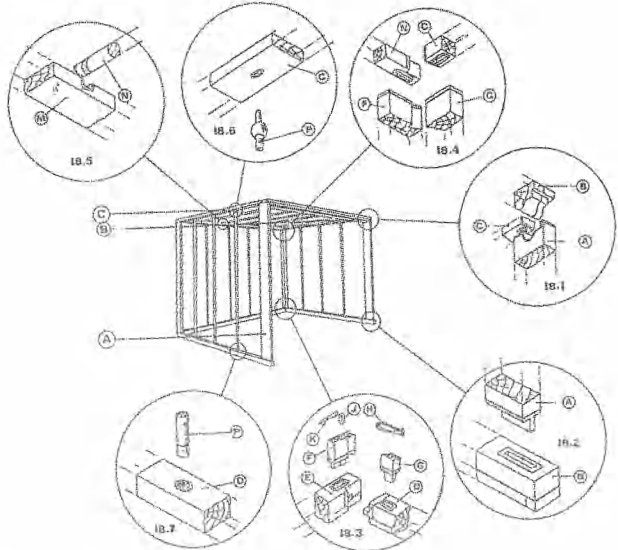

٢٧٢ ظله سرير الملكة حطب حرس - دولة قديمة

(شكل : ٢٧٣)

أ- ط

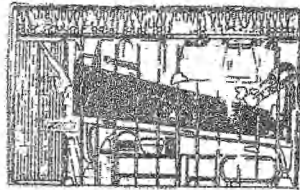
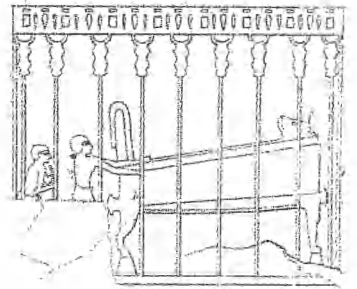
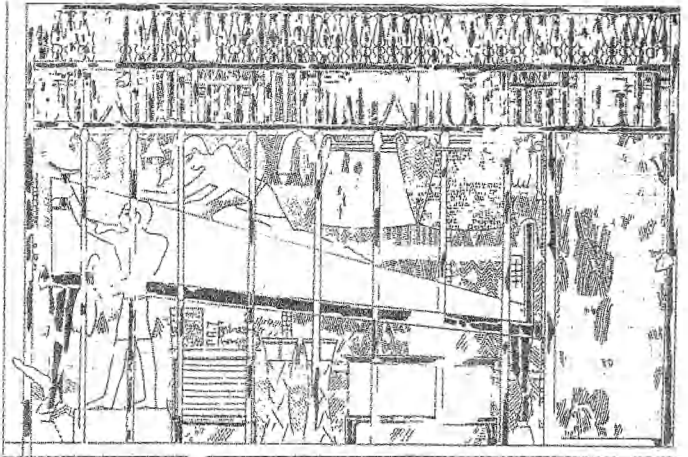
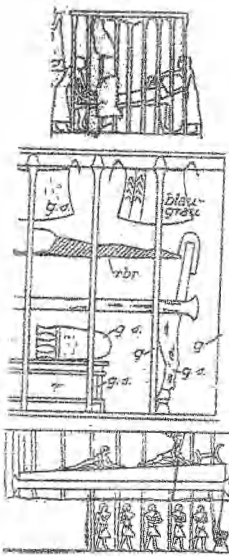

٢٧٣ ظلات أسرة لكبار الأفراد

- دولة قديمة

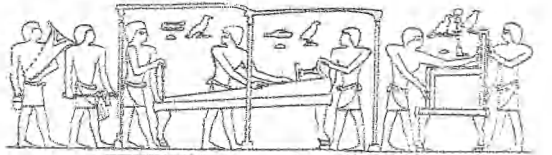

(شكل : ٢٧٤)

أ- ب

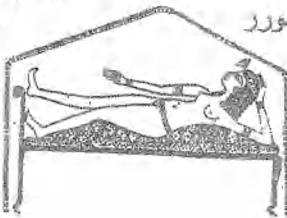
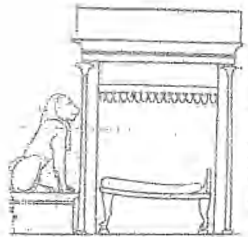

٢٧٤ ظلات أسرة المدعو امتحان سورر

- دولة حديثة

(شكل : ٢٧٥)

٢٧٥ ظلّة محفة الملك نعرمر - عصر بداية الأسرات



(شكل : ٢٧٦) أ-ح

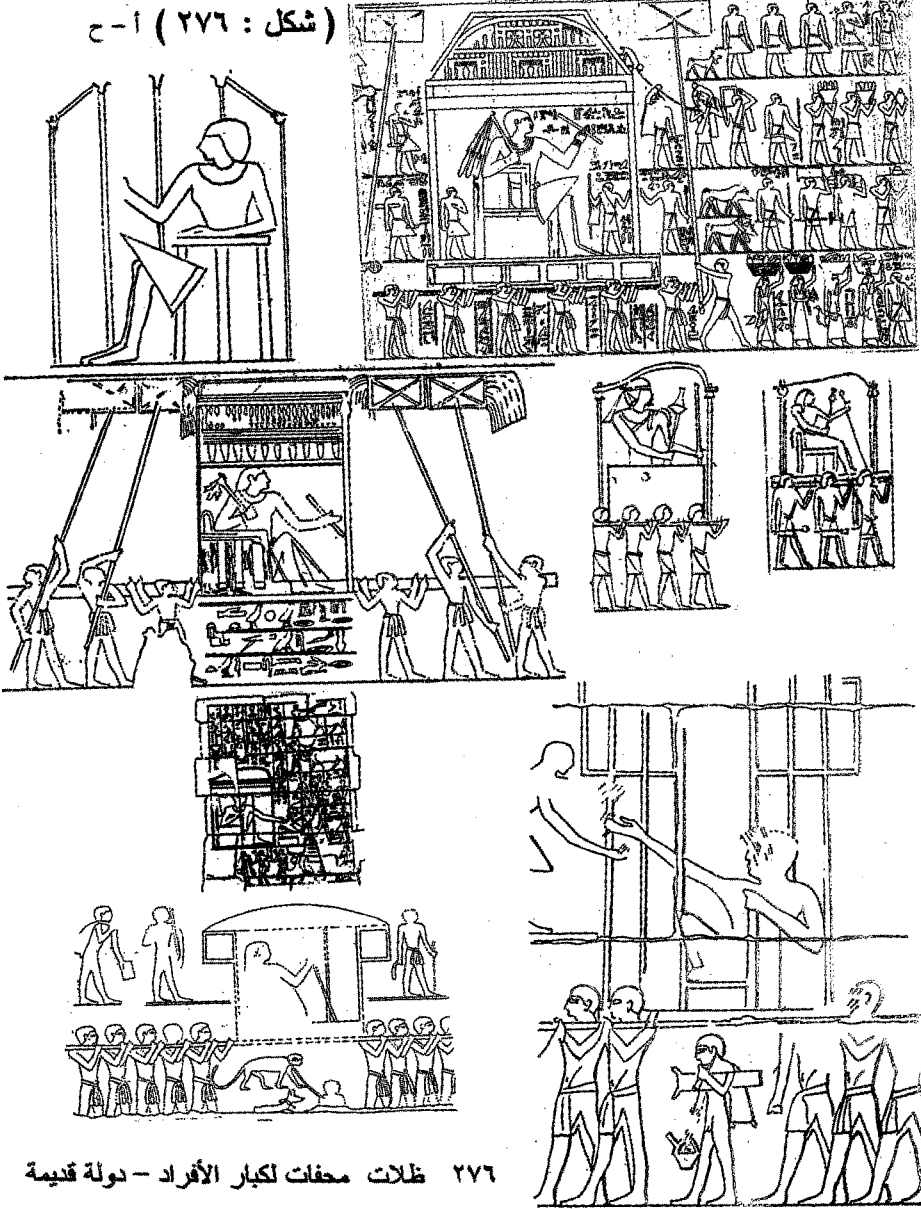

٢٧٦ ظلّات محفات لكبار الأفراد - نولة قديمة

(شكل : ٢٧٧)

٢٧٧ ظلّة محفة الملك رمسيس الثالث - دولة حديثة



(شكل : ٢٧٨)

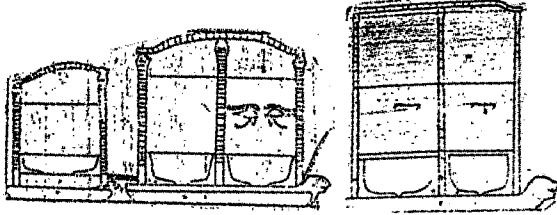

٢٧٨ ظلّات زحافات - دولة قديمة

(شكل : ٢٧٩)

٢٧٩ ظلّات زحافات - دولة وسطي

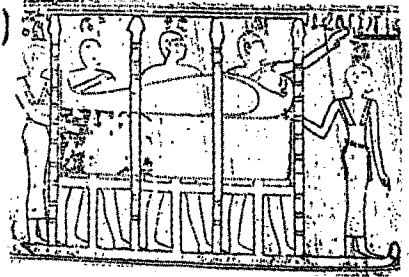

(شكل : ٢٨٠)



٢٨٠ ظلّات زحافات - دولة حديثة

(شكل : ٢٨١)

٢٨١ الظلّة الأمامية لمركبي خوفو
وساحورع - دولة قديمة

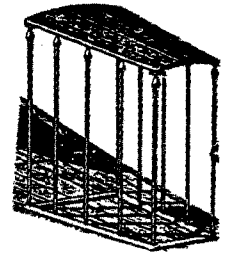

(شكل : ٢٨٢)

٢٨٢ ظلّة كابينة مركب الملك خوفو - دولة قديمة

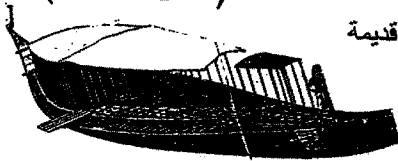

(شكل : ٢٨٣)

٢٨٣ ظلّة المركب المصوّرة بمقبرة جمو - دولة قديمة

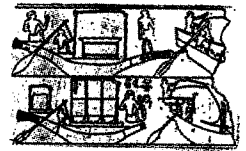

(شكل : ٢٨٤)

ج-١

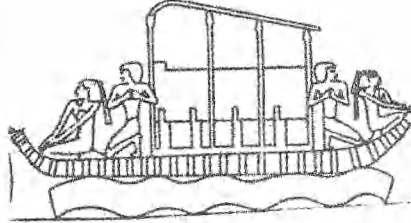
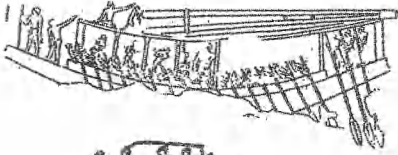

٢٨٤ ظلات المراكب المصورة بمقبرة كل من مين ببي وأيسي-دولة قديمة

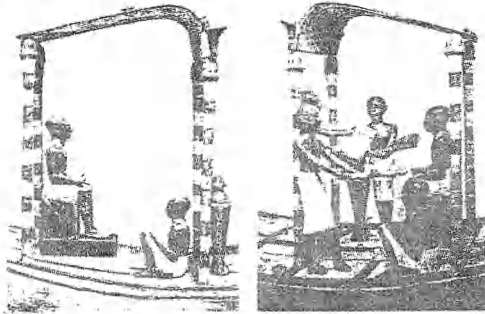
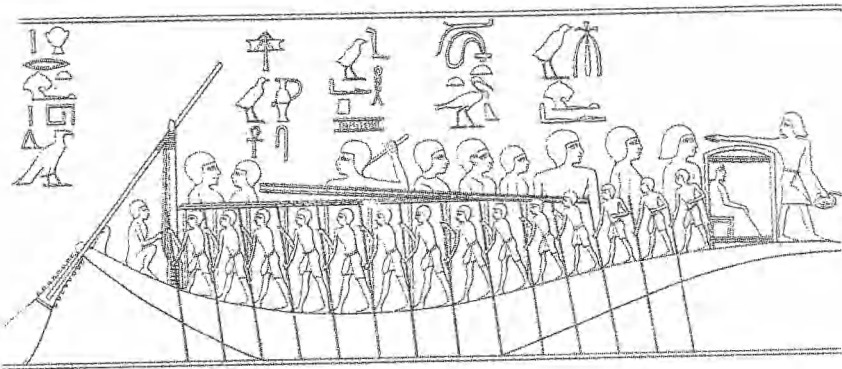

(شكل : ٢٨٥) ج-١

٢٨٥ ظلات نماذج مراكب مكت رع ومناظر مراكب مقبرة خنوم حوتب -دولة وسطي



(شكل : ٢٨٦)

أ- هـ

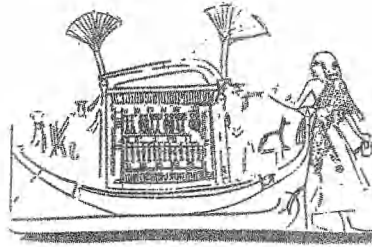
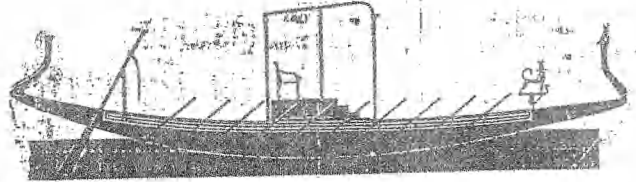
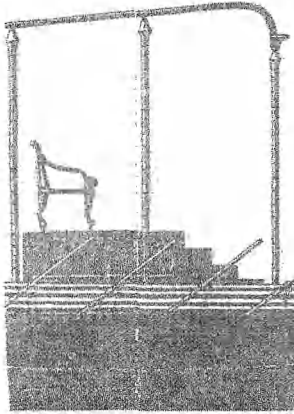
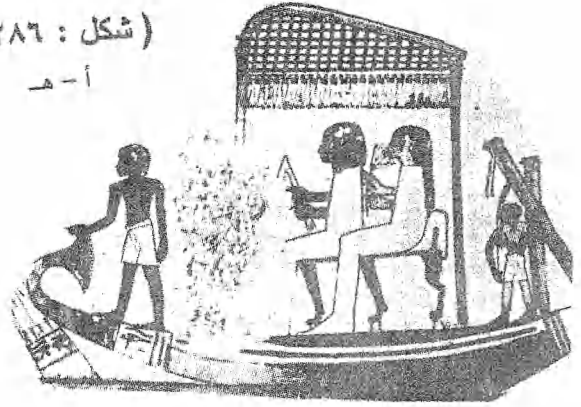

٢٨٦ ظلات مراكب المصورة بمقابر نب آمون وبن آمون وبويمرع ومعبد

جنزي حاشيسوت ونماذج مراكب توت سنخ آمون- دولة حديثة

(شكل : ٢٨٧) أ- ب



٢٨٧ ظلات مركبات -عصر متأخر

(شكل : ٢٨٨) أ-ج

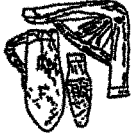

٢٨٨ ظلات للأطعمة والمشروبات - دولة حديثة



(شكل : ٢٨٩)

أ-ج

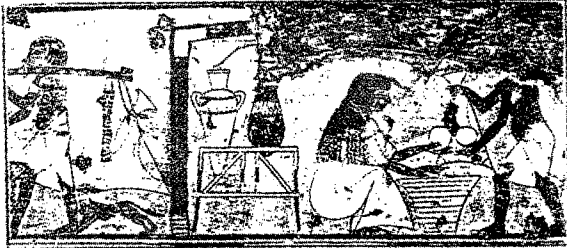

٢٨٩ ظلات أسواق - دولة قديمة

- دولة حديثة



(شكل : ٢٩٠)

أ-ب

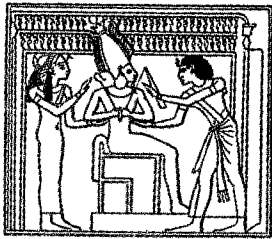

٢٩٠ ظلات نواويس - دولة حديثة

(شكل : ٢٩١)

أ-ب

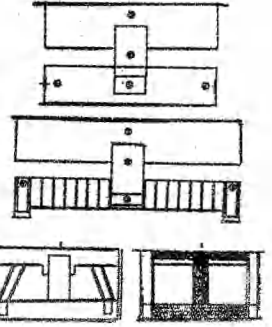
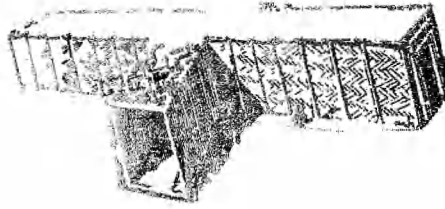

٢٩١ خيام تطهير - دولة قديمة

(شكل : ٢٩٢) أ-ج

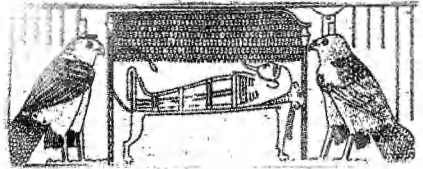
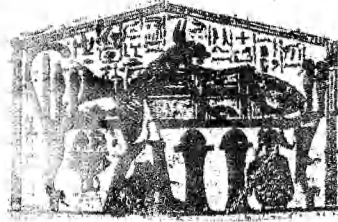
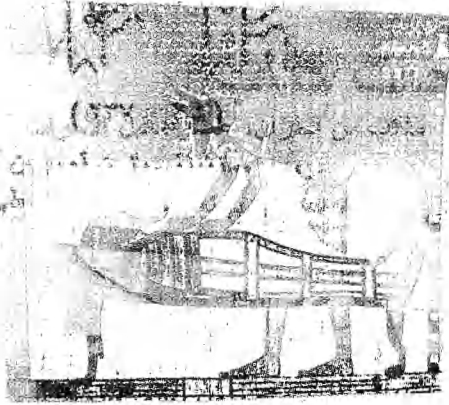

٢٩٢ خيام تطهير - دولة حديثة

(شكل : ٢٩٣)

أ-د

(شكل : ٢٩٤)

أ-ب

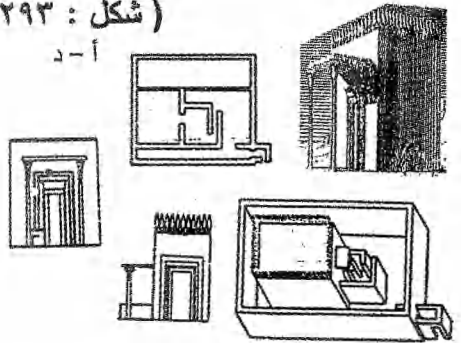
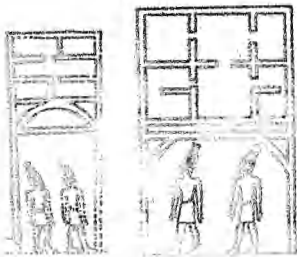

٢٩٣ خيام تحنيط - دولة قديمة

٢٩٤ خيام حرق - دولة حديثة

٢٩٥ خيام المعسكرات - دولة حديثة



(شكل : ٢٩٥)



(شكل : ٢٩٦)

ج - ١



٢٩٦ خيام ألعاب الداما - دولة حديثة

(شكل : ٢٩٧) ب - ١



(شكل : ٢٩٨)

٢٩٧ تروس حصار - دولة وسطي

٢٩٨ تروس قامين الأمراء - دولة حديثة

(شكل : ٢٩٩)

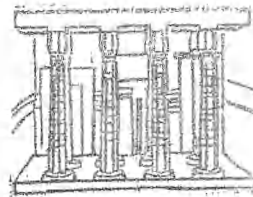
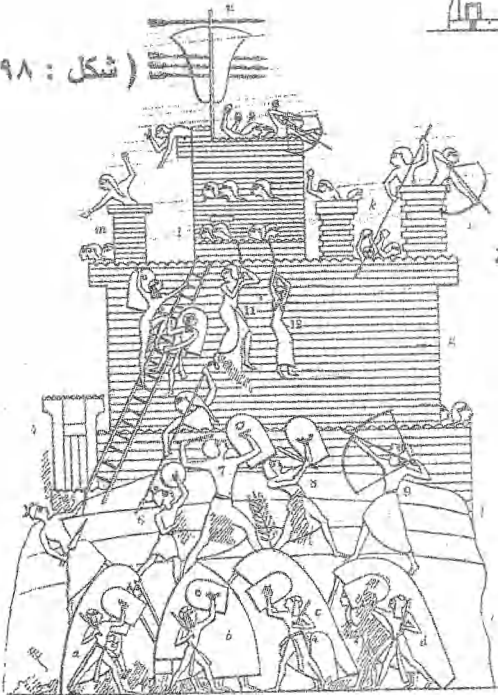

٢٩٩ سقيفة منزل مكت رع

- دولة وسطي

(شكل : ٣٠٠) أ- ن
 ٣٠٠ سقيفة هيكل مين وكوخ التحنيط
 - عصر بداية الأسرات- دولة قديمة

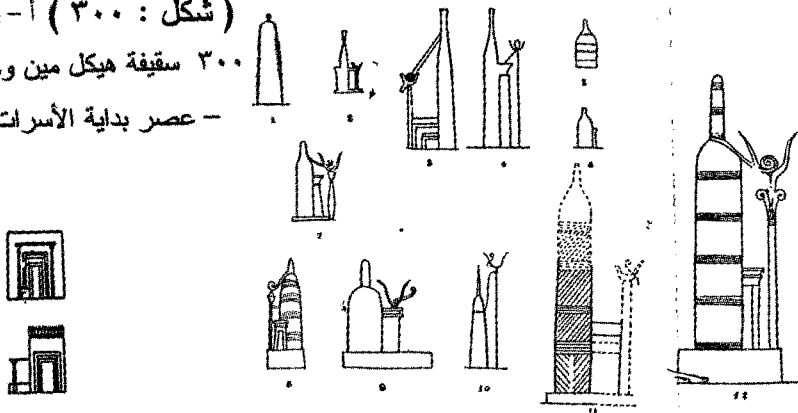

(شكل : ٣٠١) أ
 ٣٠١ سقائف كبائن - دولة قديمة

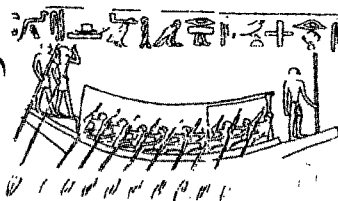

(شكل : ٣٠٢) أ- ب

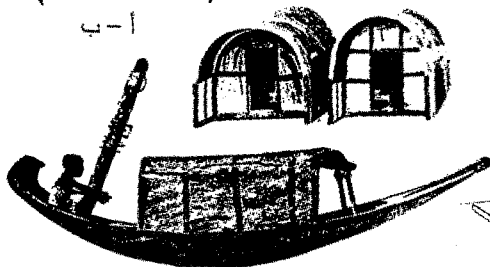

٣٠٢ سقائف كبائن - دولة وسطي

(شكل : ٣٠٣) أ- ب

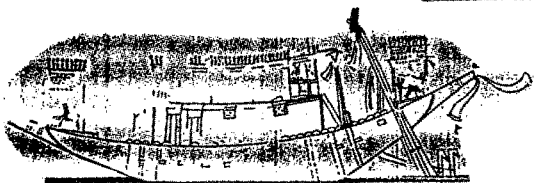
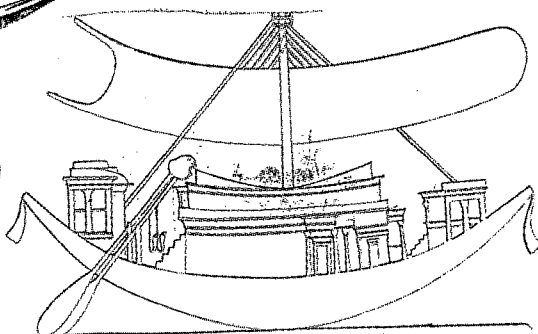

٣٠٣ سقائف كبائن - دولة حديثة

(شكل : ٣٠٤)

أ-ج

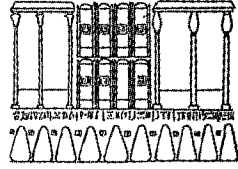
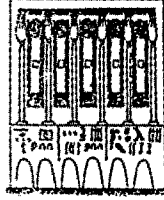

٣٠٤ سقائف مخازن غلال - دولة قديمة

(شكل : ٣٠٥)

أ-د

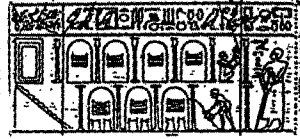
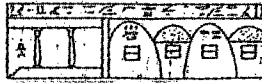
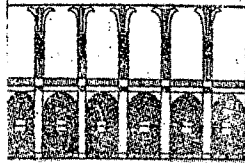

٣٠٥ سقائف مخازن غلال - دولة وسطي - دولة حديثة

(شكل : ٣٠٦)

أ-ب

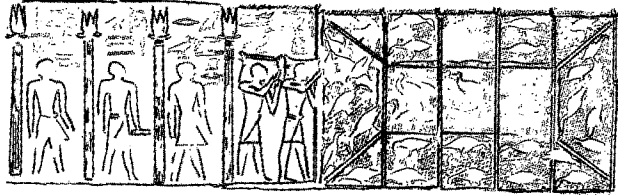

٣٠٦ سقائف حظائر - دولة قديمة

(شكل : ٣٠٧)

(شكل : ٣٠٨)

أ-ب

٣٠٨

تكاعيب ذات سقف

مستوي - دولة قديمة

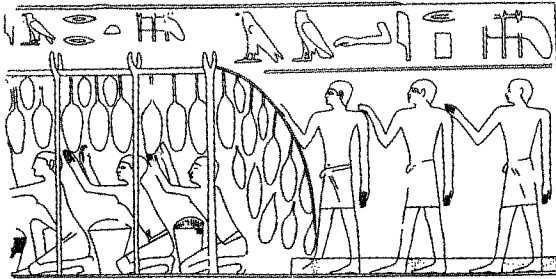

٣ تكاعيب ذات سقف مستوي - عصر بداية الأسرات

(شكل : ٣٠٩)

ج - ١

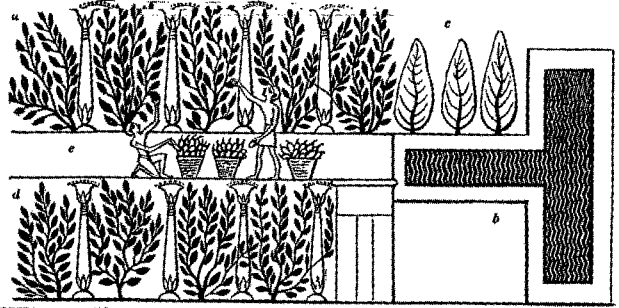

٣٠٩ تكاعيب ذات سقف مستوي - دولة وسطي - دولة حديثة

(شكل : ٣١٠)

ب - ١

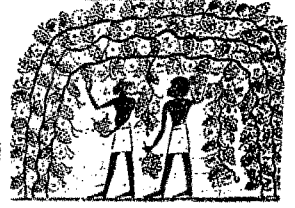

٣١٠ تكاعيب ذات سقف مقبي - دولة وسطي - دولة حديثة



(شكل : ٣١١)

(شكل : ٣١٢)

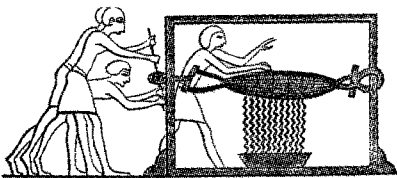

٣١٢ معاصر - دولة وسطي



٣١١ معاصر - دولة قديمة

(شكل : ٣١٣) أ-ب

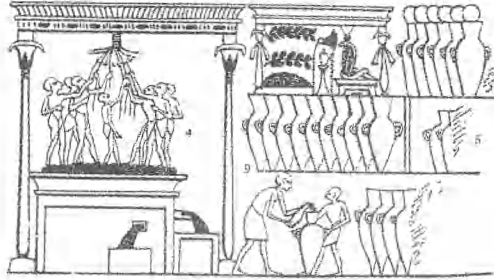

٣١٣ معاصر - دولة حديثة

(شكل : ٣١٤)

أ-ب



٣١٤ مطابخ - دولة قديمة

(شكل : ٣١٥)

أ-ب

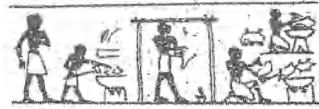

٣١٥ مطابخ - دولة وسطي

(شكل : ٣١٦) أ-ج

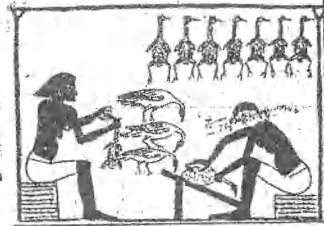

٣١٦ مطابخ - دولة حديثة

(شكل : ٣١٧)

أ-ب

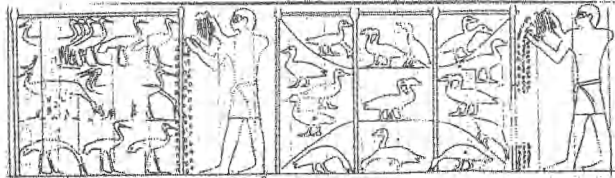

٣١٧ حظائر ذات تخطيط مربع أومستطيل

- دولة قديمة

(شكل : ٣١٨)

أ- ب

٣١٨ حضائر - دولة وسطي

- دولة حديثة

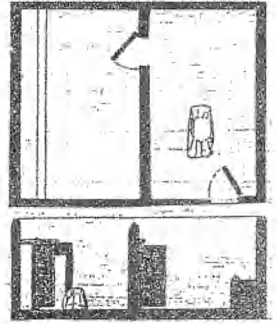

(شكل : ٣١٩) أ- ب

٣١٩ زخارف أسقف العمارة السكنية -

عصر بداية الأسرات - دولة قديمة

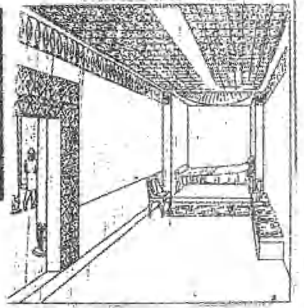

(شكل : ٣٢٠)

٣٢٠ زخارف أسقف المقاصير الجزرية - دولة حديثة

(شكل : ٣٢١)

أ- ب

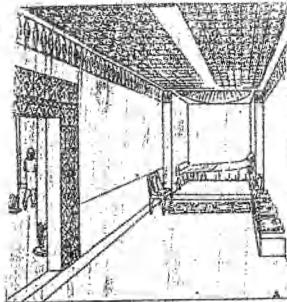
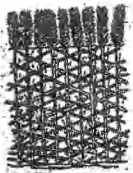

٣٢١ زخارف جدران العمارة السكنية -

عصر بداية الأسرات - دولة قديمة

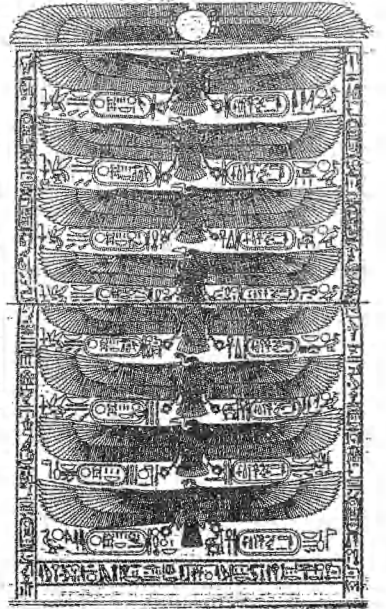

(شكل : ٣٢٢)

أ-ب



٣٢٢ زخارف جدران العمارة الدينية -

عصر بداية الأسرات - دولة قديمة

(شكل : ٣٢٣)

أ-ب

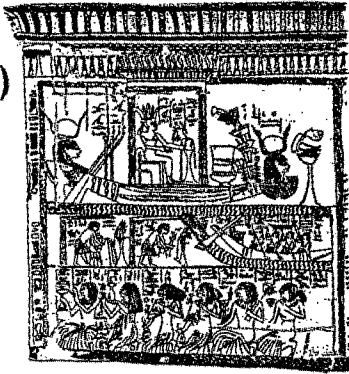

٣٢٣ زخارف ناوس كل من الملكة حاتشبوت

والمدعو كاسا - دولة حديثة

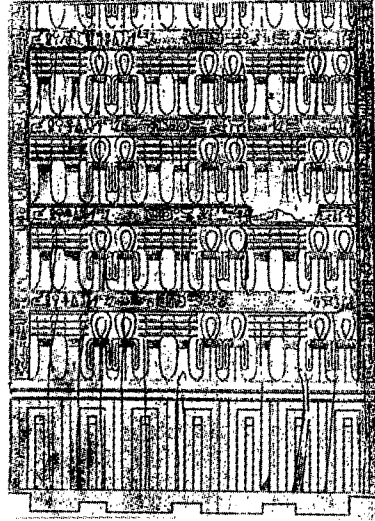

(شكل : ٣٢٤)

أ-هـ

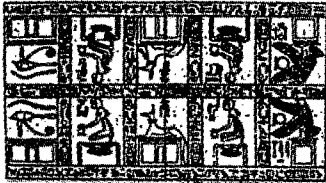
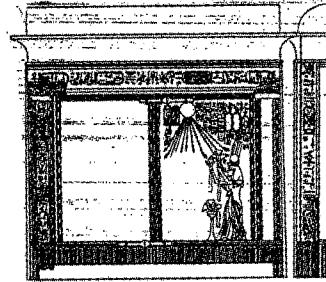
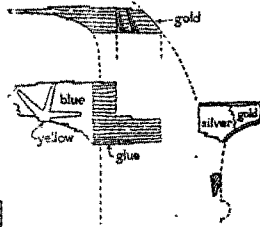
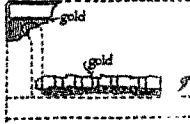

٣٢٤ زخارف مقاصير مريت أتون

، تي ، توت عنخ آمون - دولة حديثة

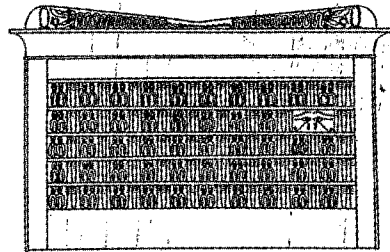

(شكل : ٣٢٥)

٣٢٥ زخارف جوانب أو جدران الكبائن - دولة حديثة

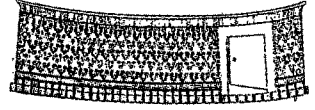

(شكل : ٣٢٦)

٣٢٦ زخارف أعمدة العمارة السكنية - دولة حديثة

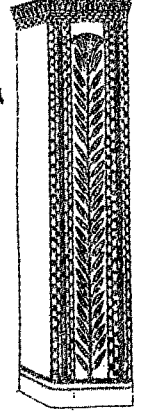

(شكل : ٣٢٧)

٣٢٧ زخارف أبواب النواويس - دولة حديثة

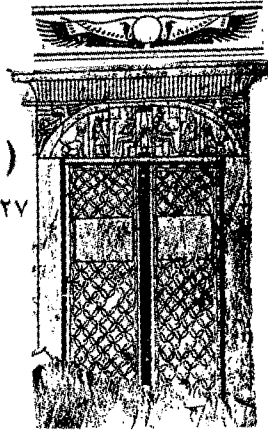

(شكل : ٣٢٨)

أ- ب

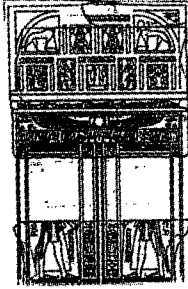

٣٢٨ زخارف الأبواب الوهمية - دولة قديمة - دولة حديثة

(شكل : ٣٣٠)



(شكل : ٣٢٩)

أ- ج

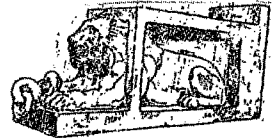

٣٢٩ زخارف المزلاج طراز S والكالون المسمى Hkn - دولة حديثة - عصر متأخر

٣٣٠ زخارف نوافذ التجلي - دولة حديثة

إشراف

د/ ناجي نجيب ميخائيل

أ/خالد احمد كـرار

جمع المادة العلمية وإعداد

- | | |
|----------------------|--------------------------|
| أ / محمد فريد حساتين | أ / أبوالعيون جمال الدين |
| أ / نها محمد جمال | أ / نشوه نبيل سيد |
| أ / داليا ابراهيم | أ / صابرين عبدالله |
| أ / آية زكريا | أ / نادية طه ابراهيم |
| أ / أسمهان خليل | أ / شيماء مجدي |
| أ / منى مصطفى | أ / سماح نبيل |
| أ / وليد مرسى خميس | أ / دينا محمد مبارك |

رقم الإيداع

٢٠١٢ / ٥٣١١

مطابع وزارة الدولة لشئون الآثار